

Coffee Maker

Kaffebryggare • Kaffetrakter • Kahvinkeitin

coline®



Art. no.

18-4087

34-7869

Model

CM23-1-UK

CM23-1

English 2

Svenska 7

Norsk 12

Suomi 17

Coffee Maker Coline

Art. no. 18-4087 model CM23-1-UK
34-7869 CM23-1

Please read the entire instruction manual before using the product and save it for future reference. We apologise for any text or photographic errors and any changes of technical data. If you have any questions concerning technical problems please contact our Customer Service Department (see address on reverse.)

Safety

- Place the coffee maker on a dry and sturdy surface away from children's reach, to avoid anyone from being scalded by hot water
- The coffee maker should be used only as described in this manual.
- Always disconnect the plug from the power point before cleaning or when not in use.
- Check that electrical current is 230 V and that the coffee brewer is connected to an earthed socket.
- Never allow coffee brewer to remain on during a longer period in order to avoid overheating and fire. Please use a timer between plug and socket in case you forget to shut off the coffee brewer.
- Do not pull or carry the coffee brewer by the cord. Do not use the lead as a handle and do not let it fasten in a door. Do not pull it around sharp corners and edges or over warm surfaces, such as a hotplate.
- Never place the coffee maker in water or another type of liquid and do not expose it to bumps or high temperatures.
- Never use the coffee maker if you have dropped it on the floor, left it outdoors or dropped it in water.
- The power lead should be regularly checked. Never use the device if the power lead or plug is damaged.
- The power lead be changed if damaged in order to avoid the risk of shock or fire, but this should only be done by the manufacturer, qualified service station or professional.
- The coffee maker should only be used and kept indoors.
- Do not open the casing. Certain parts inside the casing carry dangerous currents. Touching these can give you an electric shock.
- The coffee maker should only be repaired by qualified service personnel.
- The coffee maker should not be taken apart or modified.

Buttons and Functions

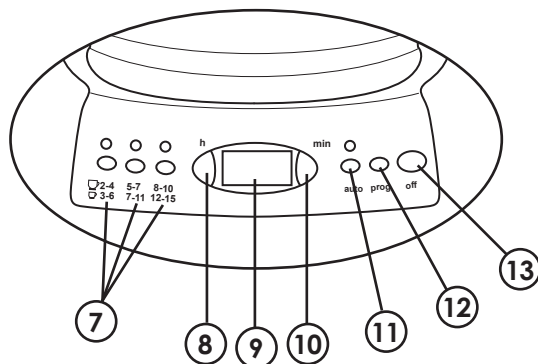
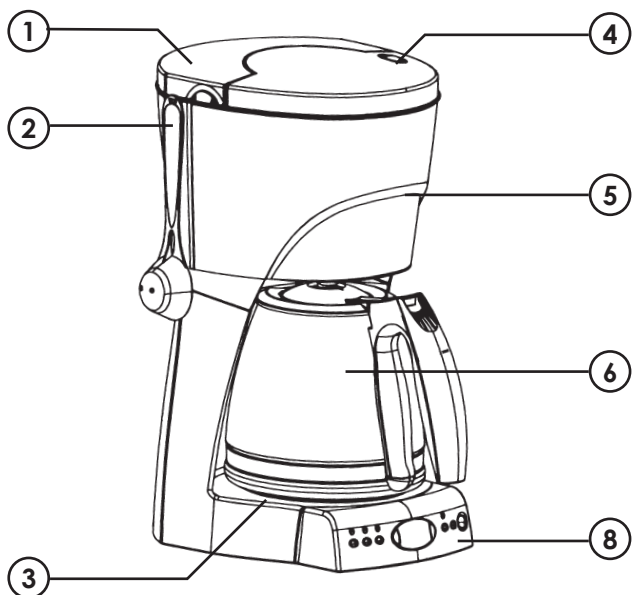

1. Lid
2. Water holder
3. Heating plate
4. Opening button
5. Filter holder
6. Glass pot
7. Number of cups – Starts the brewing
8. **h** - Sets hours
9. Display – Display of time/programmed start time
10. **min** - Sets minutes
11. **auto** – Starts the brewing/program
12. **prog** – Sets the start time
13. **off** – Shuts off the coffee maker

Getting started

Set the clock

1. Connect the plug to the wall socket. The display lights up and the clock is shown.
2. Press **h** to set the hours and press **m** to set the minutes. Every push changes the time one step forward. To set a previous time you have to push forward until you reach that time again.

Before Using the Coffee Maker for the First Time

1. Clean the coffee maker according to instructions in chapter “Care and maintenance”.
2. Rinse through the maker once the following way.
 - a. Fill water holder with cold water to the MAX marking.
 - b. Place the pot on the heating plate and turn on the device by pushing any of the buttons for number of cups. **Note:** Do not add coffee.
 - c. Let coffee maker stay on until water holder is empty and all water is in the glass pot.
 - d. Push **off** to turn off the coffee maker and then empty the water.

Operating Instructions

Manual start

1. Open the filter holder by pushing the button (4) and insert a filter (size 1x4) in the holder.
2. Use the coffee scoop to fill the filter with desired amount of coffee (see coffee package for dosing instruction).
3. Measure the desired volume cold water in glass pot and pour it in the water holder. Never fill over the max marking.
4. Place the pot on the heating plate and then connect the plug to a wall socket.
5. Start the brewing by pushing the button (7) that the coffee maker has been prepared for. The indicator light above the button above the button lights up.
6. Wait 1-2 minutes after brewing and let it finish dropping completely before serving.
7. Place the pot on the heating plate again if it is not empty. The coffee will be kept warm as long as the coffee maker remains turned on.
8. Push **off** to shut off the coffee maker when the pot is empty of after use.

9. Wait 10 minutes and let the hot plate cool down before you brew another pot. If you pour in new water too quickly steam can directly rise up and cause burn injury.
10. Clean the coffee maker after finished use.

Preset time start

The coffee maker can be prepared for brewing and then be programmed to start at a preset time. Preset time start requires that the clock is correctly set.

1. Prepare the coffee maker with water, filter, and coffee. See the chapter Manual start.
2. Set the start time by pushing and holding **prog** simultaneously as you press repeatedly on **h** to set hours and **Min** to set minutes.
3. Push **auto** to confirm the start time.
4. Start the brewing by pushing the button (7) that the coffee maker has been prepared for. The indicator light above the button lights up, the program is now activated.
5. When the preset time occurs the brewing starts.
6. Wait 1-2 minutes after brewing is finished and let the dropping finish completely before serving.
7. Place the pot on the heating plate again if it is not empty. The coffee will be kept warm as long as coffee maker remains turned on.
8. Push **off** to shut off the coffee maker when the pot is empty of after use.
9. Wait 10 minutes and let hot plate cool down before you brew another pot. If you pour in new water too quickly steam can directly rise up and cause burn injury.
10. Clean coffee brewer after finished use.

Care and Maintenance

Cleaning

- Pull out the plug and let the coffee brewer cool before cleaning.
- Wash the glass pot, filter holder and the filter holder in warm water with a little dish detergent. Never use strong detergent to clean the parts.
- Use a soft damp cloth to wipe the product.

Decalcifying

Decalcify coffee brewer about every 3rd to 4th month (depending on water hardness) for maintaining best results. A lot of steam and lengthened brewing time is a sign that the coffee brewer should be decalcified.

1. Fill the water holder with 1 dl vinegar essence.
2. Start the coffee maker the same way as in **Manual start**.
3. Let all liquid pass through the coffee maker and then push **off** to turn off. Let it cool off for 10-15 minutes.
4. Repeat the above procedure once with vinegar essence and water.
5. Finish by rinsing with a couple pots of water through the coffee brewer

N.B: Important when handling the glass pot

- The glass pot should only be used for this particular coffee maker. Never use the pot in an oven, microwave or on hot plate, etc.
- Do not place the hot glass pot on a cold or moist surface.
- Do not use a damaged glass pot. Do not use pot if the handle is missing or loose.
- Do not clean the glass pot with strong detergent, steel wool or other rough polishing material.
- Remove the glass pot immediately from the hot plate if it has boiled dry.
- Handle the glass pot carefully so it won't become scratched and eventually weakened.

Disposal

Follow local ordinances when disposing of this product. If you are unsure about the disposal of this product contact your municipality.

Specifications

Rated Voltage	220-240 V AC, 50 Hz
Rated Power	1300 W
Filter type	1x4

Kaffebyggare Coline

Art.nr. 18-4087 modell CM23-1-UK
34-7869 CM23-1

Läs igenom hela bruksanvisningen före användning och spara den sedan för framtida bruk. Vi reserverar oss för ev. text- och bildfel samt ändringar av tekniska data. Vid tekniska problem eller andra frågor, kontakta vår kundtjänst (se adressuppgifter på baksidan).

Säkerhet

- Placera kaffebyggaren på ett torrt och stabilt underlag samt utom räckhåll för barn, så att ingen blir skållad av hett kaffe.
- Använd kaffebyggaren endast på det sätt som beskrivs i den här bruksanvisningen.
- Dra alltid stickproppen ur vägguttaget före rengöring eller när den inte ska användas.
- Se till att spänningen i elnätet är 230 V och att du ansluter kaffebyggaren till ett jordat uttag.
- Låt aldrig kaffebyggaren vara påslagen under längre perioder för att förhindra överhettning och brand. Använd gärna en korttidstimer mellan stickproppen och vägguttaget ifall du skulle glömma att stänga av kaffebyggaren.
- Dra eller bär inte kaffebyggaren i nätsladden. Använd inte sladden som ett handtag och kläm den inte i någon dörr. Dra den inte heller runt vassa hörn och kanter eller över varma ytor, som t.ex. en varm spisplatta.
- Doppa aldrig kaffebyggaren i vatten och utsätt den inte för slag, stötar eller höga temperaturer.
- Använd inte kaffebyggaren om du har tappat den i golvet, lämnat kvar den utomhus eller tappat den i vatten.
- Nätsladden bör regelbundet kontrolleras. Använd aldrig apparaten om nätsladden eller stickproppen är skadade.
- Om nätsladden skadats får den, för att undvika risk för elektrisk chock eller brand, endast bytas av tillverkaren, dess serviceställe eller av en kvalificerad yrkesman.
- Kaffebyggaren får endast användas och förvaras inomhus.
- Öppna inte höljet. Farlig spänning finns oskyddat på vissa komponenter inuti produktens hölje. Kontakt med dessa kan ge upphov till elektriska stötar.
- Kaffebyggaren får endast repareras av kvalificerad servicepersonal.
- Kaffebyggaren får inte ändras eller demonteras.

Knappar och funktioner

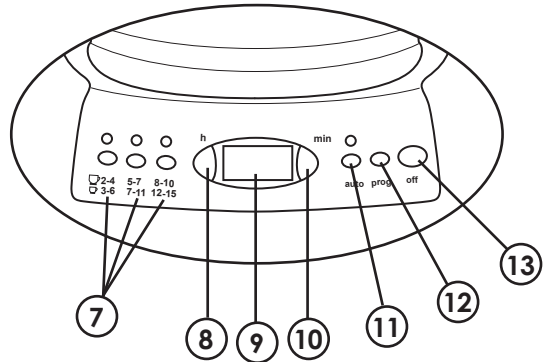
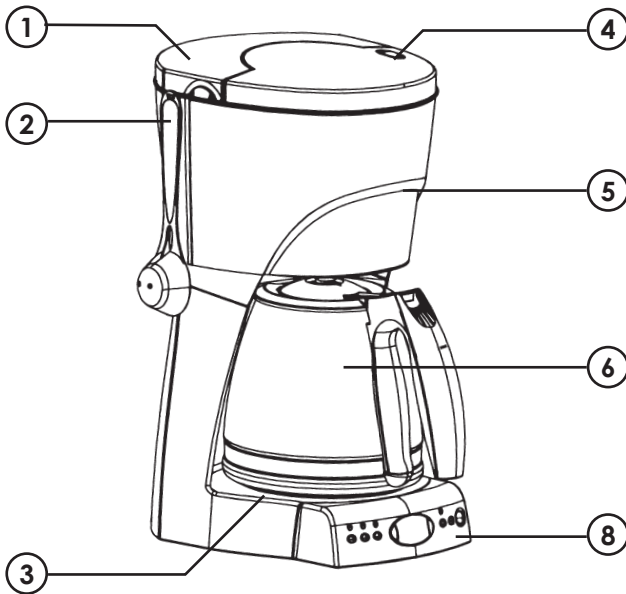

1. Lock
2. Vattenbehållare
3. Värmeplatta
4. Öppningsknapp
5. Filterhållare
6. Glaskanna
7. Antal koppar – Startar bryggningen
8. **h** – Ställer in timmar
9. Display – Visning av tid/programerat starttid
10. **min** – Ställer in minuter
11. **Auto** – Startar bryggningen/programmet
12. **Prog** – Ställer in starttiden
13. **OFF** – Stänger av kaffebyggaren

Komma igång

Ställa in klockan

1. Sätt i stickproppen i ett vägguttag. Displayen tänds och klockan visas.
2. Tryck på knappen **h** för att ställa in timmar och på **min** för att ställa in minuter. Varje tryck ändrar tiden ett steg framåt. För att ställa in ett tidigare klockslog krävs att man stegar "hela vägen runt".

Före första användning

1. Rengör kaffebryggaren enligt instruktionen i avsnittet "Skötsel och underhåll".
2. Skölj sedan igenom bryggaren en gång på följande sätt:
 - a. Fyll vattenbehållaren med kallt vatten till max.-markeringen.
 - b. Sätt glaskannan på plats på värmeplattan och slå på apparaten genom att trycka på någon av knapparna för antal koppar. **Obs!** Tillsätt inget kaffe.
 - c. Låt kaffebryggaren vara igång tills vattenbehållaren är tom och allt vatten är i glaskannan.
 - d. Tryck på **off** för att stänga av kaffebryggaren och töm sedan ur vattnet.

Användning

Manuell start

1. Öppna filterhållaren genom att trycka på knappen (4) och sätt ett kaffefilter (storlek 1x4) i hållaren.
2. Använd mätskopan för att fylla filtret med önskad mängd kaffe (se kaffets emballage för doseringsinstruktion).
3. Mät upp önskad volym kallt vatten i glaskannan och håll det i vattenbehållaren. Fyll aldrig mer än till max.-markeringen.
4. Ställ glaskannan på värmeplattan och anslut sedan stickproppen till ett vägguttag.
5. Starta bryggningen genom att trycka på motsvarande knapp (7) som det antal koppar bryggaren förberetts för. Indikatorlampan tänds ovanför knappen som trycktes in.
6. Vänta 1-2 minuter efter det att bryggningen är klar och låt det droppa färdigt innan servering.
7. Ställ tillbaka glaskannan på värmeplattan om glaskannan inte är tom. Kaffet kommer att hållas lagom varmt så länge som kaffebryggaren är påslagen.
8. Tryck på **off** för att stänga av kaffebryggaren när glaskannan är tom eller efter användning.

9. Vänta i 10 minuter och låt värmeplattan kallna innan du brygger nästa kanna. Om du håller i nytt vatten för fort kan ånga bildas direkt som kan ge brännskada.
10. Gör ren kaffebyggaren efter avslutad användning.

Tidsinställd start

Kaffebyggaren kan förberedas för bryggning och sedan programmeras för att starta vid inställd tidpunkt. Tidsinställd start kräver att klockan är korrekt inställd.

1. Förbered kaffebyggaren med vatten, filter och kaffepulver enligt avsnittet Manuell start.
2. Ställ in starttiden genom att trycka och hålla in **prog** samtidigt som du trycker upprepade gånger på **h** för att ställa in timmar och min för att ställa in minuter.
3. Tryck på **auto** för att bekräfta starttiden.
4. Tryck på motsvarande knapp (7) som det antal koppar byggaren förberetts för. Indikatorlampan tänds ovanför knappen som trycktes in, programmet är nu aktiverat.
5. När den inställda tiden inträffar startar bryggningen.
6. Vänta 1-2 minuter efter det att bryggningen är klar och låt det droppa färdigt innan servering.
7. Ställ tillbaka glaskannan på värmeplattan om glaskannan inte är tom. Kaffet kommer att hållas lagom varmt så länge som kaffebyggaren är påslagen.
8. Tryck på **off** för att stänga av kaffebyggaren när glaskannan är tom eller efter användning.
9. Vänta i 10 minuter och låt värmeplattan kallna innan du brygger nästa kanna. Om du håller i nytt vatten för fort kan ånga bildas direkt som kan ge brännskada.
10. Gör ren kaffebyggaren efter avslutad användning.

Skötsel och underhåll

Rengöring

- Dra ur stickproppen och låt kaffebyggaren svalna innan rengöring.
- Diska glaskannan och filterhållaren i varmt vatten med lite diskmedel. Använd aldrig starka lösningsmedel för att rengöra delarna.
- Kaffebyggaren kan torkas av med en mjuk lätt fuktad trasa.

Avkalkning

Kalka av kaffebyggaren ungefär var 3: e till 4: e månad (beroende på vattnets hårdhet) för att erhålla bästa resultat. Stor ångbildning och förlängd bryggtid är tecken på att kaffebyggaren måste avkalkas.

1. Fyll vattenbehållaren med 1 dl ättiksprit och 4 dl vatten.
2. Starta kaffebyggaren på samma sätt som i avsnitt Manuell start.
3. Låt all vätska passera genom byggaren och tryck sedan på **off** för att stänga av. Låt den svalna i 10-15 minuter.
4. Upprepa proceduren ovan en gång till med ättiksprit och vatten.
5. Avsluta genom att köra igenom några kannor vatten för att skölja kaffebyggaren.

Obs! Tänk på detta när du hanterar glaskannan

- Glaskannan är endast avsedd för att användas till denna kaffebyggare. Använd den aldrig i ugn, mikrovågsugn, på spisplatta etc.
- Ställ inte den heta glaskannan på en kall eller fuktig yta.
- Använd inte en skadad glaskanna. Använd den inte heller om den saknar handtag eller om handtaget sitter löst.
- Gör inte ren glaskannan med starka rengöringsmedel, stålull eller andra slipande material.
- Ta bort glaskannan direkt från plattan om det har kokat torrt.
- Hantera glaskannan försiktigt så att den inte blir repig och därmed försvagad.

Avfallshantering

När du ska göra dig av med produkten ska detta ske enligt lokala föreskrifter. Är du osäker på hur du ska gå tillväga, kontakta din kommun.

Specifikationer

Märkspänning	220 - 240 V AC, 50 Hz
Märkeffekt	1300 W
Filtertyp	1x4

Kaffetrakter Coline

Art.nr. 18-4087 modell CM23-1-UK
34-7869 CM23-1

Les igjennom hele bruksanvisningen før bruk, og ta vare på den for framtidig bruk. Vi reserverer oss mot ev. tekst- og bildefeil, samt forandringer av tekniske data. Ved tekniske problemer eller andre spørsmål, ta kontakt med vårt kundesenter. (Se opplysninger om kundesenteret her i denne bruksanvisningen).

Sikkerhet

- Plasser kaffetrakteren på et tørt og stabilt underlag, og utenfor barns rekkevidde, så ingen blir skadet av varm kaffe.
- Bruk kaffetrakteren kun på den måten som beskrives i denne bruksanvisningen.
- Ta alltid ut stikkkontakten fra vegguttaket før rengjøring og rett etter bruk.
- Påse at spenningen i strømmettet er 230 V, og at du kobler kaffetrakteren til et jordet uttak.
- La aldri kaffetrakteren være slått på over lengre tid. Dette for å forhindre overoppheting og brann. Bruk gjerne en korttidsstimer mellom støpselet og vegguttaket i tilfelle du skulle glemme å skru av kaffetrakteren.
- Trekk eller bær den ikke i ledningen. Bruk ikke ledningen som et håndtak, og klem den ikke i dører. Dra den ikke rundt skarpe hjørner og kanter eller over varme flater, som f.eks. en varm kokeplate.
- Dypp aldri kaffetrakteren i vann og utsett den ikke for slag, støt eller høye temperaturer.
- Bruk den heller ikke hvis du har mistet den i gulvet, satt den igjen utendørs eller mistet den i vann.
- Strømledningen bør kontrolleres regelmessig. Bruk ikke apparatet dersom strømledningen eller støpselet er skadet.
- Dersom strømledningen er skadet skal den, for å unngå risiko for elektrisk støt eller brann, kun byttes av produsenten, servicested eller av en fagperson.
- Kaffetrakteren må kun brukes og oppbevares innendørs.
- Dekselet må ikke åpnes. Farlig spenning ligger ubeskyttet på visse komponenter under produktets deksel. Kontakt med disse kan gi elektrisk støt.
- Produktet må kun repareres av kvalifisert servicepersonell.
- Kaffetrakteren må ikke demonteres eller forandres på.

Knapper og funksjoner

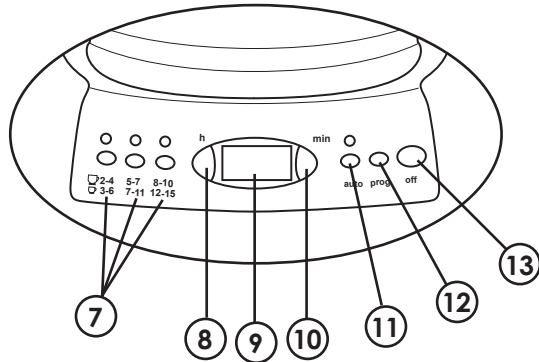
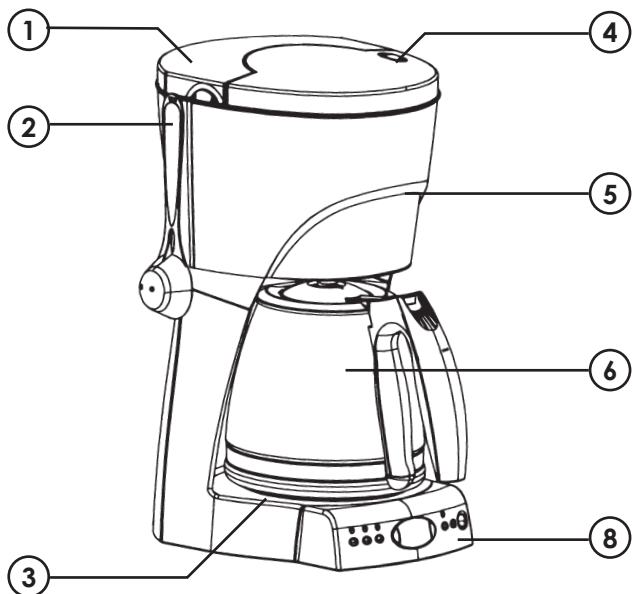

- 1. Lokk
- 2. Vannbeholder
- 3. Varmeplate
- 4. Knapp for å åpne
- 5. Filterholder
- 6. Glasskanne
- 7. Antall kopper – Starter bryggingen
- 8. **h** - Stiller inn timer
- 9. Display – Visning av tid/programmert starttid
- 10. **min** - Stiller inn minutter
- 11. **auto** – Starter traktingen/programmet
- 12. **prog** – Stiller inn starttiden
- 13. **off** – Skruv av kaffetrakteren

Kom i gang

Still klokken

1. Sett støpselet i vegguttaket. Displayet tennes og klokken vises.
2. Trykk på knappen **h** for å stille inn timer og på **min** for å stille inn minutter. Hvert trykk endrer tiden ett trinn framover. For å stille inn et tidligere klokkeslett må man gå ”hele veien rundt”.

Før første gangs bruk

1. Rengjør kaffetrakteren som vist i instruksjonen i avsnittet ”vedlikehold”.
2. Skyll deretter igjennom trakteren en gang på følgende måte:
 - a. Fyll vannbeholderen med kaldt vann til MAX-markeringen.
 - b. Sett glasskannen på plass på varmeplaten og slå på apparatet ved å trykke på en av knappene for antall kopper. Obs! Ikke tilsett kaffe.
 - c. La kaffetrakteren være i gang til vannbeholderen er tom og alt vann er i glasskannen.
 - d. Trykk på **off** for å slå av kaffetrakteren og tøm deretter ut vannet.

Bruk

Manuell start

1. Åpne filterholderen ved å trykke på knappen (4) og sett et kaffefilter (størrelse 1 x 4) i holderen.
2. Bruk måleskjeen for å fylle filteret med ønsket mengde kaffe (se kaffens emballasje for doseringsinstruksjon).
3. Mål opp ønsket mengde kaldt vann i glasskannen og hell det i vannbeholderen. Fyll aldri mer enn til max.-markeringen.
4. Still glasskannen på varmeplaten og koble deretter støpselet til et vegguttak.
5. Start traktingen ved å trykke på tilsvarende knapp (7) som det antallet kopper trakteren er forberedt for. Indikatorpæren tennes ovenfor knappen som er trykket inn.
6. Vent 1-2 minutter etter at traktingen er ferdig og la det dryppe ferdig før servering.
7. Plasser glasskannen på varmeplaten igjen, hvis den ikke er tom. Kaffen vil holdes passe varm så lenge kaffetrakteren er slått på.
8. Trykk på **off** for å skru av kaffetrakteren når glasskannen er tom eller etter bruk.

9. Vent i 10 minutter og la varmeplaten kjøles ned før du trakter neste kanne. Hvis du heller i nytt vann for fort, kan damp dannes og dette kan medføre brannskade.
10. Gjør ren kaffetrakteren etter bruk.

Tidsinnstilt start

Kaffetrakteren kan forberedes for brygging og deretter programmeres for å starte ved innstilt tidspunkt. Tidsinnstilt start krever at klokken er riktig innstilt.

1. Forbered kaffetrakteren med vann, filter og kaffepulver i følge avsnittet **Manuell start**.
2. Still inn starttiden ved å trykke og holde inne **prog** samtidig som du trykker gjentatte ganger på **h** for å stille inn timer og **min** for å stille inn minutter.
3. Trykk på **auto** for å bekrefte starttiden.
4. Trykk på tilsvarende knapp (7) som det antallet kopper trakteren er forberedt for. Indikatorlampen tennes ovenfor knappen som ble trykket inn, programmet er nå aktivert.
5. Når den innstilte tiden inntreffer starter bryggingen.
6. Vent 1-2 minutter etter at traktingen er ferdig og la det dryppe ferdig før servering.
7. Plasser glasskannen på varmeplaten igjen hvis den ikke er tom. Kaffen vil holdes passe varm så lenge kaffetrakteren er slått på.
8. Trykk på **off** for å skru av kaffetrakteren når glasskannen er tom eller etter bruk.
9. Vent i 10 minutter og la varmeplaten kjøles ned før du trakter neste kanne. Hvis du heller i nytt vann for fort, kan damp dannes og dette kan medføre brannskade.
10. Gjør ren kaffetrakteren etter bruk.

Vedlikehold

Rengjøring

- Dra ut støpselet og la kaffetrakteren kjøles ned før rengjøring.
- Vask glasskannen og filterholderen i varmt vann med lite oppvaskmiddel. Bruk aldri sterke løsemiddel for å rengjøre delene.
- Rengjør forsiktig med en myk og lett fuktet klut.

Avkalking

Kalk av kaffetrakteren ca. hver 3. til 4. måned (avhengig av vannets hardhet) for å oppnå beste resultat. Stor dampdannelse og forlenget traktetid er tegn på at kaffetrakteren må avkalkes.

1. Fyll vannbeholderen med 1 dl eddik og 4 dl vann.
2. Start kaffetrakteren på samme måte som i avsnittet **Manuell start**.
3. La all væske passere gjennom trakteren og trykk deretter på **off** for å skru av. La den kjøles ned i 10-15 minutter.
4. Gjenta prosedyren en gang til med eddik og vann.
5. Avslutt ved å kjøre gjennom noen kanner vann for å skylle kaffetrakteren.

Obs! Husk dette når du håndterer glasskannen

- Glasskannen er kun beregnet for å brukes til denne kaffetrakteren. Bruk den aldri i ovn, mikrobølgeovn, på kokeplate etc.
- Still ikke den hete glasskannen på en kald eller fuktig flate.
- Bruk ikke en skadet glasskanne. Bruk den heller ikke dersom den mangler håndtak eller hvis håndtaket sitter løst.
- Gjør ikke ren glasskannen med sterke rengjøringsmiddel, stålull eller andre slipende materialer.
- Fjern glasskannen fra platen med en gang dersom det har kokt tørt.
- Håndter glasskannen forsiktig så den ikke blir ripet og dermed svekket.

Avfallshåndtering

Når du skal kvitte deg med produktet, skal dette skje i henhold til lokale forskrifter. Er du usikker på hvordan du går fram, ta kontakt med lokale myndigheter.

Spesifikasjoner

Spenning: 220 - 240 V AC, 50 Hz

Effekt: 1300 W

Filtertype: 1 x 4

Kahvinkeitin Coline

Tuotenumero 18-4087 malli CM23-1-UK
34-7869 CM23-1

Lue käyttöohjeet ennen tuotteen käyttöönottoa. Säilytä käyttöohjeet tulevaa tarvetta varten. Pidätämme oikeuden teknisten tietojen muutoksiin. Emme vastaa mahdollisista teksti- tai kuvavirheistä. Jos laitteeseen tulee teknisiä ongelmia, ota yhteys myymälään tai asiakaspalveluun (yhteystiedot käyttöohjeen lopussa).

Turvallisuus

- Sijoita kahvinkeitin kuivalle, tasaiselle alustalle lasten ulottumattomiin, jotta kukaan ei vahingoita itseään kuumassa kahvissa.
- Käytä kahvinkeitintä vain käyttöohjeessa kuvatulla tavalla.
- Irrota aina pistoke pistorasiasta ennen puhdistusta ja silloin kun sitä ei käytetä.
- Varmista, että sähköverkon jännite on 230 V ja että pistorasia on maadoitettu.
- Älä jätä kahvinkeitintä päälle pitkäksi aikaa, jotta se ei ylikuumenisi ja aiheuttaisi tulipaloa. Liitä kahvinkeitin lyhytaika-ajastimeen siltä varalta, että unohtaisit kahvinkeitimen päälle.
- Älä vedä äläkä kannu kahvinkeitintä virtajohdosta. Älä käytä virtajohtoa kantokahvana äläkä jätä johtoa oven väliin. Älä vedä johtoa terävien reunojen ja kulumien tai kuumien pintojen, kuten keittolevyjen, yli.
- Älä upota kahvinkeitintä veteen tai muuhun nesteeseen, äläkä altista sitä iskuille, tärähdyksille tai korkeille lämpötiloille.
- Älä käytä laitetta, mikäli olet pudottanut sen lattialle, jättänyt ulos tai pudottanut veteen.
- Tarkasta virtajohdon kunto säännöllisesti. Älä käytä laitetta, mikäli johto tai pistoke on vioittunut.
- Vioittuneen johdon saa vaihtaa ainoastaan valmistaja, sen määräämä huoltopiste tai valtuutettu ammattilainen. Näin vältetään sähköiskut ja tulipalot.
- Kahvinkeitintä saa käyttää ja se tulee säilyttää ainoastaan sisätiloissa.
- Älä avaa laitteen koteloa. Tuotteen rungon sisällä on vaarallista jännitettyä sisältäviä suojaamattomia komponentteja. Niihin koskeminen saattaa aiheuttaa sähköiskun.
- Laitteen saa korjata vain valtuutettu huoltoliike.
- Laitetta ei saa purkaa eikä muuttaa.

Painikkeet ja toiminnot

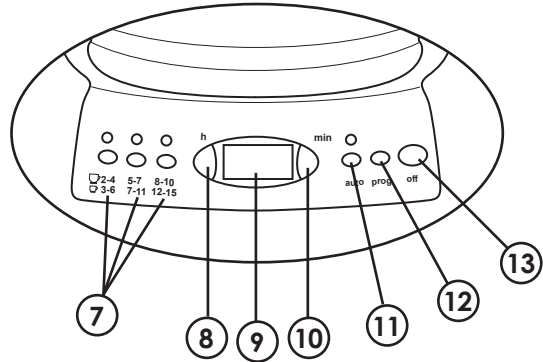
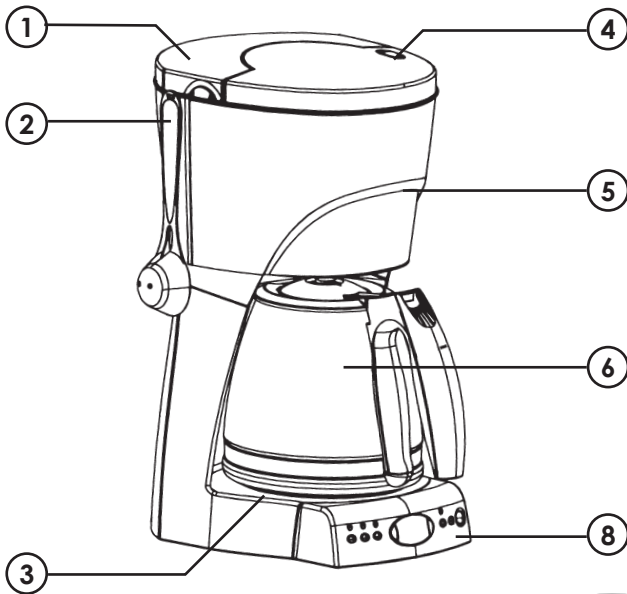

1. Kansi
2. Vesisäiliö
3. Lämpölevy
4. Avauspainike
5. Suodatinpidike
6. Lasikannu
7. Kuppien määrä – Aloittaa keittämisen
8. **h** – Asettaa tunnit
9. Näyttö – Ajan/ohjelmoidun alkamisajan näyttö
10. **min** – Asettaa minuutit
11. **auto** – Aloittaa keittämisen/ohjelman
12. **prog** – Asettaa alkamisajan
13. **off** – Sammuttaa kahvinkeitin

Käytön aloittaminen

Kellonajan asetus

1. Liitä pistoke pistorasiaan. Näytölle syttyy valo ja kello ilmestyy näytölle.
2. Aseta tunnit **h**-painikkeella ja minuutit **min**-painikkeella. Jokainen painallus muuttaa aikaa yhden askeleen eteenpäin. Jos haluat asentaa aikaisemman kellonajan, täytyy sinun painella eteenpäin tarpeeksi pitkään.

Ennen ensimmäistä käyttökertaa

1. Puhdista kahvinkeitin käyttöohjeen ohjeiden mukaan, ks. luku ”Huolto ja ylläpito”.
2. Huuho kahvinkeitin puhdistuksen jälkeen vielä seuraavasti:
 - a. Täytä kahvinkeitin kylmällä vedellä max-merkintään asti.
 - b. Aseta lasikannu paikoilleen lämpölevylle ja käynnistä kahvinkeitin painamalla jotain kuppimäärä-painiketta. **Huom.!** Älä lisää kahvia.
 - c. Anna kahvinkeitin olla päällä, kunnes vesisäiliö on tyhjä ja vedet ovat lasikannussa.
 - d. Paina **off** sammuttaaksesi kahvinkeitin ja kaada vesi pois.

Käyttö

Manuaalinen käynnistys

1. Avaa suodatinpidike painamalla avauspainiketta (4) ja aseta pidikkeeseen kahvinsuodatin (koko 1x4).
2. Laita kahvimitalla sopiva määrä kahvia suodattimeen (oikea määrä kahvia lukee kahvipakkauksessa).
3. Mittaa toivottu määrä kylmää vettä lasikannuun ja kaada se vesisäiliöön. Älä koskaan täytä vettä max-merkinnän yli.
4. Aseta lasikannu lämpölevylle ja liitä sitten pistoke pistorasiaan.
5. Aloita keittäminen painamalla painiketta (7), joka vastaa sitä kuppimäärää, jota varten keitin on valmisteltu. Merkkivalo syttyy painetun painikkeen yläpuolelle.
6. Odota kahvin tippumisen jälkeen vielä parin minuutin ajan ennen tarjoilua.
7. Voit laittaa lasikannun takaisin lämpölevylle, jos kannu ei ole tyhjä. Kahvi pysyy sopivan kuumana niin kauan, kun kahvinkeitin on päällä.
8. Sammuta kahvinkeitin **off**-painikkeella kun lasikannu on tyhjä tai kun et aio enää käyttää kahvinkeitintä.

9. Odota 10 minuutin ajan ja anna lämpölevyn jäähtyä ennen seuraavan kannun keittämistä. Jos vesisäiliöön kaadetaan vettä liian pian, saattaa muodostua kuumaa höyryä, joka voi aiheuttaa palovammoja.
10. Puhdista kahvinkeitin käytön jälkeen.

Ajastettu käynnistys

Voit myös valmistella keittimen keittämistä varten ja ohjelmoida sen käynnistymään ajastettuna aikana. Ajastettu käynnistys edellyttää, että kello on asetettu oikein aikaan.

1. Valmista keitin vedellä, suodattimella ja kahvilla luvun **Manuaalinen käynnistys** ohjeiden mukaan.
2. Aseta käynnistysaika painamalla **prog**-painiketta pohjaan samalla, kun painat useita kertoja **h**-painiketta asettaaksesi tunnin ja **min**-painiketta asettaaksesi minuutit.
3. Vahvista aika painamalla **auto**.
4. Paina painiketta (7), joka vastaa sitä kuppimäärää, jota varten keitin on valmisteltu. Merkkivalo syttyy painikkeen yläpuolelle. Ohjelmointi on nyt aktivoitu.
5. Kahvinkeitin käynnistyy automaattisesti asetettuna kellonaikana.
6. Odota kahvin tippumisen jälkeen vielä parin minuutin ajan ennen tarjoilua.
7. Voit laittaa lasikannun takaisin lämpölevylle, jos kannu ei ole tyhjä. Kahvi pysyy sopivan kuumana niin kauan, kun kahvinkeitin on päällä.
8. Sammuta kahvinkeitin **off**-painikkeella kun lasikannu on tyhjä tai kun et aio enää käyttää kahvinkeitintä.
9. Odota 10 minuutin ajan ja anna lämpölevyn jäähtyä ennen seuraavan kannun keittämistä. Jos vesisäiliöön kaadetaan vettä liian pian, saattaa muodostua kuumaa höyryä, joka voi aiheuttaa palovammoja.
10. Puhdista kahvinkeitin käytön jälkeen.

Huolto ja ylläpito

Puhdistus

- Irrota pistoke ja anna kahvinkeitimen jäähtyä ennen puhdistusta.
- Tiskaa lasikannu ja suodatinpidike lämpimällä vedellä ja tiskiaineella. Älä käytä voimakkaita liuotusaineita.
- Pyyhi laite kevyesti kostutetulla liinalla.

Kalkinpoisto

Parhaan tuloksen saat suorittamalla kalkinpoiston noin kolmen tai neljän kuukauden välein (veden kovuudesta riippuen). Runsas höyrymuodostus ja pidentynyt keittoaika ovat merkkeinä siitä, että on aika suorittaa kalkinpoisto.

1. Täytä vesisäiliö etikkaliuksella, joka koostuu 1 dl:sta etikkahappoa ja 4 dl:sta vettä.
2. Käynnistä kahvinkeitin samalla tavalla kuin luvussa **Manuaalinen käynnistys**.
3. Anna kaiken nesteen kulkeutua keittimen läpi lasikannuun ja sammuta keitin sitten **off**-painikkeella. Anna keittimen jäähtyä 10–15 minuutin ajan.
4. Toista toimenpide kertaalleen etikkahapolla ja vedellä.
5. Viimeistele puhdistus antamalla pelkän veden valua kahvinkeitin läpi muutaman kerran.

Huom.! Ota huomioon lasikannua käyttäessäsi

- Lasikannu on tarkoitettu käytettäväksi ainoastaan tämän kahvinkeitin kanssa. Älä laita kannua uuniin, mikroon, keittolevyille tms.
- Älä aseta kuumaa lasikannua kylmälle tai kostealle pinnalle.
- Älä käytä vioittunutta lasikannua. Älä käytä lasikannua myöskään, mikäli kahva on irti tai löysästi kiinni.
- Älä puhdistu lasikannua vahvoilla puhdistusaineilla tai hankaavilla materiaaleilla.
- Älä pidä tyhjää kannua kuumalla lämpölevyllä.
- Käsittele lasikannua varoen, jotta se ei naarmuunnu ja haurastu.

Kierrätys

Kierrätä tuote asianmukaisesti, kun poistat sen käytöstä. Ota yhteys kuntasi jäteneuvontaan, mikäli olet epävarma.

Tekniset tiedot

Nimellisjännite	220–240 V AC, 50 Hz
Teho	1300 W
Suodatintyyppi	1x4



SVERIGE

KUNDTJÄNST Tel: 0247/445 00
 Fax: 0247/445 09
 E-post: kundtjanst@clasohlson.se

INTERNET www.clasohlson.se

BREV Clas Ohlson AB, 793 85 INSJÖN

NORGE

KUNDESENTER Tlf.: 23 21 40 00
 Faks: 23 21 40 80
 E-post: kundesenter@clasohlson.no

INTERNETT www.clasohlson.no

POST Clas Ohlson AS, Postboks 485 Sentrum, 0105 OSLO

SUOMI

ASIAKASPALVELU Puh: 020 111 2222
 Faksi: 020 111 2221
 Sähköposti: info@clasohlson.fi

INTERNET www.clasohlson.fi

OSOITE Clas Ohlson Oy, Yrjönkatu 23 A, 00100 HELSINKI

GREAT BRITAIN

For consumer contact, please visit
www.clasohlson.co.uk and click on
customer service.

INTERNET www.clasohlson.co.uk