

Wake-up light projection clock radio

Projektionsklockradio wake-up

Projektorklokkeradio wake-up

Projektorikelloradio wake-up

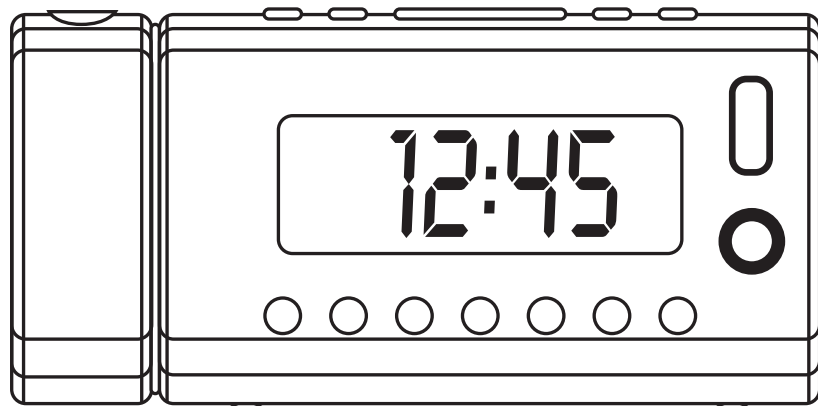

Art.no.

18-2680

36-4739

Model

AV-951-UK

AV-951

Ver. 201108

prologue[®]

English

Svenska

Norsk

Suomi

Wake-up light projection clock radio

Art.no 18-2680
36-4739

Model AV-951-UK
AV-951

Please read the entire instruction manual before use and save it for future reference. We reserve the right for any errors in text or images and for making any necessary technical changes to this document. If you should have any questions concerning technical problems please contact our Customer Services.

1. Safety

- The product should not be taken apart or modified. Certain exposed parts inside the casing carry dangerous current. Touching these can lead to fire or electric shock.
- The product is designed for indoor use only.
- Never subject the product to high temperature, dust, heavy vibration, impacts, humidity or moisture.
- Do not place the product where there is a risk of it falling into water or other liquid. Do not place containers with liquid on the product e.g. flower vases, coffee cups, fizzy drink bottles.
- Only 150 W incandescent bulbs may be used for receiver (no LED or energy saving bulbs may be substituted).

2. Product description

- Projection clock radio with wake-up light function.
- Controls a radio controlled (wireless) switch which enables you to turn your bedside light into a wake-up light (max 150 W, range 10 m).
- The light gradually increases for 20 minutes up to the set wake-up time and then the alarm in the form of either a buzzer, radio or nature sounds goes off.
- Dual snooze alarms.
- FM radio with sleep timer.
- Battery: 1 x CR2032 (sold separately).
- Comes with mains adaptor.
- Size: 177 × 85 × 60 mm.

3. Buttons and functions

Projection clock radio (Transmitter)

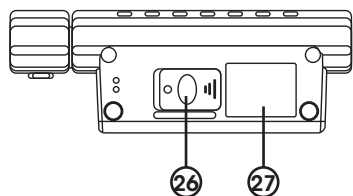
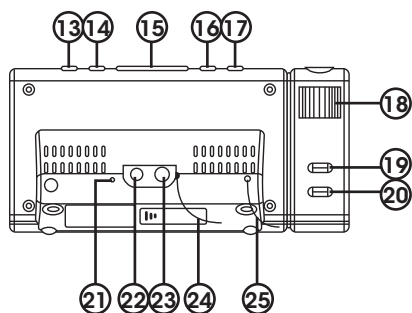
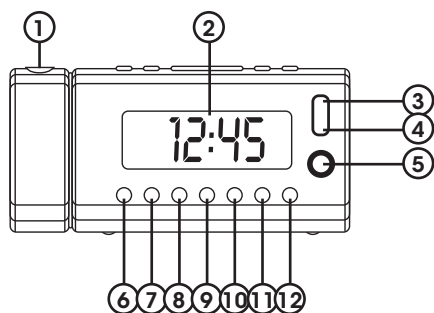

1. Projection lamp
2. Display
3. ☀️ Light intensity setting for connected light source: Increases intensity
4. ☀️ Light intensity setting for connected light source: Decreases intensity
5. [On/Off] Light source power switch (for the connected light source)
6. 🕒 Alarm 1 on/settings/confirm settings
7. 🕒 Alarm 2 on/settings/confirm settings
8. [Mem/Time] Wireless transmitter's clock/memory/channel settings
9. ⏪ Tuner settings downwards (radio), time settings, alarm type settings
10. ⏩ Tuner settings upwards (radio), time settings, alarm type settings
11. 🔊 Decreases volume
12. 🔊 Increases volume
13. [On/Off] Radio's on/off switch
14. [Function] Function selector
15. [Snooze/Sleep/Dimmer] Snooze (repeated alarm) Sleep (automatic timed shut-off) Dimmer (display intensity)
16. [Sound selector] alarm selector for nature sounds or alarm
17. [Mem +] Preset radio station selector
18. [Focus] Projection lamp focus control
19. [180° Flip] 180° image rotation
20. [Projectionlamp on/off] Projection lamp power switch
21. [Reset] Reset button
22. DC 5V – AC/DC adaptor socket
23. Aux in - External audio source input socket
24. FM radio aerial
25. Transmitter aerial
26. Battery holder
27. Rating plate

Radio controlled AC socket (Receiver)

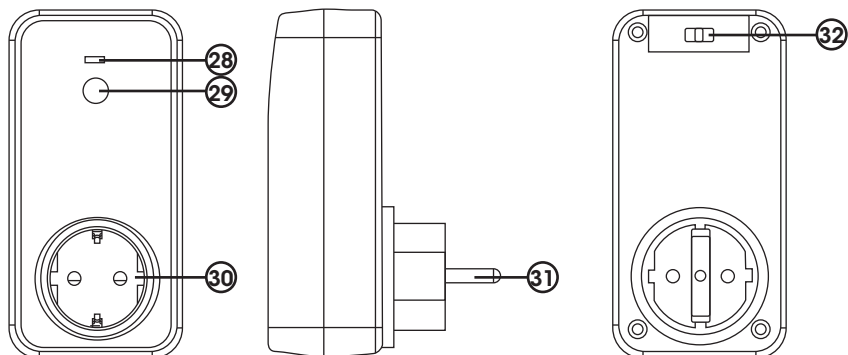

28. The LED will light when the receiver is connected to a power supply.
29. [Reset] Reset button, press once when the receiver has been plugged into a wall socket to prepare it for use.
30. Earthed outlet, max 150 W (incandescent) or max 50 W (halogen).
31. AC socket
32. Receiver's channel selector 1 - 2 - 3

4. Getting started

The clock radio is powered by the included AC/DC mains adaptor (5 V DC, 500 mA).



1. Connect the adaptor's mains plug to a wall socket and the DC plug to the clock radio. This model is equipped with backup battery, which insures against power cuts.
2. Insert a CR2032 (3 V) battery according to the markings on the battery compartment (battery sold separately). Both time and clock settings are stored into memory during power cuts.
3. Press [Reset]. The display will show all settings in two minute intervals and then return to normal display mode.

Setting the wireless transmitter's time and channel













1. While in the Off position, press [Mem/Time]. The "24 Hr" symbol will begin to flash.
2. Choose a 12 or 24 hour display using ◀ or ▶. Press [Mem/Time] to confirm .
3. "0.0" will start to flash in the display. Set the hours using ◀ or ▶. Press [Mem/Time] to confirm .
4. The minutes display will begin to flash, set the desired minutes with ◀ or ▶. Press [Mem/Time] to confirm .
5. "CH 1" will begin to flash. Set the desired transmission channel: CH 1 – CH 2 – CH 3 (CH 1 is preset)*. Press [Mem/Time] to confirm.
6. Set the receiver's channel (32) to the same channel as the transmitter.

*Change channels if the preset channel has interference from other wireless devices.

5. Alarm

- While setting the alarm you also have the opportunity to set the light intensity, alarm type and alarm volume.
 - Alarm 1 and 2 is activated/deactivated by the  and  buttons.
 - When an alarm is activated its corresponding symbol will appear on the display.
 - The light source connected to the receiver (which is plugged into a wall socket) will come on 20 minutes before the set alarm time.
- Example:** If the alarm is set for 7.30 am, the light comes on at 7.10 am.
- The light intensity will start out at a low level and increase gradually to the set max level.











Setting the alarm

1. Display the set alarm time by pressing the respective button  or .
2. When the set alarm time is displayed: depress  or  for about three seconds until the hour display begins to flash.
3. Set the hours using  or . Press  or  to confirm.
4. Set the minutes using  or . Press  or  to confirm.
5. The alarm time will now be set.



Alarm and wake-up light

The light source connected to the receiver (which is plugged into a wall socket) will come on 20 minutes before the set alarm time. The light will start out at a low level and gradually increase.







The alarm type and wake-up light level must be set directly after setting the alarm time.

1. Press the respective button  or , until the alarm icon and alarm time appears.
2. Depress  or  for about three seconds until the alarm's hour display begins to flash. Change or confirm the set alarm time by pressing the respective button  or .
3. Do the same procedure for the minutes.
4. "Buzzer", "Radio" or "Nature" will begin flashing.
5. Press  or  to select the desired alarm type. Press  or  to confirm.











Buzzer (alarm)

1. The light intensity setting (L01 to L20) will begin to flash. Select the desired setting using  or . L01 is the darkest setting and L20 the brightest.

Radio

1. The volume setting (V01 to V10) will begin to flash. Select the desired setting using  or . V01 is the lowest volume setting and V10 the highest.
2. Press  or  to confirm.
3. The light intensity setting (L01 to L20) will begin to flash. Select the desired setting using  or . L01 is the darkest setting and L20 the brightest.





Nature (nature sounds)

1. Press  or  to select between **Brook**, **Bubbles** and **Forest** (bird songs).
2. Press  or  to confirm.
3. The volume setting (V01 to V10) will begin to flash. Select the desired setting using  or .
4. Press  or  to confirm.
5. The light intensity setting (L01 to L20) will begin to flash. Select the desired setting using  or . L01 is the darkest setting and L20 the brightest.

Shutting off the alarm



1. Depress  or  for about three seconds until the alarm icon disappears.

6. Radio

1. Press [On/Off] to turn the clock radio on.
2. Press [Function] and select **FM**.
3. Set the desired radio station using  or  or depress any button for about a second until the auto-search function begins to search for the next clear radio station.
4. Set the volume using  or .
5. Press [On/Off] to turn the clock radio off.

Saving radio station presets

Up to 10 FM radio presets can be saved.

1. Press [On/Off] to turn the clock radio on.
2. Press [Function] and select **FM**.
3. Set the desired radio station using  or  or depress any button for about a second until the auto-search function begins to search for the next clear radio station.
4. Press [Mem/Time]. "M01" will begin to flash.
5. Press [Mem/Time] to confirm the station to be saved as preset M01. "M02" will appear.
6. Repeat steps 3–5 to save several radio stations.

Using presets

1. Press [Mem +] several times until the desired station is heard.

Sleep function

While listening to the radio you can also activate the Sleep function. The radio will shut-off at the set time.

1. Press [Snooze/Sleep/Dimmer] (15) and 90 (minutes) will appear on the display.
2. Each successive press of the button will reduce the time to shut-off by 10 minutes.

7. Connecting an external audio source

It is possible to connect an external audio source (MP3 player, telephone, etc.) to the clock radio's "Aux in" socket (23). Connect using an audio cable with a 3.5 mm stereo plug (sold separately). The clock radio will automatically switch to playing the external audio source when connected. Playback is controlled from the connected audio source.

8. Resetting the device

The [Reset] button is found on the clock radio's back panel. Use a sharp object to access and press the recessed button or similar after changing batteries or if the display begins to malfunction. After resetting personal settings are erased, such as time, alarm time, etc. The clock radio will then be reset to factory settings.

9. Projection lamp



- The clock radio's projection lamp can project the time onto any surface such as a wall or ceiling.
- The lamp can be tilted and the image can be turned 180° using the [180° Flip] button.
- To turn the projection lamp on/off, press the [Projectionlamp on/off] (20) button.
- You can focus the projector for different distances using the [Focus] (18) wheel.

Note: The projected time is best viewed in a dark room at a distance of 1–3 metres.

10. Controlling the connected light from the clock radio

Connect the receiver to a power point no more than 10 metres from the clock radio. Connect the lamp to the receiver's socket (28).

Max 150 W (incandescent) or max 50 W (halogen).

- A. Turning the light on/off manually from the clock radio.
1. Press [On/Off] to turn the light on/off. The light will fade up/down.
 2. Set the light intensity using  or .

B. Alarm

The connected light will come on 20 minutes before the set alarm time. The light will start out at a low level and increase gradually to the set max level.

11. Disposal

Disposal of this product should be in accordance with local regulations. If you are unsure how to proceed, contact your local authority.

12. Care and maintenance

Use a soft damp cloth to wipe the product.
Never use solvents or abrasive cleaning agents.

13. Troubleshooting

Problem: There is no contact between the clock radio (transmitter) and the receiver.

- Make sure the transmitter and the receiver are using the same channel (1, 2 or 3).
- Make sure the switch of the connected light is in the “On” position.

14. Specifications

Clock radio

Frequency range	FM 87.5–108 MHz
Battery backup	1x CR2032 battery (3 V)
AC/DC mains adaptor	Input voltage 100–240 V AC, 50/60 Hz Output voltage 5 V DC, 500 mA
Size	177 × 85 × 60 mm

Radio controlled AC socket

Frequency	433 MHz
Range	Up to 10 metres
Max load	150 W (incandescent), 50 W (halogen)
Size	57 × 118 × 79 mm

Projektionsklockradio wake-up

Art.nr **18-2680**
36-4739

Modell **AV-951-UK**
AV-951

Läs igenom hela bruksanvisningen före användning och spara den sedan för framtida bruk. Vi reserverar oss för ev. text- och bildfel samt ändringar av tekniska data. Vid tekniska problem eller andra frågor, kontakta vår kundtjänst.

1. Säkerhet

- Produkten får inte demonteras eller ändras. Farlig spänning finns oskyddad på komponenter inuti produktens hölje. Kontakt med dessa kan leda till brand eller ge elektriska stötar.
- Produkten är avsedd endast för inomhusbruk.
- Utsätt aldrig produkten för höga temperaturer, dammig miljö, starka vibrationer, stötar, fukt eller väta.
- Placera inte produkten så att den kan falla ner i vatten eller annan vätska. Ställ inte heller några föremål som innehåller vätska på produkten, t.ex. en blomvas eller dryck.
- Till mottagaren får endast glödljus med max 150 W eller halogenljus med max 50 W anslutas (ej LED eller energisparlampor).

2. Produktbeskrivning

- Projektorklockradio wake-up.
- Med trådlös strömbrytare vilket gör att du kan använda t.ex. sänglampan som wake-up light (max 150 W, räckvidd ca 10 m).
- Ljuset ökar gradvis 20 min före inställd väckningstid och larmar därefter med summer, radio eller naturljud.
- Dubbla alarm med repetition.
- FM-radio med insomningsfunktion.
- Batterityp 1 x CR2032 (säljs separat).
- Batterieliminatorsmedföljer.
- Mått 177 × 85 × 60 mm.

3. Knappar och funktioner

Projektorklockradio (sändare)

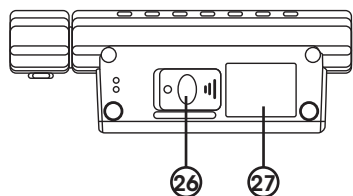
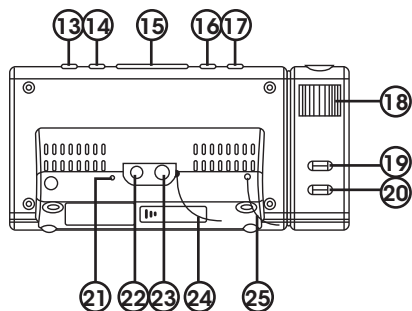
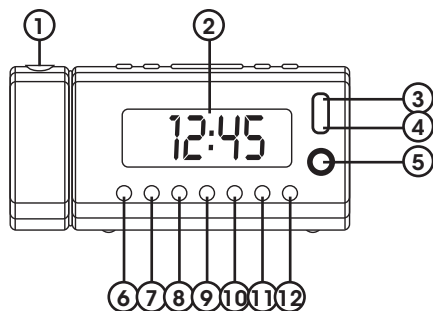

1. Projektionslampan
2. Display
3. ☀️ Inställning av ljusintensitet för tillkopplad belysning: öka ljus
4. 🌑 Inställning av ljusintensitet för tillkopplad belysning: minska ljus
5. [On/Off] Strömbrytare för belysning av/på (för belysning ansluten till mottagaren)
6. 🕒 Alarm 1 på/inställning/ bekräfta inställning
7. 🕒 Alarm 2 på/inställning/ bekräfta inställning
8. [Mem/Time] Inställning av klocka/ minne/kanal för trådlös sändare
9. ⏪ Frekvensinställning nedåt (radio), inställning av tid, välj väckningsljud
10. ⏩ Frekvensinställning uppåt (radio), inställning av tid, välj väckningsljud
11. 🔊 Sänk volymen
12. 🔊 Öka volymen
13. [On/Off] Strömbrytare för radio på/av
14. [Function] Funktionsväljare
15. [Snooze/Sleep/Dimmer] Snooze (repeterad väckning) Sleep (automatisk avstängning) Dimmer (ändra displaybelysning)
16. [Sound selector] Välj önskat naturljud som alarmsignal
17. [Mem +] Ta fram radiostation i minnet
18. [Focus] Fokusjustering för projektionslampan
19. [180° Flip] Roterar bilden 180°
20. [Projection lamp on/off] Projektionslampan på/av
21. [Reset] Återställningsknapp
22. DC 5V - Anslutning för batterieliminatör
23. Aux in - Anslutning för yttre ljudkälla
24. FM-antenn för radio
25. Antenn för sändaren
26. Batterihållare
27. Märkskylt

Mottagare

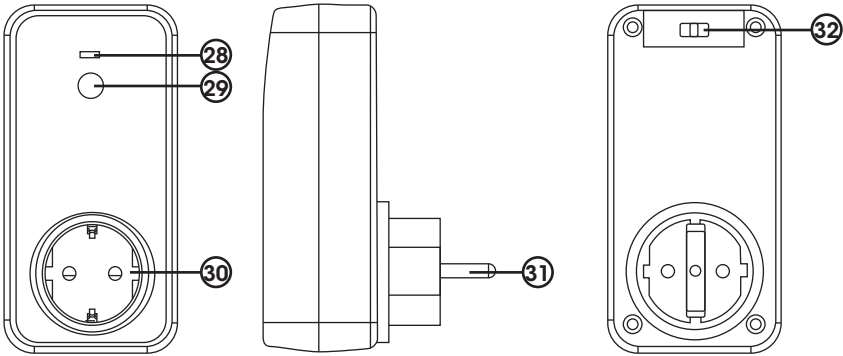

28. Lysdiod som lyser när mottagaren är ansluten till ett fungerande eluttag.
 29. [Reset] Återställningsknapp, tryck in knappen en gång när mottagaren har anslutits till ett eluttag för att göra mottagaren klar för användning.
 30. Jordat uttag, max 150 W (glödljus) eller max 50 W (halogen).
 31. AC-anslutning
 32. Kanalväljare för mottagningskanal 1 - 2 - 3

4. Att komma igång med produkten

Klockradion drivs av medföljande nätadapter (5 V DC, 500 mA).



1. Anslut nätadaptern till ett eluttag och nätadapterns DC-plugg till uttaget på klockradion. Som backup vid strömavbrott finns möjlighet att sätta i ett batteri i klockradion.
2. Sätt i 1 x CR2032-batteri (3 V), säljs separat, enligt märkningen i batterihållaren. Vid ett strömavbrott hålls klockan och timerns inställning i minnet av batteriet.
3. Tryck in [Reset], displayen visar alla segment i ca två sekunder och återgår sedan till normal visning.

Ställ in tiden och välj kanal för den trådlösa sändaren













1. I Off-läge tryck in [Mem/Time]. "24 Hr" blinkar.
2. Välj 12- eller 24-timmarsvisning med ◀ eller ▶. Tryck in [Mem/Time] för att bekräfta.
3. "0.0" blinkar, ställ in rätt timme med ◀ eller ▶. Tryck in [Mem/Time] för att bekräfta.
4. Minutangivelsen blinkar, ställ in rätt minut med ◀ eller ▶. Tryck in [Mem/Time] för att bekräfta.
5. "CH 1" blinkar, ställ in önskad sändningskanal: CH 1 – CH 2 – CH 3 (CH 1 är förvalt)*. Tryck in [Mem/Time] för att bekräfta sändningskanal.
6. Ställ in mottagarens kanalväljare (32) på samma kanal som sändarens kanal.

*Ändra kanal om störningar från andra trådlösa produkter förekommer på den inställda kanalen.

5. Alarm

- När du ställer in alarm finns möjlighet att ställa in ljusets nivå, typ av ljud och volym.
 - Alarm 1 och 2 aktiveras/stängs av med knapparna  och .
 - När alarm är aktiverat lyser motsvarande symboler på displayen.
 - Belysningen som är ansluten till mottagaren (som i sin tur är ansluten till ett eluttag) tänds 20 minuter innan den inställda alarmtiden.
- Exempel:** Om du ställer in alarmtiden på 07.30 tänds belysningen 07.10.
- Belysningen lyser först svagt och sedan gradvis starkare upp till inställd maxnivå.











Ställ in alarm

1. Visa inställd alarmtid genom att trycka på respektive knapp  eller .
2. När inställd alarmtid visas: håll in respektive knapp  eller  i ca tre sekunder tills siffran för timmar blinkar.
3. Ställ in önskad timme med  eller . Tryck in respektive knapp  eller  för att bekräfta.
4. Ställ in önskad minutangivelse med  eller . Tryck in respektive knapp  eller  för att bekräfta.
5. Alarmtiden är nu inställd.



Väckningsljud och belysning

Belysningen som är ansluten till mottagaren (som i sin tur är ansluten till ett eluttag) tänds 20 minuter innan den inställda alarmtiden. Belysningen lyser först svagt och sedan gradvis starkare.







Inställning av alarmljud och ljus måste ske direkt efter inställning av alarmtiden.

1. Tryck på respektive knapp  eller , alarmsymbolen och alarmtiden visas på displayen.
2. Håll in  eller  i ca tre sekunder tills alarmtidens timangivelse blinkar. Ändra tiden eller bekräfta den genom att trycka på respektive knapp  eller .
3. Gör lika med minuterna.
4. "Buzzer", "Radio" eller "Nature" blinkar på displayen.
5. Tryck in  eller  för att välja önskat väckningsljud. Bekräfta med respektive knapp  eller .

Buzzer (summer)

1. Inställningen för ljusintensitet blinkar (L01 till L20), välj önskad inställning med  eller . L01 är den mörkaste och L20 är den ljusaste inställningen.

Radio (radio)

1. Inställningen för volym (V01 till V10) blinkar, välj önskad inställning med  eller . V01 är den lägsta och V10 den högsta volymen.
2. Bekräfta med respektive knapp  eller .
3. Inställningen för ljusintensitet (L01 till L20) blinkar, välj önskad inställning med  eller . L01 är den mörkaste och L20 är den ljusaste inställningen.

Nature (naturljud)

1. Använd ◀ eller ▶ för att välja mellan **Brook** (bäck), **Bubbles** (bubblor) och **Forest** (fågelsång).
2. Bekräfta med respektive knapp ① eller ②.
3. Inställningen för volym (V01 till V10) blinkar, välj önskad inställning med ◀ eller ▶.
4. Bekräfta med respektive knapp ① eller ②.
5. Inställningen för ljusintensitet (L01 till L20) blinkar, välj önskad inställning med ◀ eller ▶. L01 är den mörkaste och L20 är den ljusaste inställningen.

Stäng av alarm

1. Håll in respektive knapp ① eller ② i ca 3 sekunder tills alarmsymbolen på displayen slocknar.

6. Radio

1. Tryck på [On/Off] för att slå på klockradion.
2. Tryck på [Function] och välj **FM**.
3. Ställ in önskad radiostation med ◀ eller ▶ eller håll in någon av de knapparna i en sekund för att starta automatisk sökning av nästa radiostation.
4. Ställ in volymen med ▾ eller ▴.
5. Tryck på [On/Off] för att stänga av klockradion.

Spara radiostation i minnet

Upp till 10 FM-radiostationer kan sparas i minnet.

1. Tryck på [On/Off] för att slå på klockradion.
2. Tryck på [Function] och välj **FM**.
3. Ställ in önskad radiostation med ◀ eller ▶ eller håll in någon av de knapparna i en sekund för att starta automatisk sökning av nästa radiostation.
4. Tryck på [Mem/Time]. "M01" blinkar på displayen.
5. Tryck på [Mem/Time] för att bekräfta att stationen ska sparas som M01. "M02" visas på displayen.
6. Repetera stegen 3 till 5 för att spara flera radiostationer.

Lyssna till en sparad radiostation

1. Tryck på [Mem +] flera gånger tills önskad station hörs.

Sleepfunktion

Under tiden som du lyssnar på radion kan du aktivera sleepfunktionen.

Då stängs radion automatiskt av efter den inställda tiden.

1. Tryck på [Snooze/Sleep/Dimmer], "90" (minuter) visas på displayen.
2. Tryck flera gånger på knappen för att minska tiden till avstängning med 10 minuter varje gång.

7. Anslutning av yttre ljudkälla

Det går att koppla en yttre ljudkälla (mp3-spelare, telefon etc.) till anslutningen "Aux in" (23) på klockradion. Använd en audiokabel med 3,5 mm stereopropp (audiokabel måste köpas separat). Klockradion övergår automatiskt till uppspelningsläge när kabeln ansluts till uttaget. Uppspelningen styrs från den anslutna ljudkällan.

8. Återställning

På baksidan av klockradion finns en återställningsknapp [Reset]. Tryck in ett vasst föremål i hålet t.ex. ett gem eller liknande efter batteribyte eller om displayen visar konstiga tecken. Vid återställningen raderas egna inställningar som tid och alarminställningar och klockradion återgår till fabriksinställningen.

9. Projektionslampa

- Klockradion kan projicera tiden på en vägg eller i taket.
 - Lampan kan lutats och bilden kan vändas 180° med knappen [180° Flip].
 - Tänd eller släck visningen med knappen [Projectionlamp on/off].
 - Bilden kan fokuseras så att den blir skarp på olika visningsavstånd med ratten [Focus].
- Obs!** Den projicerade tiden syns bäst i ett mörkt rum med visningsavstånd 1–3 meter.

10. Styr tillkopplad belysning från klockradion

Sätt i mottagaren i ett eluttag max 10 meter från klockradion.

Anslut stickproppen från önskad belysning till mottagarens uttag (28).

Max 150 W (glödljus) eller max 50 W (halogen).

- A. Tänd eller släck belysning som är ansluten till mottagaren manuellt från klockradion.
1. Tryck på [On/Off] för att tända eller släcka ljuset. Ljuset tonas upp/ner.
 2. Ställ in ljusintensiteten med ☼ och ☾.

B. Alarm

Belysningen som är ansluten till mottagaren tänds 20 minuter innan den inställda alarmtiden. Belysningen lyser först svagt och sedan gradvis starkare upp till inställt maxvärde.

11. Avfallshantering

När du ska göra dig av med produkten ska detta ske enligt lokala föreskrifter. Är du osäker på hur du ska gå tillväga, kontakta din kommun.

12. Skötsel och underhåll

Torka av produkten med en lätt fuktad trasa.
Använd aldrig lösningsmedel eller slipande rengöringsmedel.

13. Felsökning

Problem: Ingen kontakt mellan klockradion (sändaren) och mottagaren.

- Kontrollera att sändare och mottagare använder samma kanal (kanal 1, 2 eller 3).
- Kontrollera att strömbrytaren för tillkopplad belysning står i läge "On".

14. Specifikationer

Klockradio

Frekvensområde	FM 87,5–108 MHz
Batteribackup	1 x CR2032-batteri (3 V)
AC-adapter	In 100–240 V AC, 50/60 Hz Ut 5 V DC, 500 mA
Mått	177 × 85 × 60 mm

Mottagare

Frekvens	433 MHz
Räckvidd	Upp till 10 meter
Max uttagen effekt	150 W (glödljus), 50 W (halogen)
Mått	57 × 118 × 79 mm

Projektorklokkeradio wake-up

Art.nr. 18-2680
36-4739

Modell AV-951-UK
AV-951

Les nøye igjennom hele bruksanvisningen og ta vare på den til senere bruk. Vi reserverer oss mot ev. tekst- og bildefeil, samt forandringer av tekniske data. Ved tekniske problemer eller andre spørsmål, ta kontakt med vårt kundesenter.

1. Sikkerhet

- Produktet må ikke demonteres eller forandres på. Farlig spenning ligger ubeskyttet på visse komponenter under produktets deksel. Kontakt med disse kan føre til brann eller gi elektrisk støt.
- Produktet er kun beregnet for innendørs bruk.
- Utsett aldri produktet for høye temperaturer, fuktighet, støvete omgivelser, sterke vibrasjoner eller støt.
- Plasser ikke produktet slik at det kan komme i kontakt med vann eller annen væske. Plasser aldri produktet nær gjenstander som kan forårsake at vann eller annen væske skylles over produktet.
- Pæren på mottakeren må være en glødepære med maks 150 W eller maks 50 W halogenpære (ikke LED- eller lavenergipærer).

2. Produktbeskrivelse

- Projektorklokkeradio wake-up.
- Med trådløs strømbryter som gjør at man kan bruke for eksempel nattbordlampen som wake-up light (maks 150 W glødepære eller 50 W halogenpære, rekkevidde ca. 10 m).
- Lyset øker gradvis i 20 minutter fram til innstilt vekketid og da vil summer, radio eller naturlydene starte.
- Dobbelt alarm med repetisjon.
- FM-radio med innsovningsfunksjon.
- Batteritype 1 x CR2032 (selges separat).
- Batterieliminatør følger med.
- Mål 177 × 85 × 60 mm.

3. Knapper og funksjoner

Projektorlokkeradio (sender)

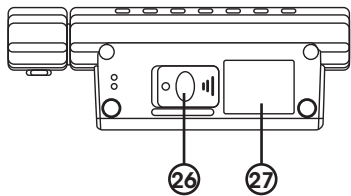
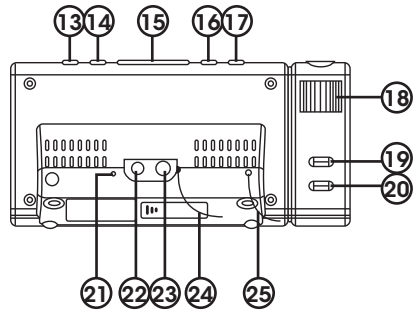
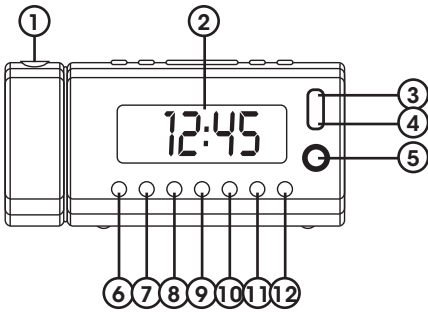

- 1. Prosjeksjonslampe
- 2. Skjerm
- 3. ☀️ Innstilling av lysintensitet for tilkoblet belysning: øke lysstyrken
- 4. 🌑 Innstilling av lysintensitet for tilkoblet belysning: redusere lysstyrken
- 5. [On/Off] Strømbryter for belysning av/på (for belysning som er koblet til mottakeren)
- 6. 🕒 Alarm 1 på/innstilling/ bekrefte innstilling
- 7. 🕒 Alarm 2 på/innstilling/ bekrefte innstilling
- 8. [Mem/Time] Innstilling av klokke/ minne/kanal for trådløs sender
- 9. ⏪ Frekvensinnstilling nedover (radio), innstilling av tid, valg av vekkelyd
- 10. ⏩ Frekvensinnstilling oppover (radio), innstilling av tid, valg av vekkelyd
- 11. 📉 Senke volumet
- 12. 📈 Heve volumet
- 13. [On/off] Strømbryter for radio på/av
- 14. [Function] Funksjonsvelger
- 15. [Snooze/Sleep/Dimmer] Snooze (repeterende vekking) Sleep (automatisk avstenging) Dimmer (endre displaybelysning)
- 16. [Sound selector] Velg ønsket naturlyd som alarmsignal
- 17. [Mem +] Hente radiostasjon fra minnet
- 18. [Focus] Fokusjustering for projeksjonspære
- 19. [180° Flip] Rotere bildet 180°
- 20. [Projectionlamp on/off] Projeksjonspære på/av
- 21. [RESET] Tilbakestillingsknapp
- 22. 5V DC uttak for batterieliminatør.
- 23. Aux in – Tilkobling for ekstern lydkilde
- 24. FM-antenne for radio
- 25. Antenne for senderen
- 26. Batteriholder
- 27. Merkeplate

Mottaker

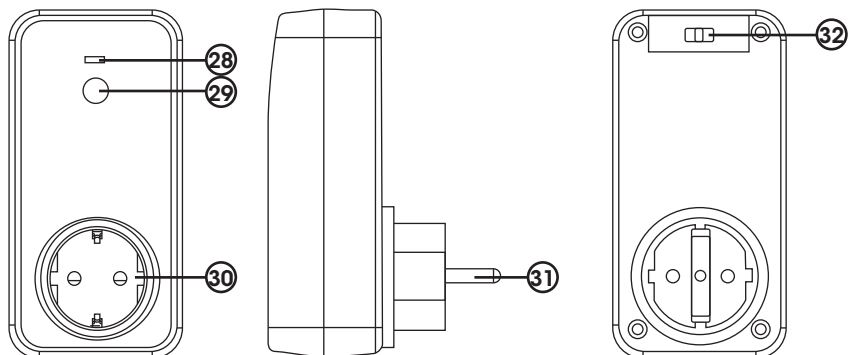

28. Lysdiode, lyser når mottakeren er koblet til et strømuttak.
29. [Reset] Tilbakestillingsknapp. Trykk inn knappen en gang etter at mottakeren er koblet til et strømuttak for å klargjøre mottaker til bruk.
30. Jordet uttak, maks 150 W (glødepære) eller maks 50 W (halogen).
31. AC-tilkobling
32. Kanalvelger for mottakskanal 1 - 2 - 3

4. Kom i gang

Klokkeradioen drives med den medfølgende strømadapteren (5 V DC, 500 mA).



1. Strømadapteren kobles til et strømuttak og DC-pluggen til uttaket på klokkeradioen. Som backup ved stømbrudd er det mulig å sette batteri i klokkeradioen.
2. Sett et batteri, type CR2032 (3 V) i batteriholderen. Følg merkingen i holderen slik at polene plasseres riktig. (Batteri selges separat). Klokken og timerens innstilling i minnet opprettholdes av batteriet.
3. Trykk inn [Reset] og skjermen vil vise alle symboler i ca. to sekunder. Deretter går den tilbake til normalvisning.

Stille inn tiden og velge kanal til den trådløse senderen













1. Trykk på [Mem/Time] i Off-modus og «24 Hr» blinker.
2. Velg 12 eller 24 timers visning med ◀◀ eller ▶▶. Trykk på [Mem/Time] for å bekrefte innstillingen.
3. «0.0» blinker. Still inn ønsket time med ◀◀ eller ▶▶. Trykk på [Mem/Time] for å bekrefte innstillingen.
4. «Minutter» blinker. Still inn ønsket minutt med ◀◀ eller ▶▶. Trykk på [Mem/Time] for å bekrefte innstillingen.
5. «CH 1» blinker. Still inn ønsket kanal: CH 1 – CH 2 – CH 3 (CH 1 er forhåndsvalgt)*. Trykk på [Mem/Time] for å bekrefte kanal.
6. Still inn kanalen på mottakeren. Still inn samme kanal som på senderen.

* Hvis det er forstyrrelser fra andre trådløse produkter på den valgte kanalen hjelper det å skifte kanal.

5. Alarm











- Innstillingene på alarmen omfatter valg av lysnivå, lydtype og volum.
 - Alarm 1 og 2 aktiveres/deaktiveres med knappene  og .
 - Når alarmen er aktivert lyser tilsvarende symboler på skjermen.
 - Belysningen, som er koblet til mottakeren (som igjen er koblet til et strømuttak), tennes 20 minutter før den innstilte alarmtiden.
- Eksempel:** Hvis alarmtiden er innstilt på 07.30 vil lyset tennes gradvis fra 07.10.
- Lyset starter med et svakt skinn og blir gradvis sterkere til maks-nivå er oppnådd.

Still inn alarm



1. Innstilt alarmtid vises ved å trykke på en av knappene  eller .
2. Når innstilt alarmtid vises: hold en av knappene  eller  i ca. tre sekunder til plassen for timeangivelse blinker.
3. Still inn ønsket frekvens med  eller . Trykk inn en av knappene  eller  for å bekrefte.
4. Still inn ønsket minuttangivelse med  eller . Trykk inn en av knappene  eller  for å bekrefte.
5. Nå er tidspunkt for alarm stilt inn.

Vekkelyd og belysning







Belysningen, som er koblet til mottakeren (som igjen er koblet til et strømuttak), tennes 20 minutter før den innstilte alarmtiden. Lyset starter med svakt skinn og øker gradvis. Innstilling av lys ønsket lyd på alarm må skje umiddelbart etter innstilling av alarmtid.

1. Trykk inn en av knappene  eller  og alarmsymbol og alarmtid vises på skjermen.
2. Hold en av knappene  eller  i ca. tre sekunder til alarmtidens timeangivelse blinker. Tiden endres eller bekreftes ved å trykke på  eller .
3. Gjør det samme for innstilling av minuttene.
4. «Buzzer», «Radio» eller «Nature» blinker på skjermen.
5. Trykk på  eller  for å velge ønsket lyd til vekkingen. Trykk inn en av knappene  eller  for å bekrefte.

Buzzer (summer)

1. Innstillingen for lysintensitet blinker (L01 til L20). Velg ønsket innstilling med  eller . L01 er gir minst lys og L20 mest.

Radio (radio)

1. Innstillingen for volum blinker (V01 til V10). Velg ønsket innstilling med  eller . V01 er laveste volum og V10 det høyeste.
2. Trykk inn en av knappene  eller  for å bekrefte.
3. Innstillingen for lysintensitet blinker (L01 til L20). Velg ønsket innstilling med  eller . L01 er gir minst lys og L20 mest.

Nature (naturlyd)

1. ◀ eller ▶ og velg mellom **Brook** (bekk), **Bubbles** (bobler) og **Forrest** (fuglesang).
2. Trykk inn en av knappene ① eller ② for å bekrefte.
3. Innstillingen for volum blinker (V01 til V10). Velg ønsket innstilling med ◀ eller ▶.
4. Trykk inn en av knappene ① eller ② for å bekrefte.
5. Innstillingen for lysintensitet blinker (L01 til L20). Velg ønsket innstilling med ◀ eller ▶. L01 er gir minst lys og L20 mest.

Skru av alarmen

1. Hold en av knappene ① eller ② i ca. tre sekunder til plassen for alarmsymbolet på skjermen slukkes.

6. Radio

1. Trykk på [On/Off] for å aktivere klokkeradioen.
2. Trykk på [Function] og velg **FM**.
3. Still inn ønsket radiostasjon ved å trykke kort på ◀ eller ▶, eller hold en av dem inne for å starte den automatiske søkefunksjonen.
4. Still inn volumet med ▼ eller ▲.
5. Trykk på [On/Off] for å aktivere klokkeradioen.

Lagre radiokanaler i minnet

I minnet kan det lagres inntil 10 stk. FM-radiostasjoner.

1. Trykk på [On/Off] for å aktivere klokkeradioen.
2. Trykk på [Function] og velg **FM**.
3. Still inn ønsket radiostasjon med ◀ eller ▶ eller hold en av dem inne for å starte den automatiske søkefunksjonen.
4. Trykk på [Mem/Time]. «M01» blinker på skjermen.
5. Trykk på [Mem/Time] for å bekrefte at stasjonen skal lagres som M01. «M02» kommer opp på skjermen.
6. Repeter trinnene 3 til 5 for å lagre flere stasjoner.

Lytte til en lagret stasjon

1. Trykk på [Mem +] flere ganger til ønsket stasjon kommer opp.

Sleep-funksjon

Mens man lytter på radioen kan Sleep-funksjonen aktiveres. Radioen skrur da automatisk av etter den innstilte tiden.

1. Trykk på [Snooze/Sleep/Dimmer] og «90» (indikerer tid i minutter) vises på skjermen.
2. Trykk flere ganger på knappen for å redusere tiden til avstengning med 10 minutter for hvert trykk.

7. Tilkobling av ekstern lydkilde

Ekstern lydkilde som f.eks. mp3-spiller, telefon etc. kan kobles til inngangen «Aux in» på klokkeradioen. Benytt da en audiokabel med 3,5 mm plugg (selges separat). Klokkeradioen går automatisk til avspillingsmodus når kabelen kobles til uttaket. Start avspillingen på den tilkoblede lydkilden.

8. Tilbakestilling

På baksiden av klokkeradioen er det en tilbakestillingsknapp [Reset]. Trykk inn en spiss gjenstand inn i hullet. Benytt en binders eller liknende. Dette må gjøres etter skifte av batteri eller hvis skjermen begynner å vise merkelige tegn. Når radioen er stilt tilbake vil alle egne innstillinger, som tid, alarminnstilling og radioinnstillinger går tilbake til innstillingene radioen ble levert med fra fabrikk.

9. Projeksjonslampe

- Klokkeradioen kan projisere tiden på en vegg eller i taket.
- Lampen kan vinkles og bildet kan dreies i 180° med knappen [180° Flip].
- Tenn eller slukk visningen med knappen [Projectionlamp on/off].
- For å oppnå et skarpt bilde justeres visningen med rattet [Focus].

Obs! Best vising av tid er i mørkt rom og med en avstand mellom lampe og vegg/tak på 1–3 meter.

10. Styring av ekstern belysning fra klokkeradioen

Mottakeren kobles til et strømuttak med en avstand på maks 10 meter fra klokkeradioen. Støpsel fra den eksterne lyskilden kobles til mottakerens uttak. Maks 150 W (glødepære) eller maks 50 W (halogen).

A. Manuell aktivering/deaktivering av eksternt lys via klokkeradioen.

1. Trykk på [On/Off] for å tenne/slukke lyset. Lyset tones opp/ned.
2. Still inn lysintensiteten med  eller .

B. Alarm

Belysningen, som er koblet til mottakeren, tennes 20 minutter før innstilt alarmtid. Lyset starter med et svakt skinn og blir gradvis sterkere til maks-nivå er oppnådd.

11. Avfallshåndtering

Når produktet skal kasseres, må det skje i henhold til lokale forskrifter. Ved usikkerhet, ta kontakt med lokale myndigheter.

12. Stell og vedlikehold

Rengjør med en lett fuktet klut.

Bruk aldri slipende rengjøringsmidler eller sterke løsemidler.

13. Feilsøking

Problem: Ingen kontakt mellom klokkeradio (sender) og mottaker.

- Kontroller at sender og mottaker er innstilt på samme kanal (kanalene 1, 2 eller 3).
- Kontroller at strømbryteren står på **ON**.

14. Spesifikasjoner

Klokkeradio

Frekvensområde	FM 87,5–108 MHz
Batteribackup	1 x CR2032 batteri (3 V)
AC-adapter	Inn: 100–240 V AC, 50/60 Hz Ut: 5 V DC, 500 mA
Dimensjon	177 × 85 × 60 mm

Mottaker

Frekvens	433 MHz
Rekkevidde	Inntil 10 meter
Maks. effekt	150 W (glødepære), 50 W (halogen)
Dimensjon	57 × 118 × 79 mm

Projektorikelloradio wake-up

Tuotenro **18-2680**
36-4739

Malli **AV-951-UK**
AV-951

Lue käyttöohjeet ennen tuotteen käyttöönottoa. Säilytä käyttöohjeet tulevaa tarvetta varten. Pidätämme oikeuden teknisten tietojen muutoksiin. Emme vastaa mahdollisista teksti- tai kuvavirheistä. Jos laitteeseen tulee teknisiä ongelmia, ota yhteys myymälään tai asiakaspalveluun.

1. Turvallisuus

- Älä pura tai muuta laitetta. Tuotteen rungon sisällä on vaarallista jännitettä sisältäviä suojaamattomia komponentteja. Niiden koskettaminen voi johtaa tulipaloon tai sähköiskuun.
- Tuote on tarkoitettu vain sisäkäyttöön.
- Älä altista tuotetta liian korkeille lämpötiloille, pölylle, tärinälle, iskuille, kosteudelle tai nesteille.
- Älä sijoita tuotetta sellaiseen paikkaan, josta se voi tippua veteen tai muuhun nesteeseen. Älä laita laitteen päälle nesteitä sisältäviä esineitä, kuten maljakoita tai limsapulloja.
- Vastaanottimeen saa liittää ainoastaan maks. 150 watin hehkulampun tai 50 watin halogeenilampun (ei led- tai energiansäästölamppua).

2. Tuotekuvaus

- Projektorikelloradio wake-up.
- Langaton virtakytkin, joka mahdollistaa esim. yöpöydän valaisimen käytön wake-up lightina (maks. 150 W, kantama n. 10 m).
- Valon voimakkuus kasvaa asteittain 20 minuutin ajan ennen herätysaikaa, minkä jälkeen laite herättää herätysäänellä, radiolla tai luonnon äänillä.
- Kaksi herätystä ja torkkutoiminto.
- FM-radio ja uniajastin.
- Paristo (1 kpl CR2032) myydään erikseen.
- Mukana muuntaja.
- Mitat 177 × 85 × 60 mm.

3. Painikkeet ja toiminnot

Projektorikelloradio (lähetin)

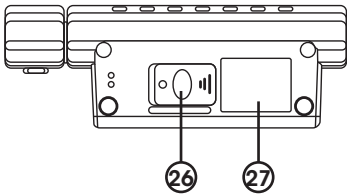
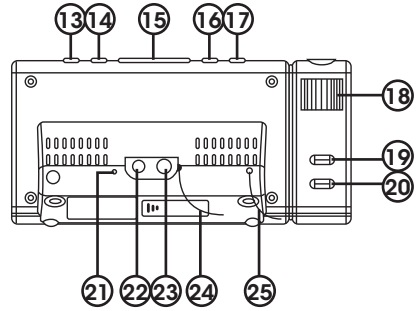
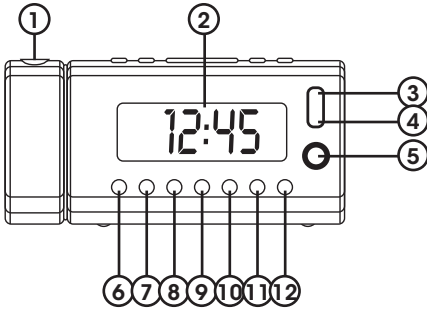

1. Projektorilamppu
2. Näyttö
3. ☀️ Liitetyn valaisimen valonvoimakkuuden säätäminen: valon lisääminen
4. ☀️ Liitetyn valaisimen valonvoimakkuuden säätäminen: valon vähentäminen
5. [On/Off] Virtakytkin, joka ohjaa vastaanottimeen liitettyä valaisinta
6. 🕒 Herätys 1 päällä / asetus / asetuksen vahvistaminen
7. 🕒 Herätys 2 päällä / asetus / asetuksen vahvistaminen
8. [Mem/Time] Langattoman lähettimen kellon/muistin/kanavan asettaminen
9. ⏪ Taajuuden säätö alaspäin (radio), ajan asettaminen, herätysäänen valinta
10. ⏩ Taajuuden säätö ylöspäin (radio), ajan asettaminen, herätysäänen valinta
11. 🔊 Äänenvoimakkuuden vähentäminen
12. 🔊 Äänenvoimakkuuden lisääminen
13. [On/Off] Radion virtakytkin
14. [Function] Toiminnonvalitsin
15. [Snooze/Sleep/Dimmer] Snooze (torkkuajastin) Sleep (automaattinen sammutus) Dimmer (näytön valon muuttaminen)
16. [Sound selector] Halutun luonnonäänen valinta herätysääneksi
17. [Mem +] Valitse radiokanava muistista
18. [Focus] Projektorilampun tarkennus
19. [180° Flip] Käännä kuvaa 180°
20. [Projectionlamp on/off] Projektorilamppu päällä / pois päältä
21. [Reset] Palautuspainike
22. DC 5V - Muuntajan liitäntä
23. Aux in - Ulkoisen äänilähteen liitäntä
24. Radion FM-antenni
25. Lähettimen antenni
26. Paristolokero
27. Merkkikilpi

Vastaanotin

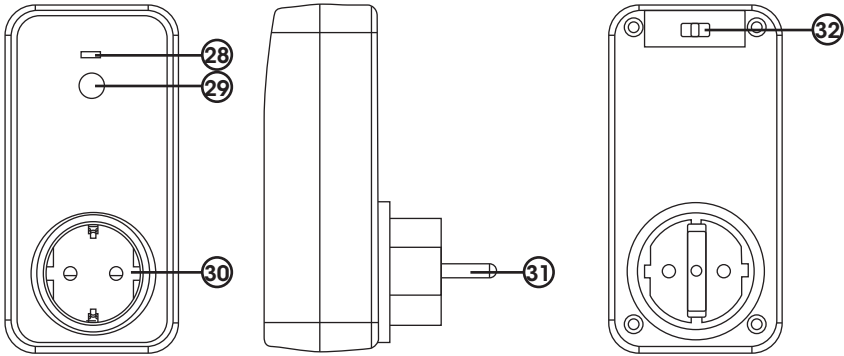

28. Merkkivalo, joka palaa, kun olet liittänyt vastaanottimen toimivaan pistorasiaan.
29. [Reset] Palautuspainike. Paina painiketta kerran sen jälkeen, kun olet liittänyt vastaanottimen sähköpistorasiaan. Tämän jälkeen vastaanotin on käyttövalmis.
30. Maadoitettu liitäntä, maks. 150 W (hehkulamppu) tai maks. 50 W (halogeeni).
31. AC-liitäntä
32. Kanavanvalitsin kanaville 1–2–3

4. Käytön aloittaminen

Kelloradio toimii mukana tulevalla muuntajalla (5 V DC, 500 mA).



1. Liitä muuntaja sähköpistorasiaan ja muuntajan DC-pistoke kelloradion liitäntään. Asettamalla kelloradioon pariston varmistat toimivuuden myös sähkökatkon aikana.
2. Aseta paristolokeroon 1 kpl 3 V:n CR2032-paristo (myydään erikseen). Sähkökatkon aikana kello ja ajastimeen asetettu aika pysyvät pariston ansiosta muistissa.
3. Painamalla [Reset] näet näytöllä kaikki segmentit noin 2 sekunnin ajan, minkä jälkeen normaali näkymä palautuu.

Langattoman lähettimen ajan asettaminen ja kanavan valitseminen













1. Paina Off-asennossa [Mem/Time]-painiketta, jolloin "24 Hr" alkaa vilkkua.
2. Valitse 12 tai 24 tunnin näyttö painamalla ◀◀ tai ▶▶. Vahvista painamalla [Mem/Time].
3. "0.0" vilkkuu, aseta tunnit painikkeella ◀◀ tai ▶▶. Vahvista painamalla [Mem/Time].
4. Minuutit vilkkuvat. Aseta minuutit painikkeella ◀◀ tai ▶▶. Vahvista painamalla [Mem/Time].
5. "CH 1" vilkkuu. Valitse lähetyskanava: CH 1 – CH 2 – CH 3 (CH 1 on esivalittuna)*. Vahvista lähetyskanava painamalla [Mem/Time].
6. Aseta vastaanottimen kanavanvalitsin samalle kanavalle kuin lähettimen kanava.

*Vaihda kanavaa, jos valitulla kanavalla ilmenee muista langattomista tuotteista johtuvia häiriöitä.

5. Herätys

- Kun asetat herätystä, voit samalla valita myös valon voimakkuuden, äänityypin sekä äänenvoimakkuuden.
- Aktivoi/sammuta herätys 1 ja 2 painikkeilla  ja .
- Kun herätys on aktivoitu, vastaava kuvake palaa näytöllä.
- Vastaanottimeen (joka on liitetty sähköpistorasiaan) liitetty valaisin syttyy 20 minuuttia ennen asetettua herätysaikaa.
Esimerkki: Jos olet asettanut herätyksen klo 07.30, valo syttyy klo 07.10.
- Valo palaa alkuun heikosti, minkä jälkeen valon voimakkuus kasvaa asteittain valittuun maksimitasoon.











Herätysajan asettaminen

1. Voit tarkistaa asetetun herätysajan painamalla haluamasi herätyksen kuvaketta  tai .
2. Kun herätysaika näkyy: Paina vastaavasti painiketta  tai  noin 3 sekunnin ajan, kunnes tunnit alkavat vilkkua.
3. Aseta tunnit painamalla  tai . Vahvasta painamalla vastaavasti joko  tai .
4. Aseta minuutit painamalla  tai . Vahvasta painamalla vastaavasti joko  tai .
5. Olet nyt asettanut herätysajan.



Herätysääni ja valo

Vastaanottimeen (joka on liitetty sähköpistorasiaan) liitetty valaisin syttyy 20 minuuttia ennen asetettua herätysaikaa. Valo palaa ensin heikosti, minkä jälkeen valon voimakkuus kasvaa asteittain.







Herätysäänen ja valon asetukset täytyy tehdä heti herätysajan asettamisen jälkeen.

1. Paina joko  tai , jolloin herätyskuvake ja herätysaika näkyvät näytöllä.
2. Paina vastaavasti painiketta  tai  noin 3 sekunnin ajan, kunnes herätyksen tuntinäyttö vilkkuu. Muuta aikaa tai vahvasta painamalla vastaavasti joko  tai .
3. Toimi samalla tavoin minuuttien kohdalla.
4. Näytöllä vilkkuu "Buzzer", "Radio" tai "Nature".
5. Valitse herätysääni painamalla  tai . Vahvasta painamalla vastaavasti joko  tai .

Buzzer (summeri)

1. Valon voimakkuuden (L01–L20) asetus vilkkuu. Säädä voimakkuutta painikkeilla  ja . L01 on pienin ja L20 suurin voimakkuus.

Radio

1. Äänenvoimakkuuden (V01–V10) asetus vilkkuu. Säädä voimakkuutta painikkeella  ja . V01 on pienin ja V10 suurin äänenvoimakkuus.
2. Vahvasta painamalla valitsemasi herätyksen kuvaketta  tai .
3. Valon voimakkuuden (L01–L20) asetus vilkkuu. Säädä voimakkuutta painikkeilla  ja . L01 on heikoin ja L20 voimakkain valonsäätö.

Nature (luonnon äänet)

1. Valitse **Brook** (puro), **Bubbles** (kuplat) tai **Forrest** (linnunlaulu) ◀ tai ▶ painikkeilla.
2. Vahvista painamalla vastaavasti ① tai ②.
3. Äänenvoimakkuuden (V01–V10) asetus vilkkuu. Säädä voimakkuus painikkeella ◀ tai ▶.
4. Vahvista painamalla vastaavasti ① tai ②.
5. Valon voimakkuuden (L01–L20) asetus vilkkuu. Säädä voimakkuutta painikkeilla ◀ ja ▶. L01 on heikoin ja L20 voimakkain valonsäätö.

Herätyksen sammuttaminen

1. Paina asettamasi herätyksen painiketta ① tai ② noin 3 sekunnin ajan, kunnes näytöllä oleva herätyskuvake sammuu.

6. Radio

1. Käynnistä kelloradio painamalla [On/Off].
2. Paina [Function] ja valitse **FM**.
3. Valitse radiokanava painamalla ◀ tai ▶ tai käynnistä automaattinen kanavanetsintä pitämällä jompaakumpaa painiketta pohjassa sekunnin ajan.
4. Säädä äänenvoimakkuutta painamalla ▼ tai ▲.
5. Sammuta kelloradio painamalla [On/Off].

Radiokanavien tallentaminen muistiin

Muistiin voi tallentaa korkeintaan 10 FM-radiokanavaa.

1. Käynnistä kelloradio painamalla [On/Off].
2. Paina [Function] ja valitse **FM**.
3. Valitse radiokanava painamalla ◀ tai ▶ tai käynnistä automaattinen kanavanetsintä pitämällä jompaakumpaa painiketta pohjassa sekunnin ajan.
4. Paina [Mem/Time]. Näytöllä vilkkuu "M01".
5. Vahvista kanavan tallennus nimellä M01 painamalla [Mem/Time]. Näytöllä lukee "M02".
6. Toista kohdat 3–5, jos haluat tallentaa lisää radiokanavia.

Tallennetun radiokanavan kuuntelu

1. Paina [Mem +] useita kertoja, kunnes olet haluamasi kanavan kohdalla.

Uniajastin (automaattinen sammutus)

Voit aktivoida uniajastimen samalla, kun kuuntelet radiota. Tällöin laite sammuu automaattisesti säädetyin ajan kuluttua.

1. Paina [Snooze/Sleep/Dimmer], jolloin näytöllä näkyy 90 (minuuttia).
2. Painamalla painiketta useita kertoja voit vähentää sammutusaikaa 10 minuutilla painallusta kohden.

7. Ulkoisen äänilähteen liittäminen

Kelloradion "Aux in"-liitäntään voi liittää ulkoisen äänilähteen (mp3-soitin, puhelin jne.). Käytä audiokaapelia, jossa on 3,5 mm:n stereopistoke (audiokaapeli myydään erikseen). Kun liität kaapelin liitäntään, kelloradio siirtyy automaattisesti toistotilaan. Musiikin toistoa ohjataan liitetystä äänilähteestä.

8. Asetusten palauttaminen

Kelloradion takapuolella on palautuspainike [Reset]. Paina reikää terävällä esineellä, esim. paperiliittimellä, paristonvaihdon jälkeen tai jos näytöllä näkyy kummallisia merkkejä. Palauttaminen poistaa tekemäsi asetukset, kuten kellonajan ja herätyksen, ja kelloradion tehdasasetukset palautuvat.



9. Projektorilamppu

- Kelloradion ajan voi heijastaa seinään tai kattoon.
- Lampun voi kallistaa ja kuvan voi kääntää 180° painikkeella [180° Flip].
- Aloita tai lopeta heijastaminen painamalla [Projectionlamp on/off].
- Kuvaa voi tarkentaa [Focus]-nupilla.

Huom.! Heijastettu aika näkyy parhaiten pimeässä huoneessa ja 1–3 metrin heijastusetäisyydellä.

10. Liitetyn valon ohjaaminen kelloradiosta

Aseta vastaanotin sähköpistorasiaan korkeintaan 10 metrin etäisyydelle kelloradiosta. Liitä haluamasi valaisimen pistoke vastaanottimen liitäntään, maks. 150 W (hehku-lamppu) tai maks. 50 W (halogeeni).

- A. Vastaanottimeen liitetyn valon sytyttäminen tai sammuttaminen manuaalisesti kelloradiosta.
- Paina [On/Off], kun haluat sytyttää tai sammuttaa valon. Valo kirkastuu tai himmenee.
 - Säädä valon voimakkuutta painikkeilla  ja .

B. Herätys

Vastaanottimeen liitetty valaisin syttyy 20 minuuttia ennen asetettua herätysaikaa. Valo palaa alkuun heikosti, minkä jälkeen valon voimakkuus kasvaa asteittain valittuun maksimitasoon.

11. Kierrätys

Kierrätä tuote asianmukaisesti, kun poistat sen käytöstä. Tarkempia kierrätysohjeita saat kuntasi jäteneuvonnasta.

12. Huolto ja ylläpito

Pyyhi kevyesti kostutetulla liinalla. Älä käytä liuottimia tai hiovia puhdistusaineita.

13. Vianetsintä

Ongelma: Kelloradion (lähettimen) ja vastaanottimen välillä ei ole yhteyttä.

- Tarkista, että lähettimessä ja vastaanottimessa on valittuna sama kanava (1, 2 tai 3).
- Varmista, että liitetyn valaisimen virtakytkin on "On"-asennossa.

14. Tekniset tiedot

Kelloradio

Taajuusalue	FM 87,5–108 MHz
Paristovarmennus	1 kpl CR2032 (3 V)
Virtalähde AC-sovitin	Sisään 100–240 V AC, 50/60 Hz Ulos 5 V DC, 500 mA
Mitat	177 × 85 × 60 mm

Vastaanotin

Taajuus	433 MHz
Kantama	Korkeintaan 10 metriä
Maks. ulostuloteho	150 W (hehkulamppu), 50 W (halogeeni)
Mitat	57 × 118 × 79 mm

Declaration of Conformity



Hereby, Clas Ohlson AB, declares that the following product(s):

36-4739
Clock Radio AV-951
Remote Switch SW-1

is in compliance with the essential requirements and other relevant provisions of Directive 1999/5/EC

Article 3.1a (Safety): EN 60065

Article 3.1b (EMC): EN 301489-1
EN 301489-3

Article 3.2 (Radio): EN 300220-1
EN 300220-2



Insjön, Sweden, August 2011

A handwritten signature in black ink, appearing to read 'Klas Balkow', with a long horizontal flourish extending to the right.

Klas Balkow
President

Clas Ohlson, 793 85 Insjön, Sweden

Sverige

Kundtjänst Tel: 0247/445 00
 Fax: 0247/445 09
 E-post: kundtjanst@clasohlson.se

Internet www.clasohlson.se

Post Clas Ohlson AB, 793 85 INSJÖN

Norge

Kundesenter Tlf.: 23 21 40 00
 Faks: 23 21 40 80
 E-post: kundesenter@clasohlson.no

Internett www.clasohlson.no

Post Clas Ohlson AS, Postboks 485 Sentrum, 0105 OSLO

Suomi

Asiakaspalvelu Puh: 020 111 2222
 Sähköposti: info@clasohlson.fi

Internet www.clasohlson.fi

Osoite Clas Ohlson Oy, Annankatu 34–36 A, 00100 HELSINKI

Great Britain

For consumer contact, please visit
www.clasohlson.co.uk and click on
customer service.

Internet www.clasohlson.co.uk