

Tool Cabinet

Art.no. 40-7184

Please read the entire instruction manual before using the product and save it for future reference. We reserve the right for any errors in text or images and any necessary changes made to technical data. If you have any questions regarding technical problems please contact Customer Services.

Safety

- Make sure that all parts are correctly assembled and not damaged.
- Test the cabinet to make sure that it is stable before using it.
- Regularly check that all screws are adequately tightened.
- Do not overload the drawers and shelves with too much weight.
- Open one drawer at a time; otherwise, the cabinet might tip over.
- Place the heaviest tools at the bottom of the cabinet/in the lower drawers.

Product description

The cabinet is intended to help you organise and store your tools in an orderly fashion. The product is only intended for use in the home and not for commercial use.

Contents

1. Chest with 4 drawers
2. Cabinet
3. Door with tool hanger
4. 2 fixed castors
5. 2 swivel castors with brakes
6. Tool tray
7. 2 x M6 bolts
8. 2 x M6 washers
9. Shelf
10. 6 x hooks
11. 2 x handles
12. 8 x screws
13. Instruction manual

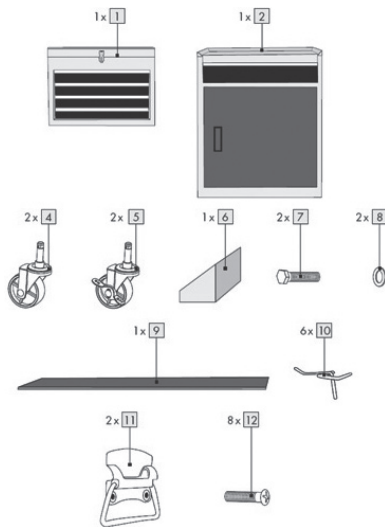

Assembly

Attaching the castors

- Note: For this you will require a rubber mallet. Turn the cabinet (2) upside down.
- Knock the castors (4 and 5) into the holes on the bottom of the cabinet (2) using a rubber mallet.
- Turn the cabinet right side up again.

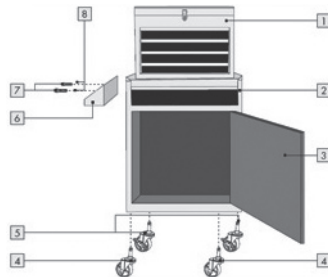

Attaching the tool tray

- Note: For this you will require a 10 mm spanner.
- Bolt the tool tray (6) to the left side of the cabinet using the bolts (7) and washers (8).

Fitting the shelf

- Tilt the shelf (9) a little to help fit it into the cabinet (2).
- Rest the shelf on the shelf supports making sure that it is level. There are four available height settings.

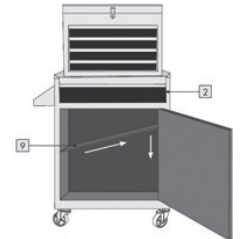

Attaching the tool hooks

- Push the hooks (10) into the holes on the inside of the door.

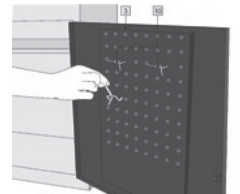

Fitting the side handles

- Screw the handles (11) onto the sides of the chest (1) using the screws (12).

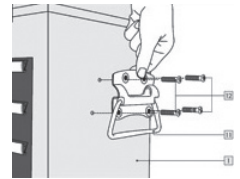

Operation

The drawers in the chest (1) are controlled by a master lock. The drawers can only be opened when the lid is open.

Care and maintenance

- Wipe the tool cabinet using a soft, damp cloth.
- Never use solvents or abrasive cleaning agents.

Disposal

Follow local ordinances when disposing of this product. If you are unsure of how to dispose of this product, please contact your municipality.

Specifications

Complete unit	Approx. 52 x 105 x 28 cm (W x H x D)
Chest	Approx. 45 x 33 x 24 cm (W x H x D)
Cabinet with castors	Approx. 52 x 72 x 28 cm (W x H x D)
Material	Metal
Weight	Approx. 19.5 kg

Verktygsskåp

Art.nr 40-7184

Läs igenom hela bruksanvisningen före användning och spara den sedan för framtida bruk. Vi reserverar oss för ev. text- och bildfel samt ändringar av tekniska data. Vid tekniska problem eller andra frågor, kontakta vår kundtjänst.

Säkerhet

- Se till att alla delar är korrekt monterade och inte skadade.
- Prova att verktygsskåpet känns stabilt innan du använder det.
- Kontrollera regelbundet att alla skruvar är åtdragna.
- Överbelasta inte lådorna och hyllorna med för tunga vikter.
- Dra endast ut en låda i taget, annars kan skåpet tippa.
- Placera de tyngsta verktygen i botten av verktygsskåpet/lådorna.

Produktbeskrivning

Verktygsskåpet är avsett för förvaring och att hålla ordning på verktyg. Produkten är endast avsedd för användning inomhus och inte avsett för kommersiellt bruk.

Innehåll

1. Överskåp med 4 lådor
2. Underskåp
3. Dörr med verktygshängare
4. 2 x hjul
5. 2 x hjul med broms
6. Verktygsfack
7. 2 x bultar (M6)
8. 2 x brickor (M6)
9. Hylla
10. 6 x krokarna
11. 2 x handtag
12. 8 x skruvar
13. Bruksanvisning

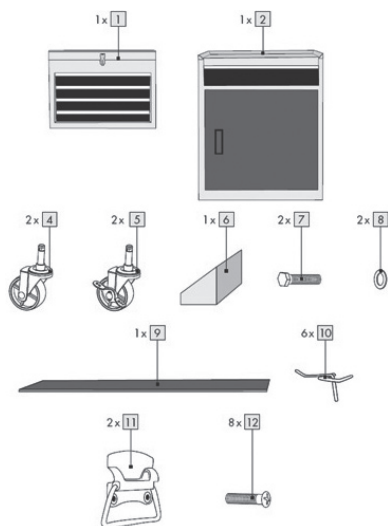

Montering

Montera hjulen

- Observera: för detta steg behöver du en gummihammare. Vänd underskåpet (2) upp och ned.
- Använd gummihammaren för att sätta fast hjulen (4 och 5) på undersidan av underskåpet (2).
- Vänd sedan tillbaka underskåpet till normal position.

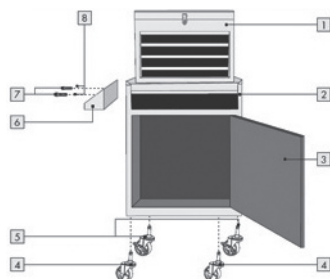

Montera verktygsfacket

- Observera: för detta steg behöver du en M10 blocknyckel.
- Skruva fast verktygsfacket (6) på vänster sida av underskåpet med bultarna (7) och brickorna (8).

Montera hyllan

- För in hyllan (9) diagonalt i underskåpet (2) och sedan i önskat läge.
- Haka i hyllan i klykorna och se till att hyllan hamnar rakt. Det finns 4 olika höjdlägen.

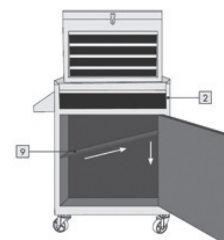

Montera krokarna

- För in krokarna (10) i hålen på insidan av dörren.

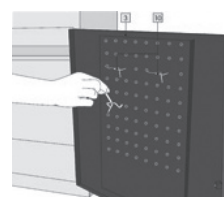

Montera handtagen

- Skruva fast handtagen (11) på sidorna av överskåpet (1) med skruvarna (12).

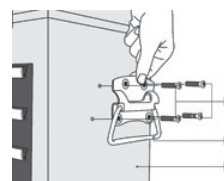

Användning

Lådorna på överskåpet (1) är utrustad med ett centralt låssystem. Lådorna kan enbart öppnas om även locket är uppfällt.

Skötsel och underhåll

- Använd en lätt fuktad trasa för att torka av verktygsskåpet.
- Använd aldrig frätande eller slipande rengöringsmedel.

Avfallshantering

När du ska göra dig av med produkten ska detta ske enligt lokala föreskrifter. Är du osäker på hur du ska gå tillväga, kontakta din kommun.

Specifikationer

Enheten	Ca 52 x 105 x 28 cm (B x H x D)
Överskåpet	Ca 45 x 33 x 24 cm (B x H x D)
Underskåpet med hjul	Ca 52 x 72 x 28 cm (B x H x D)
Material	Metall
Vikt	Ca 19,5 kg

Verktøyskap

Art.nr. 40-7184

Les bruksanvisningen nøye før bruk av produktet, og ta vare på den for ev. framtidig bruk. Vi reserverer oss mot ev. tekst- og bildefeil, samt forandringer av tekniske data. Ved tekniske problemer eller andre spørsmål, ta kontakt med vårt kundesenter.

Sikkerhet

- Påse at alle deler er riktig montert og fri for skader.
- Kontroller at verktøyskapet står stabilt før det tas i bruk.
- Kontroller regelmessig at alle skruer er godt trukket til.
- Hyller og skuffer må ikke overbelastes.
- Trekk kun ut en skuff om gangen, ellers vil skapet velte.
- Plasser de tyngste verktøyene i bunnen av skapet/skuffene.

Produktbeskrivelse

Verktøyskapet er beregnet for oppbevaring av verktøy. Produktet er kun beregnet til bruk innendørs og i private hjem.

Innhold

1. Overskap med 4 skuffer
2. Underskap
3. Dør med kroker for opphenging av verktøy
4. 2 x hjul
5. 2 x hjul med brems
6. Verktøyhyll
7. 2 x bolter (M6)
8. 2 x skiver (M6)
9. Hylle
10. 6 x kroker
11. 2 x håndtak
12. 8 x skruer
13. Bruksanvisning

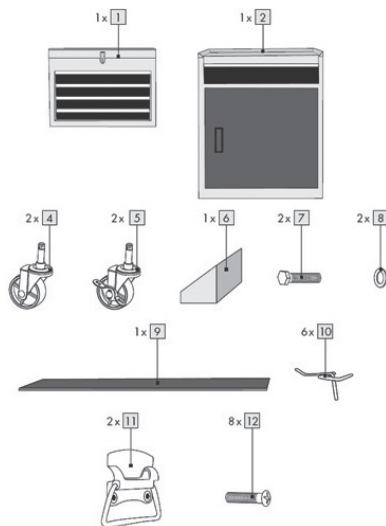

Montering

Montere hjulene

- Obs.: for denne operasjonen trenger du en gummihammer. Vend underskapet opp ned.
- Benytt gummihammeren til å feste hjulene (4 og 5) på skapets underside.
- Vend deretter skapet tilbake til normal posisjon.

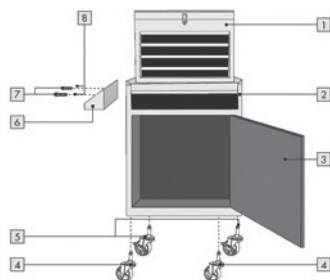

Montere verktøyrommet

- Obs.: til denne operasjonen trenger du en M10 fastnøkkel eller skiftnøkkel.
- Skru fast verktøyhyllen (6) på venstre side av underskapet med boltene (7) og skivene (8).

Montere hylle

- Før hylle (9) inn diagonalt i underskapet (2) og plasser den deretter i ønsket posisjon.
- Hekt fast hylle vertikalt. Det er 4 forskjellige høyder å velge mellom.

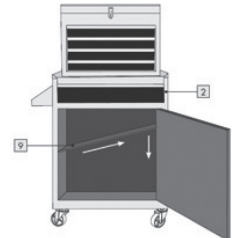

Montering av kroker

- Krokene (10) føres inn i hullene på skapdørens innside.

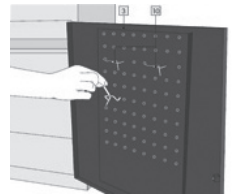

Montering av håndtak

- Håndtak (11) skrues fast på siden av overskapet (1). Benytt medfølgende skruer (12).

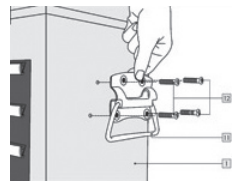

Bruk

Skuffene i overskapet er utstyrt med et sentrallåsesystem. Skuffene kan kun benyttes når låsen er åpen.

Stell og vedlikehold

- Tørk av skapet med en lett fuktet klut ved behov.
- Bruk aldri rengjøringsmiddel eller sterke løsemidler.

Avfallshåndtering

Når produktet skal kasseres, må det skje i henhold til lokale forskrifter. Er du usikker på hvordan du går fram, ta kontakt med lokale myndigheter.

Spesifikasjoner

Enheten	Ca. 52 x 105 x 28 cm (b x h x d)
Overskap	Ca. 45 x 33 x 24 cm (b x h x d)
Underskap med hjul	Ca. 52 x 72 x 28 cm (b x h x d)
Materiale	Metall
Vekt	Ca. 19,5 kg

Työkalukaappi

Tuoteno 40-7184

Lue käyttöohjeet ennen tuotteen käyttöönottoa. Säilytä käyttöohjeet tulevaa tarvetta varten. Pidätämme oikeuden teknisten tietojen muutoksiin. Emme vastaa mahdollisista teksti- tai kuvavirheistä. Jos laitteeseen tulee teknisiä ongelmia, ota yhteys myymälään tai asiakaspalveluun.

Turvallisuus

- Varmista, että kaikki osat on asennettu oikein ja että ne ovat ehjiä.
- Kokeile, että työkalukaappi tuntuu tukevalta ennen kuin otat sen käyttöön.
- Tarkista kaikkien ruuvien kiristys säännöllisesti.
- Älä aseta laatikoihin tai hyllyille liian painavia kuormia.
- Vedä kerrallaan vain yksi laatikko ulos. Muuten kaappi voi kaatua.
- Aseta painavimmat työkalut kaapin/laatikoiden pohjalle.

Tuotekuvaus

Työkalukaappi on tarkoitettu työkalujen säilytykseen ja järjestyksen ylläpitoon. Tuote on tarkoitettu ainoastaan sisätiloihin eikä sitä ole tarkoitettu käytettäväksi kaupallisiin tarkoituksiin.

Sisältö

1. Yläkaappi, jossa
4 laatikkoa
2. Alakaappi
3. Ovi, jossa
työkaluripustin
4. 2 x rengas
5. 2 x rengas jarrulla
6. Työkalulokero
7. 2 x pultti (M6)
8. 2 x aluslaatta (M6)
9. Hylly
10. 6 x koukku
11. 2 x kahva
12. 8 x ruuvi
13. Käyttöohje

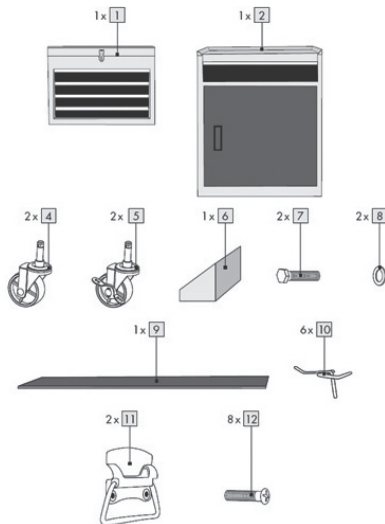

Asennus

Asenna renkaat

- Huom.! Tarvitset kumivasaran tähän työvaiheeseen. Käännä alakaappi (2) ylösalaisin.
- Kiinnitä renkaat (4 ja 5) alakaapin (2) alapuolelle kumivasaralla.
- Käännä sitten alakaappi normaaliasentoon.

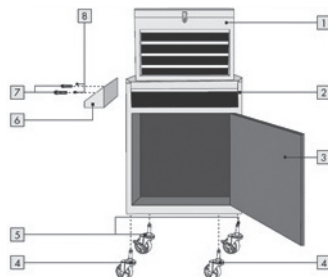

Asenna työkalulokero

- Huom.! Tarvitset M10-kiintoavaimen tähän työvaiheeseen.
- Ruuvaa työkalulokero (6) alakaapin vasemmalle puolelle pulteilla (7) ja aluslaatoilla (8).

Asenna hylly

- Vie hylly (9) vinoasennossa alakaappiin (2) ja aseta se sitten haluttuun paikkaan.
- Kiinnitä hylly kiinnityskohtiin ja varmista että se on suorassa. Voit asettaa hyllyn neljälle eri korkeudelle.

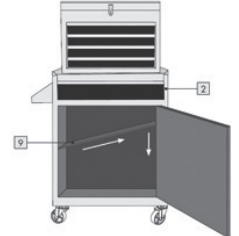

Asenna koukut

- Vie koukut (10) oven sisäpuolella oleviin reikiin.

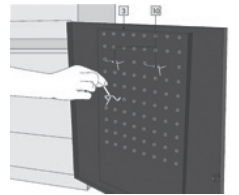

Asenna kahvat

- Ruuvaa kahvat (11) yläkaapin (1) sivuille ruuveille (12).

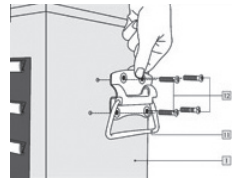

Käyttö

Yläkaapin (1) laatikoissa on keskuslukitusjärjestelmä. Laatikot avautuvat vain kun lukko on avattuna.

Huolto ja ylläpito

- Pyyhi työkalukaapin pinta hieman kostutetulla liinalla.
- Älä käytä syövyttäviä tai hiovia puhdistusaineita.

Kierrätys

Kierrätä tuote asianmukaisesti, kun poistat sen käytöstä. Kysy tarkempia kierrätysohjeita kuntasi jäteneuvonnasta.

Tekniset tiedot

Työkalukaappi	Noin 52 x 105 x 28 cm (l x k x s)
Yläkaappi	Noin 45 x 33 x 24 cm (l x k x s)
Alakaappi ja renkaat	Noin 52 x 72 x 28 cm (l x k x s)
Materiaali	Metalli
Paino	Noin 19,5 kg