

Bluetooth Fountain Speakers

Vattenhögtalare Bluetooth

Vannhøytaler Bluetooth

Bluetooth-kaiutin, jossa valoputous

Wasserlautsprecher Bluetooth

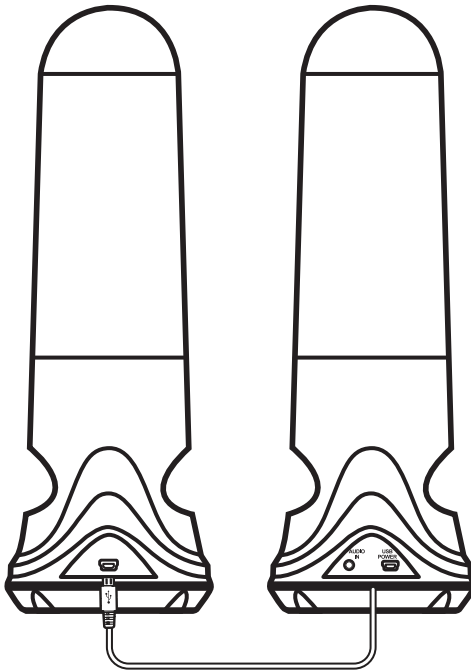

Art.no

38-7079-1, -2, -3, -4

Model

AWD-37TBT

Ver. 20170529

clas ohlson

English

Svenska

Norsk

Suomi

Deutsch

Bluetooth Fountain Speakers

Art.no 38-7079-1, -2, -3, -4 Model AWD-37TBT

Please read the entire instruction manual before using the product and then save it for future reference. We reserve the right for any errors in text or images and any necessary changes made to technical data. In the event of technical problems or other queries, please contact our Customer Services (see address details on the back).

Safety

- **CAUTION!** Do not open the casing! The casing houses certain unshielded components carrying dangerous voltages which if touched may give you an electric shock.
- This product should only be repaired by a qualified service technician.
- The product should not be taken apart or modified.
- Do not place the product where there is a risk of it falling into water or other liquid.
- The power switch on this product puts the product into standby mode.
If the product is not to be used for a long time it should be unplugged or otherwise isolated from the power supply.

Buttons and functions

1. Increase volume
2. Decrease volume
3. Fountain on/off
4. Power on/off

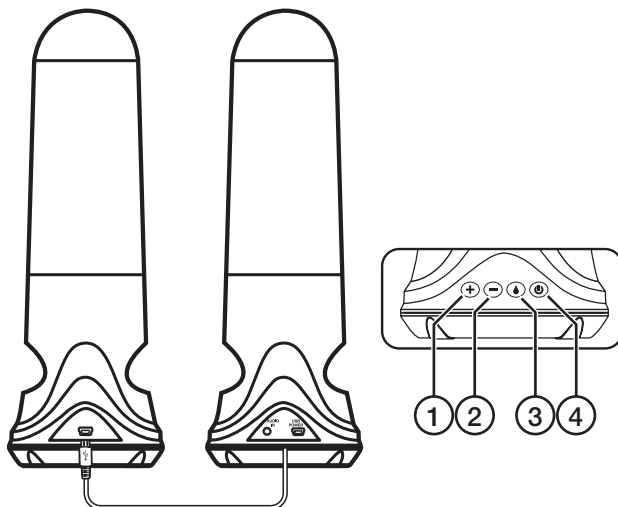

Connection

1. Connect the speakers together by plugging the Mini USB connector on the end of the cord permanently fitted to speaker 1 into the socket on speaker 2.
2. The speakers are powered via the included USB cable. Connect the cable to the USB POWER socket on speaker 1 and to a power source with a USB outlet (USB charger, computer, TV, etc) which provides a charging current of at least 500 mA, preferably 1000 mA.

Power on/off

Depress the on/off button (4) for two seconds to switch the speakers on.

Note:

- The speakers start in Bluetooth mode if no audio cable is connected to the AUDIO IN socket when the speakers are switched on.
- The speakers start in AUX mode if an audio cable is connected to the AUDIO IN socket when the speakers are switched on.
- Depress the on/off button (4) for two seconds to switch the speakers off.

Connecting an external Bluetooth device

1. Make sure that there is no audio cable plugged into the AUDIO IN socket.
2. Switch the speakers on.
3. Activate Bluetooth on the device to be paired with the speakers.
4. The speakers will appear on your device as **AWD-37TBT**, select them and pair them with your device. **Note:** If you are prompted to enter a PIN code on your device, you should enter **0000** (four zeroes). Certain devices may also require you to approve the connection.
5. Start playback on your device. Set the desired volume levels both on the external device and the speakers. Other playback settings should be controlled from the external device.
6. The speakers will reconnect automatically with the device with which they were last paired when they have been switched back on again and the Bluetooth function is activated.

Connecting an external device to the AUDIO IN socket

1. Connect your external audio device (e.g. smartphone) to the AUDIO IN socket on speaker 1 using the included 3.5 mm audio cable.
2. Switch the speakers on.
3. Start playback on your device. Set the desired volume levels both on the external device and the speakers. Other playback settings should be controlled from the external device.

Troubleshooting guide

Low water jet height.	Turn up the volume on the device paired with the speakers.
The sound falters at high volume.	Some USB chargers can only supply 500 mA, which if the speakers are played at high volume might result in choppy audio playback. Connect the USB cable to a mobile phone/iPad charger or computer. They can normally supply a current of 1000 mA.
The speaker will not switch on.	Make sure that the speakers are properly connected to a USB charger, that the cable is intact and that the USB charger is functioning correctly.
No sound.	<p>Check the volume.</p> <p>If using Bluetooth:</p> <ul style="list-style-type: none"> • Make sure that the Bluetooth connection has been properly established. • Test the playback from your external device before connecting it to the speakers to ensure that it works. • Try playback using another file. The file you are attempting to play may be damaged. <p>If using the AUX IN:</p> <ul style="list-style-type: none"> • Check that the audio cable connecting the device and the speakers is intact and securely connected. • Test the playback from your external device before connecting it to the speakers to ensure that it works. • Try playback using another file. The file you are attempting to play may be damaged. <p>Things to consider:</p> <ul style="list-style-type: none"> • Other wireless equipment using the same frequency band can reduce the transmission range. • The range of all wireless equipment depends on the type of obstacles located between the transmitter and the receiver (e.g. a concrete wall will interfere with the signal more than a plasterboard wall). <p>If you experience problems, try the following:</p> <p>Turn off any other existing wireless equipment to check whether this is the cause of the problem. Reposition the wireless equipment, shorten the distance between the transmitter and the receiver or reduce the number of obstacles (walls, furniture, etc.) between them.</p>

Care and maintenance

Clean the product using a lightly moistened cloth. Use only mild cleaning agents, never solvents or corrosive chemicals.

Disposal

This product should be disposed of in accordance with local regulations. If you are unsure how to proceed, contact your local council.

Vattenhögaltalare Bluetooth

Art.nr 38-7079-1, -2, -3, -4 Modell AWD-37TBT

Läs igenom hela bruksanvisningen före användning och spara den sedan för framtida bruk. Vi reserverar oss för ev. text- och bildfel samt ändringar av tekniska data. Vid tekniska problem eller andra frågor, kontakta vår kundtjänst (se adressuppgifter på baksidan).

Säkerhet

- **Varning!** Öppna inte höljet! Farlig spänning finns oskyddad på vissa komponenter under produktens hölje, kontakt med dessa kan ge elektrisk stöt.
- Produkten får endast repareras av kvalificerad servicepersonal.
- Produkten får inte demonteras eller ändras.
- Placera inte produkten så att den kan falla ner i vatten eller annan vätska.
- Stäng av eventuell standbyfunktion när produkten inte ska användas under en längre period.

Knappar och funktioner

1. Höj volymen
2. Sänk volymen
3. Fontäneffekt på/av
4. På/av

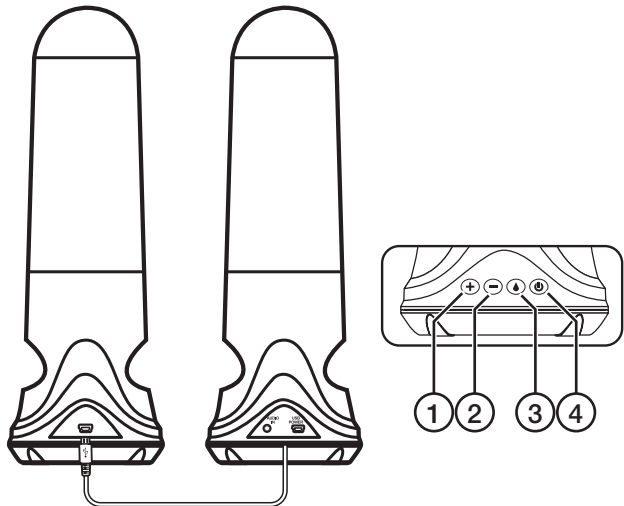

Inkoppling

1. Koppla samman högtalarna genom att ansluta den fasta Mini-USB-kabeln från högtalare 1 till Mini-USB anslutningen på högtalare 2.
2. Högtalaren strömförsörjs via den medföljande lösa USB-kabeln. Anslut kabeln till USB POWER-anslutningen på högtalare 1 och till en USB-laddare (mobilladdare med USB-uttag, dator, TV-med USB-uttag etc.) som ger en laddström på minst 500 mA, rekommenderat 1000 mA.

På/av

Håll in på/av-knappen (4) i två sekunder för att slå på högtalaren.

Obs!

- Högtalaren startar i Bluetooth-läge om ingen ljudkabel är ansluten till AUDIO IN på högtalaren.
- Högtalaren startar i läge AUX om en ljudkabel är ansluten till AUDIO IN på högtalaren.
- Håll in på/av-knappen (4) i två sekunder för att slå av högtalaren.

Anslutning av extern enhet via Bluetooth

1. Kontrollera att ingen ljudkabel är ansluten till AUDIO IN.
2. Slå på högtalaren.
3. Aktivera Bluetooth på den enhet som ska paras ihop med högtalaren.
4. När högtalaren visas på din enhet, den heter **AWD-37TBT**, väljer du den och ansluter den till din enhet. **Obs!** Om du ombeds att ange PIN-kod på din enhet anger du **0000** (4 nollor). På vissa enheter måste du dessutom godkänna anslutningen.
5. Starta uppspelningen på din enhet. Justera volymen på högtalaren och på din externa enhet. Kontrollera i övrigt uppspelningen från din externa enhet.
6. Högtalaren återansluter automatiskt till den senaste parkopplade enheten när man slagit på högtalaren igen om enheten är påslagen och Bluetooth är aktiverat.

Anslutning av extern enhet via AUDIO IN

1. Anslut den medföljande 3,5 mm audiokabeln mellan din enhet (ex. mobiltelefon) och AUDIO IN-ingången på högtalare 1.
2. Slå på högtalaren.
3. Starta uppspelningen på din enhet. Justera volymen på högtalaren och på din externa enhet. Kontrollera i övrigt uppspelningen från din externa enhet.

Felsökningsschema

Fontänstrålen har låg höjd.	Öka volymen på den enhet som anslutits till högtalaren.
Ljudet hackar vid hög volym.	Vissa USB-laddare kan endast leverera 500 mA och i kombination med mycket högt ljud på högtalaren kan ljudet hacka. Anslut USB-kabeln till en mobilladdare/iPad-laddare, dator etc. Dessa kan normalt leverera 1000 mA.
Högtalaren går inte att slå på.	Kontrollera att högtalaren är ordentligt ansluten till en USB-laddare, att kabeln är hel och att USB-laddaren fungerar.
Inget ljud.	<p>Kontrollera volymen.</p> <p>Om du anslutit via Bluetooth:</p> <ul style="list-style-type: none"> • Försäkra dig om att Bluetooth-anslutningen är korrekt utförd. • Prova att spela upp musik från extern utrustning utan att den är ansluten till högtalaren för att försäkra dig om att den fungerar. • Prova att byta till annan fil, den fil du försöker spela upp kan vara skadad. <p>Om du anslutit via AUDIO IN:</p> <ul style="list-style-type: none"> • Kontrollera att audiokabeln är hel och ordentligt ansluten till högtalaren och till din externa enhet. • Prova att spela upp musik från extern utrustning utan att den är ansluten till högtalaren för att försäkra dig om att den fungerar. • Prova att byta till annan fil, den fil du försöker spela upp kan vara skadad. <p>Tänk på att:</p> <ul style="list-style-type: none"> • Annan befintlig trådlös utrustning på samma frekvensband kan påverka räckvidden negativt. • Räckvidden på all trådlös utrustning påverkas av vilka hinder som finns mellan sändaren och mottagaren (t.ex. dämpar en betongvägg signalen avsevärt mer än en gipsvägg). <p>Vid funktionsproblem, prova följande lösningar:</p> <p>Stäng av övriga befintliga trådlösa utrustningar för att kontrollera om de kan vara orsaken till problemet. Flytta den trådlösa utrustningen, förkorta avståndet, eller minska antalet hinder (väggar, möbler etc.) mellan sändaren och mottagaren.</p>

Skötsel och underhåll

Rengör produkten med en lätt fuktad trasa. Använd ett mildt rengöringsmedel, aldrig lösningsmedel eller frätande kemikalier.

Avfallshantering

När du ska göra dig av med produkten ska detta ske enligt lokala föreskrifter. Är du osäker på hur du ska gå tillväga, kontakta din kommun.

Vannhøytaler Bluetooth

Art.nr. 38-7079-1, -2, -3, -4 Modell AWD-37TBT

Les brukerveiledningen grundig før produktet tas i bruk, og ta vare på den for framtidig bruk. Vi reserverer oss mot eventuelle feil i tekst og bilder, samt endringer av tekniske data. Ved tekniske problemer eller spørsmål, ta kontakt med vårt kundesenter. (Se opplysninger på baksiden).

Sikkerhet

- **Advarsel!** Dekselet må ikke åpnes! Farlig spenning finnes ubeskyttet på visse komponenter under dekselet. Kontakt med disse kan gi elektrisk støt.
- Produktet må kun repareres av kyndig servicepersonell.
- Produktet må ikke demonteres eller forandres på.
- Plasser ikke produktet slik at det kan komme i kontakt med vann eller annen væske.
- Steng eventuell standbyfunksjon dersom produktet ikke skal brukes på en stund.

Knapper og funksjoner

1. Heve volumet
2. Senk volumet
3. Fonteneeffekt på/av
4. På/Av

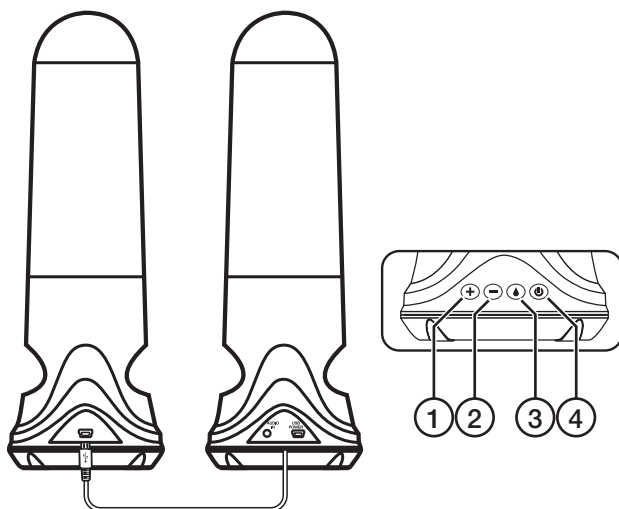

Innkobling

1. Høytalerne kobles sammen ved at den faste Mini-USB-kabelen kobles fra høytaler 1 til Mini-USB-uttaket på høytaler 2.
2. Høytaleren får strøm via den medfølgende løse USB-kabelen. Koble kabelen til USB POWER-uttaket på høytaler 1 og til en USB-lader (mobillader med USB-uttak, datamaskin, TV med USB-uttak etc.) som gir en ladestrøm på minst 500 mA, anbefalt 1000 mA.

På/Av

Hold på/av-knappen inne i to sekunder for å skru på høytaleren.

Obs!

- Høytaleren starter i Bluetooth-modus hvis det ikke er koblet en lyd kabel til AUDIO IN på høytaleren.
- Høytaleren starter i AUX-modus hvis det er koblet en lyd kabel til AUDIO IN på høytaleren.
- Hold på/av-knappen inne i to sekunder for å skru av høytaleren.

Tilkobling av ekstern enhet via Bluetooth

1. Kontroller at lyd kabelen ikke er koblet til AUDIO IN.
2. Slå på høytaleren.
3. Aktiver Bluetooth på den enheten som skal pares med høytaleren.
4. Når høytaleren vises på enheten din, den heter **AWD-37TBT**, så velger du den og kobler den til enheten. **Obs!** Hvis du blir bedt om å oppgi PIN-kode på enheten, så oppgi **0000** (4 nuller). På enkelte enheter må man også godkjenne tilkoblingen.
5. Start avspillingen på enheten din. Juster volumet både på høytaleren og på den eksterne enheten. Kontroller også avspillingen fra den eksterne enheten.
6. Høytaleren kobles automatisk til den seineste tilkoblede enheten når den har vært stengt og skrues på igjen, og hvis Bluetooth er aktivert.

Tilkobling av ekstern enhet via AUDIO IN

1. Den medfølgende 3,5 mm audiokabelen kobles mellom enheten (f.eks. mobilen) og AUDIO IN-inngangen på høytaler 1.
2. Slå på høytaleren.
3. Start avspillingen på enheten din. Juster volumet både på høytaleren og på den eksterne enheten. Kontroller også avspillingen fra den eksterne enheten.

Feilsøking

Fontenstrålen har lav høyde.	Øk volumet på den enheten som er koblet til høyttaleren.
Lyden hakker ved høyt volum.	Enkelte USB-ladere kan kun levere 500 mA og i kombinasjon med svært høy lyd på høyttaleren kan lyden begynne å hakke. USB-kabelen kobles til en mobillader/iPad-lader, datamaskin etc. Disse kan vanligvis levere 1000 mA.
Det går ikke å skru på høyttaleren.	Kontroller at høyttaleren er skikkelig tilkoblet til en USB-lader, at kabelen er hel og at USB-laderen virker.
Ingen lyd.	<p>Kontroller volumet.</p> <p>Hvis du har koblet via Bluetooth:</p> <ul style="list-style-type: none">• Påse at Bluetooth-koblingene er riktig utført.• Forsøk å spille av musikk fra eksternt utstyr uten at den er koblet til høyttaleren, for å forsikre deg om at den fungerer.• Prøv å skifte til en annen fil. Den filen du prøver å spille av kan være skadet. <p>Hvis du har koblet via AUX IN:</p> <ul style="list-style-type: none">• Sjekk at audiokabelen er hel og riktig tilkoblet både til høyttaleren og den eksterne enheten din.• Forsøk å spille av musikk fra eksternt utstyr uten at den er koblet til høyttaleren, for å forsikre deg om at den fungerer.• Prøv å skifte til en annen fil. Den filen du prøver å spille av kan være skadet. <p>Husk:</p> <ul style="list-style-type: none">• Annet trådløst utstyr som er innstilt på samme frekvens, kan på kan påvirke rekkevidden negativt.• Hindringer mellom sender og mottaker kan påvirke kontakten (rekkevidden) mellom disse. En betongvegg kan f.eks. dempe signalene dramatisk i forhold til hva en gipsvegg gjør. <p>Ved problemer, prøv følgende:</p> <p>Skru av øvrig trådløst utstyr for å kontrollere hvor årsak til problemene ligger. Flytt det trådløse utstyret og reduser avstanden mellom sender og mottaker. Forsøk også å redusere antall hindringer mellom sender og mottaker (vegger, møbler etc.).</p>

Stell og vedlikehold

Rengjør produktet med en lett fuktet klut. Bruk et mildt rengjøringsmiddel, aldri løsningsmidler eller etsende kjemikalier.

Avfallshåndtering

Når produktet skal kasseres, må det skje i henhold til lokale forskrifter. Hvis du er usikker, ta kontakt med lokale myndigheter.

Bluetooth-kaiutin, jossa valoputous

Tuotenro 38-7079-1, -2, -3, -4 Malli AWD-37TBT

Lue käyttöohje ennen tuotteen käyttöönottoa ja säilytä se tulevaa tarvetta varten. Pidätämme oikeuden teknisten tietojen muutoksiin. Emme vastaa mahdollisista teksti- tai kuvavirheistä. Jos laitteeseen tulee teknisiä ongelmia, ota yhteys myymälään tai asiakaspalveluun (yhteystiedot käyttöohjeen lopussa).

Turvallisuus

- **Varoitus!** Älä avaa laitteen koteloä. Kotelon sisällä on vaarallista jännitettä sisältäviä suojaamattomia komponentteja, jotka voivat aiheuttaa sähköiskun.
- Laitteen saa korjata vain valtuutetussa huoltoliikkeessä.
- Laitetta ei saa purkaa eikä muuttaa.
- Älä sijoita laitetta paikkaan, josta se voi pudota veteen tai muuhun nesteeseen.
- Sammuta laite kokonaan (kytke myös valmiustila pois päältä), jos laite on pitkään käyttämättä.

Painikkeet ja toiminnot

1. Äänen-voimakkuuden nostaminen
2. Äänen-voimakkuuden laskeminen
3. Vesiefektin käynnistäminen ja sammuttaminen
4. Virtapainike

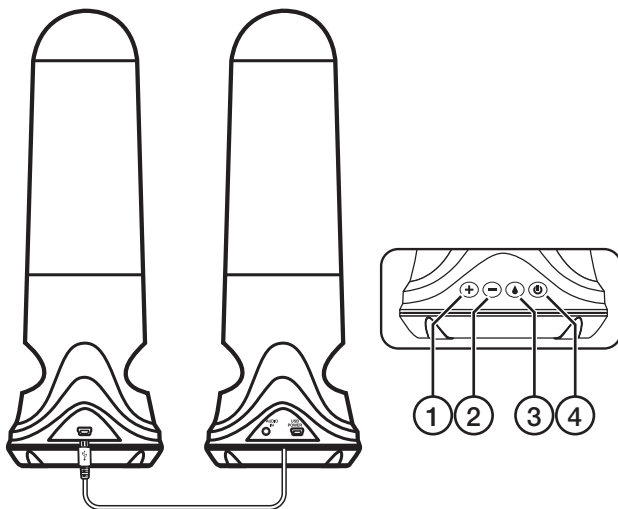

Liittäminen

1. Liitä kaiuttimet yhteen liittämällä kaiuttimen 1 kiinteä mini-USB-kaapeli kaiuttimen 2 mini-USB-liitäntään.
2. Kaiutin toimii mukana tulevalla USB-kaapelilla. Liitä kaapeli kaiuttimen 1 USB POWER -liitäntään ja USB-laturiin (tietokoneeseen, USB-liitäntällä varustettuun matkapuhelimen laturiin tai televisioon jne.), jonka latausvirta on vähintään 500 mA, suositeltu latausvirta 1000 mA.

Käynnistäminen/sammuttaminen

Käynnistä kaiutin painamalla virtapainiketta (4) kahden sekunnin ajan.

Huom.!

- Kaiutin käynnistyy Bluetooth-tilassa, jos äänikaapelia ei ole liitetty kaiuttimen AUDIO IN -liitäntään.
- Kaiutin käynnistyy AUX-tilassa, jos äänikaapeli on liitetty kaiuttimen AUDIO IN -liitäntään.
- Sammuta kaiutin painamalla virtapainiketta (4) kahden sekunnin ajan.

Soittimen liittäminen Bluetoothin kautta

1. Varmista, ettei AUDIO IN -liitäntään ole liitetty äänikaapelia.
2. Laita kaiutin päälle.
3. Aktivoi kaiuttimeen liitettävän soittimen Bluetooth.
4. Kaiutin näkyy soittimessasi nimellä **AWD-37TBT**. Valitse se ja liitä se soittimeen.
Huom.! Jos soitin kysyy PIN-koodia, se on **0000** (4 nollaa). Soitin saattaa myös vaatia liitännän hyväksymisen.
5. Käynnistä toisto soittimesta. Säädä äänenvoimakkuutta kaiuttimesta ja soittimesta. Hallitse toistoa muilta osin soittimella.
6. Kaiutin muodostaa käynnistettäessä automaattisesti yhteyden soittimeen, johon se on viimeksi yhdistetty. Tämä edellyttää, että soitin on päällä ja Bluetooth aktivoitu.

Soittimen liittäminen AUDIO IN -liitännän kautta

1. Liitä mukana tuleva 3,5 mm:n äänikaapeli soittimeen (esim. matkapuhelimen) ja kaiuttimen AUDIO IN -liitäntään.
2. Laita kaiutin päälle.
3. Käynnistä toisto soittimesta. Säädä äänenvoimakkuutta kaiuttimesta ja soittimesta. Hallitse toistoa muilta osin soittimella.

Vianhaku

Valoputous on matala.	Nosta äänenvoimakkuutta kaiuttimeen liitetystä soittimesta.
Ääni pätkii äänen-voimakkuuden ollessa kovalla.	Joidenkin USB-latureiden latausvirta on vain 500 mA ja äänenvoimakkuuden ollessa erittäin kovalla ääni saattaa pätkiä. Liitä USB-kaapeli matkapuhelimen/iPadin laturiin, tietokoneeseen ym. Näiden latausvirta on yleensä 1000 mA.
Kaiutin ei käynnisty.	Varmista, että kaiutin on liitetty kunnolla USB-laturiin, että kaapeli on ehjä ja että USB-laturi toimii.
Ei ääntä.	<p>Tarkista äänenvoimakkuus.</p> <p>Kun käytät Bluetooth-liitäntää:</p> <ul style="list-style-type: none">• Varmista, että Bluetooth-yhteys on muodostettu oikein.• Varmista soittimen toiminta soittamalla musiikkia ilman kaiutinta.• Kokeile vaihtaa tiedostoa, käyttämäsi tiedosto saattaa olla vahingoittunut. <p>Kun käytät AUDIO IN -liitäntää:</p> <ul style="list-style-type: none">• Varmista, että äänikaapeli on ehjä ja liitetty kunnolla kaiuttimeen ja soittimeen.• Varmista soittimen toiminta soittamalla musiikkia ilman kaiutinta.• Kokeile vaihtaa tiedostoa, käyttämäsi tiedosto saattaa olla vahingoittunut. <p>Ota huomioon seuraavat asiat:</p> <ul style="list-style-type: none">• Muut samalla taajuudella toimivat langattomat laitteet voivat heikentää kantamaa.• Lähettimen ja vastaanottimen väliset esteet vaikuttavat kaikkien langattomien laitteiden kantamaan (esim. betoniseinä heikentää signaalia huomattavasti kipsiseinää enemmän). <p>Kokeile ongelmatilanteessa seuraavia keinoja:</p> <p>Selvitä, aiheuttavatko muut langattomat laitteet ongelmia sammuttamalla ne. Siirrä langattomia laitteita, lyhennä laitteiden välistä etäisyyttä ja poista lähettimen ja vastaanottimen väliset esteet, kuten huonekalut.</p>

Huolto ja puhdistaminen

Puhdista laite kevyesti kostutetulla liinalla. Käytä mietoa puhdistusainetta. Älä käytä liuotusaineita tai syövyttäviä kemikaaleja.

Kierrättäminen

Kierrätä tuote asianmukaisesti, kun poistat sen käytöstä. Tarkempia kierrätysohjeita saat kuntasi jäteneuvonnasta.

Wasserlautsprecher Bluetooth

Art.Nr. 38-7079-1, -2, -3, -4 Modell AWD-37TBT

Vor Inbetriebnahme die Bedienungsanleitung vollständig durchlesen und für künftigen Gebrauch aufbewahren. Irrtümer, Abweichungen und Änderungen behalten wir uns vor. Bei technischen Problemen oder anderen Fragen freut sich unser Kundenservice über eine Kontaktaufnahme (Kontakt siehe Rückseite).

Sicherheitshinweise

- **Warnung!** Niemals das Gehäuse öffnen. Im Inneren des Produktes befinden sich nicht isolierte Komponenten mit gefährlicher Stromspannung. Kontakt mit diesen Komponenten kann zu Stromschlägen führen.
- Reparaturen unbedingt Fachpersonal überlassen.
- Das Gerät nicht demontieren oder technisch verändern.
- Das Gerät immer so aufstellen, dass es nicht in Wasser oder andere Flüssigkeiten fallen kann.
- Bei längerem Nichtgebrauch des Produkts die Standbyfunktion ausschalten.

Tasten und Funktionen

1. Lautstärke erhöhen
2. Lautstärke senken
3. Wasserspiel ein/aus
4. Ein/Aus

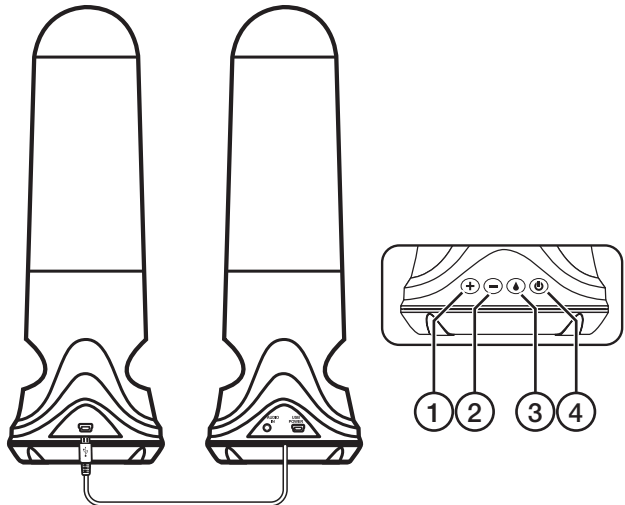

Anschluss

1. Um die Lautsprecher zu verbinden, das festinstallierte Mini-USB-Kabel vom Lautsprecher 1 an den Mini-USB-Anschluss am Lautsprecher 2 anschließen.
2. Stromversorgung der Lautsprecher über das mitgelieferte lose USB-Kabel. Das Kabel an den USB-POWER-Anschluss am Lautsprecher 1 und an ein USB-Ladegerät mit einem Landestrom von min. 500 mA (idealerweise 1000 mA) anschließen (Handyladegerät mit USB-Buchse, Computer, Fernseher mit USB-Buchse usw.).

Ein/Aus

Zum Einschalten des Gerätes die Ein/Aus-Taste (4) zwei Sekunden gedrückt halten.

Hinweis:

- Der Lautsprecher startet im Bluetooth-Modus, wenn kein Audiokabel an AUDIO IN am Lautsprecher angeschlossen ist.
- Der Lautsprecher startet im AUX-Modus, wenn ein Audiokabel an AUDIO IN am Lautsprecher angeschlossen ist.
- Zum Einschalten des Lautsprechers die Ein/Aus-Taste (4) zwei Sekunden gedrückt halten.

Anschluss eines Bluetooth-Gerätes

1. Sicherstellen, dass am AUDIO IN kein Audiokabel angeschlossen ist.
2. Den Lautsprecher einschalten.
3. Die Bluetooth-Funktion des anzuschließenden Gerätes aktivieren.
4. Der Lautsprecher wird auf dem anzuschließenden Gerät unter dem Namen **AWD-37TBT** angezeigt, diesen auswählen und mit dem Gerät verbinden.
Hinweis: Bei eventueller PIN-Nachfrage folgenden PIN angeben: **0000** (vier Nullen). Bei manchen Geräten muss die Verbindung bestätigt werden.
5. Die Wiedergabe auf dem angeschlossenen Gerät starten. Die Lautstärke am Lautsprecher oder am externen Gerät einstellen. Die übrige Steuerung erfolgt über das angeschlossene Gerät.
6. Der Lautsprecher verbindet er sich automatisch mit dem zuletzt angeschlossenen Gerät, wenn dieses eingeschaltet ist und dessen Bluetooth-Funktion aktiviert ist.

Anschluss eines externen Geräts per AUDIO IN

1. Das mitgelieferte 3,5-mm-Audiokabel an das externe Gerät (z. B. Mobiltelefon) und den AUDIO-IN-Eingang am Lautsprecher 1 anschließen.
2. Den Lautsprecher einschalten.
3. Die Wiedergabe auf dem angeschlossenen Gerät starten. Die Lautstärke am Lautsprecher oder am externen Gerät einstellen. Die übrige Steuerung erfolgt über das angeschlossene Gerät.

Fehlersuche

Die Fontäne ist zu niedrig.	Die Lautstärke am angeschlossenen Gerät erhöhen.
Der Ton hackt bei hoher Lautstärke.	Manche USB-Ladegeräte liefern nur 500 mA und die Kombination mit sehr hoher Lautstärke führt dazu, dass der Ton des Lautsprechers abgehackt wird. Das USB-Kabel an ein Ladegerät anschließen (Handy, Tablet, Computer usw.). Diese Ladegeräte liefern normalerweise 1000 mA.
Der Lautsprecher lässt sich nicht einschalten.	Sicherstellen, dass der Lautsprecher ordentlich an ein USB-Ladegerät angeschlossen ist, dass das Kabel unbeschädigt ist und dass das Ladegerät ordnungsgemäß funktioniert.
Kein Ton.	<p>Die Lautstärke überprüfen.</p> <p>Bei Anschluss über Bluetooth:</p> <ul style="list-style-type: none"> • Sicherstellen, dass die Bluetooth-Verbindung besteht. • Die Musikwiedergabe am anzuschließenden Gerät testen, ohne dass es an den Lautsprecher angeschlossen ist. • Einen anderen Titel abspielen, da der aktuelle eventuell beschädigt ist. <p>Bei Anschluss über AUX IN:</p> <ul style="list-style-type: none"> • Sicherstellen, dass das Audiokabel unbeschädigt und ordentlich an den Lautsprecher und das externe Gerät angeschlossen ist. • Die Musikwiedergabe am anzuschließenden Gerät testen, ohne dass es an den Lautsprecher angeschlossen ist. • Einen anderen Titel abspielen, da der aktuelle eventuell beschädigt ist. <p>Bitte beachten:</p> <ul style="list-style-type: none"> • Andere Funkausrüstung, die auf der gleichen Frequenz sendet, kann die Reichweite beeinträchtigen. • Die Reichweite jeder Funkausrüstung wird durch Hindernisse zwischen Sender und Empfänger beeinträchtigt (beispielsweise wird das Signal durch eine Betonwand deutlich stärker gedämpft als durch eine Gipswand). <p>Bei Funktionsproblemen bitte folgende Lösungen testen:</p> <p>Sonstige Funkausrüstung abschalten, um zu prüfen, ob sie die Problemursache ist. Die Funkausrüstung versetzen und/oder den Abstand verringern. Außerdem die Zahl der Hindernisse (Wände, Möbel) zwischen Sender und Empfänger verringern.</p>

Pflege und Wartung

Das Produkt mit einem leicht befeuchteten Tuch reinigen. Ein sanftes Reinigungsmittel verwenden, keine scharfen Chemikalien oder Reinigungslösungen.

Hinweise zur Entsorgung

Bitte das Produkt entsprechend den lokalen Bestimmungen entsorgen. Weitere Informationen sind von der Gemeinde oder den kommunalen Entsorgungsbetrieben erhältlich.

Declaration of Conformity

EG-försäkran om överensstämmelse / Egnerklæring / EY-vaatimustenmukaisuusvakuutus / EG-konformitaterklæring



This declaration of conformity is issued under the sole responsibility of the manufacturer.

Denna EG-försäkran om överensstämmelse utfärdas på tillverkarens eget ansvar. / Egnerklæringen er utstedt under produsentens eget ansvar. / Tämä vaatimustenmukaisuusvakuutus on annettu valmistajan yksinomaisella vastuulla. / Die alleinige Verantwortung für die Ausstellung dieser Konformitätserklärung trägt der Hersteller:

38-7079-1, 38-7079-2, 38-7079-3, 38-7079-4
AWD-37TBT

has been manufactured in full compliance with the requirements of the RE-directive 2014/53/EU and relevant harmonized standards

har tilberkats i full överensstämmelse med kraven i 2014/53/EU och relevanta harmoniserade standarder / har blitt produsert i full overensstemmelse med kravene i 2014/53/EU og relevante harmoniserte standarder / on valmistettu noudattaen kokonaisuudessaan koskevan direktiivin 2014/53/EU ja asiaankuuluvat yhdenmukaistetut standardit / hat in voller Übereinstimmung mit den Anforderungen der 2014/53/EU und einschlägigen harmonisierten Normen hergestellt wurde.

Reference to harmonized standards used, or reference to the specifications in which declaration of conformity is declared:

Hänvisning till de harmoniserade standarder som använts eller hänvisningar till de specifikationer som försäkran om överensstämmelse deklarerar: / Referere til harmoniserte standarder som brukes, eller henvisninger til spesifikasjonene der samsvarserklæring er erklært: / Viittaus yhdenmukaistettuihin standardeihin tai viittaus eritelmiin, jossa vaatimustenmukaisuusvakuutus on julistettu: / Referenz verwendet harmonisierten Normen oder Bezugnahme auf die Spezifikationen, in der Konformitätserklärung wird erklart:

Article 3.1a (Health):	EN 62479
Article 3.1a (Safety):	EN 60065
Article 3.1b (EMC):	EN 301489-1 EN 301489-17
Article 3.2 (Radio):	EN 300328

Signed for and on behalf of:

Henrik Alfredsson
Technical Manager
Insjön, Sweden, 2017-05-29

CLAS OHLSON AB, SE-793 85 INSJÖN, SWEDEN

Sverige

Kundtjänst tel: 0247/445 00
fax: 0247/445 09
e-post: kundservice@clasohlson.se

Internet www.clasohlson.se

Post Clas Ohlson AB, 793 85 INSJÖN

Norge

Kundesenter tlf.: 23 21 40 00
faks: 23 21 40 80
e-post: kundesenter@clasohlson.no

Internett www.clasohlson.no

Post Clas Ohlson AS, Postboks 485 Sentrum, 0105 OSLO

Suomi

Asiakaspalvelu puh.: 020 111 2222
sähköposti: asiakaspalvelu@clasohlson.fi

Internet www.clasohlson.fi

Osoite Clas Ohlson Oy, Maistraatinportti 4 A, 00240 HELSINKI

Great Britain

Customer Service contact number: 020 8247 9300
e-mail: customerservice@clasohlson.co.uk

Internet www.clasohlson.co.uk

Postal 10 – 13 Market Place
Kingston Upon Thames
Surrey
KT1 1JZ

Deutschland

Kundenservice Unsere Homepage www.clasohlson.de besuchen und auf Kundenservice klicken.

clas ohlson