

# CO/TECH®

## Booster Pump

*Pumpautomat  
Automatpumpe  
Vesiautomaatti  
Hauswasserwerk*

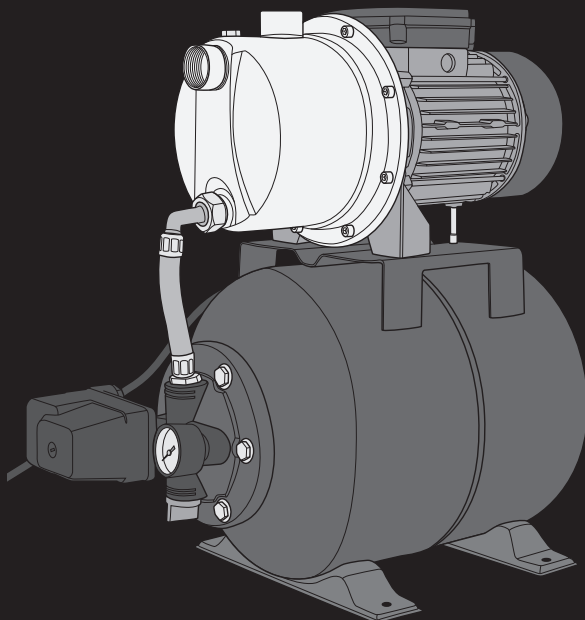

**ART.NO**      **MODEL**  
**18-3115**    **XKJ-1304SA-UK**  
**30-1005**    **XKJ-1304SA**



### **Important!**

Read the entire instruction manual carefully and make sure that you fully understand it before you use the equipment. Keep the manual for future reference.

### **Viktig information:**

Läs hela bruksanvisningen noggrant och försäkra dig om att du har förstått den innan du använder utrustningen. Spara bruksanvisningen för framtida bruk.

### **Viktig informasjon:**

Les disse anvisningene nøye og forsikre deg om at du forstår dem, før du tar produktet i bruk. Ta vare på anvisningene for seinere bruk.

### **Tärkeää tietoa:**

Lue nämä ohjeet huolellisesti ja varmista että olet ymmärtänyt ne, ennen kuin alat käyttää laitetta. Säilytä ohjeet myöhempää tarvetta varten.

### **Wichtiger Hinweis:**

Vor Inbetriebnahme die komplette Bedienungsanleitung durchlesen und aufbewahren.

Ver. 20140903  
Original instructions  
Bruksanvisning i original  
Original bruksanvisning  
Alkuperäinen käyttöohje  
Original Bedienungsanleitung

ENGLISH

SVENSKA

NORSK

SUOMI

DEUTSCH



# Booster Pump 1300 W

**ART.NO** 18-3115  
30-1005

**MODEL** XKJ-1304SA-UK  
XKJ-1304SA

Please read the entire instruction manual before using the product and save it for future reference. We reserve the right for any errors in text or images and any necessary changes made to technical data. If you have any questions regarding technical problems please contact our Customer Services (see address on reverse).

## 1. Safety

- Always use a residual current device (RCD or RCCB) which trips at <30 mA between the pump and the power supply.
- Always inspect the pump before using it, especially the power lead and plug. Never use the pump if any of the parts is damaged.
- Make sure that the pump and all electrical connections (extension lead, RCD, etc) are placed in a dry place and protected from rain, moisture and high water level. The temperature should not exceed 35 °C.
- Do not expose the mains lead to extreme heat, oil or sharp edges.
- Keep children and animals away from the pump when it is running.
- Keep everyone out of the liquid (pool, etc.) being pumped.
- Only use the pump as described in this instruction manual.
- The operator of the pump is responsible for the safety of the pump and all applications.
- Always unplug the pump before adjusting or repairing it.
- Do not expose the pump directly to jets of water.
- The pump should only be repaired by a qualified electrician using original parts.
- The pump must not be run dry as this voids the guarantee.

- The pump must only be used by those who have read the instruction manual. Keep children and animals away from the pump, especially if it is under pressure.
- This pump may be used by children aged 8 or over provided they have been instructed in the safe use of the product and that they understand the hazards and risks involved. Cleaning and maintenance may be carried out by children aged 8 or over, but only under adult supervision.
- Keep the pump and its mains lead out of the reach of children under the age of 8.
- The pump may be used by persons with reduced physical, sensory or mental capability, lack of experience or knowledge which could jeopardise their safety, provided they have been instructed in the safe use of the product and understand the hazards involved. Never let children play with the pump.
- If the supply cord is damaged, it must be replaced by the manufacturer, its service agent or similarly qualified persons in order to avoid a hazard.

## 2. Product description

### Areas of use

- Automatic irrigation of lawns, vegetable gardens and gardens.
- Pumping water from springs, wells, water containers, etc.
- The booster pump is intended for pumping clean water.  
**N.B.** The pump cannot be used for corrosive, flammable, or explosive liquids (i.e. petrol, paraffin or solvents), fats, oils, saltwater, brackish water, urine or sewage water.
- The temperature of the liquid must not exceed 35 °C.

### Parts

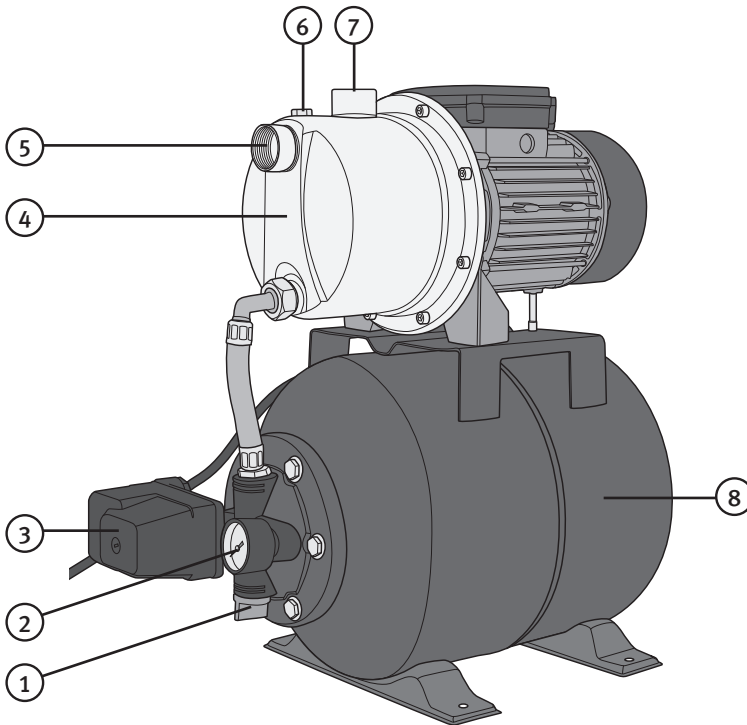

- |                    |                             |
|--------------------|-----------------------------|
| 1. Drain plug      | 5. Vacuum port              |
| 2. Manometer       | 6. Filler plug              |
| 3. Pressure switch | 7. Pressure Hose Connection |
| 4. Pump            | 8. Pressure vessel          |

## 3. Preparations

### Placement

#### Preventing water damage. Pre-planning prevents accidents!

- Leakage in the pump and hoses may occur through freezing, incorrect installation, pressure surges, etc. The pump should therefore be placed in a waterproof environment approved by your insurance company and your insurance policy. Contact your insurance company if you are unsure.
- Place the pump on a firm, hard surface, well protected from water spray.

### Mains connection

- Connect the mains lead to an RCD protected earthed socket for personal safety.

### Suction hose connection

- Connect a suction hose with a 25 mm (1") minimum diameter to the vacuum port (R25) (5).
- The suction hose should be fitted with a foot valve/non-return valve.
- Place the suction hose so that it slopes upwards from the water to the pump inlet.
- The suction hose must always be on a lower level than the inlet to the pump. Airpockets in the hose could disrupt the pump's operation.
- Hoses or pipes must not be connected in such a way as to exert any pulling strain or tensile stress on the pump unit.
- Fit the foot valve to the end of the suction hose (pipe).
- The foot valve should be anchored to the bottom so that the pump does not run dry if the water level drops.
- The suction hose assembly must be air-tight to prevent air from being sucked into the pump.
- A filter should be fitted to the suction side to prevent sand, mud, etc from being sucked into the pump.

### Pressure connection

- Connect a 19 mm (3/4") spiral-reinforced high-pressure hose to the outlet hose connection (R25, 1") (7). Smaller hoses reduce capacity.

## 4. Starting the pump

1. Fill the pump housing with water via the filler hole (6).
2. Open all valves and the pressure hose nozzle to let any trapped air in the system to escape.
3. Start the pump by connecting its mains lead to an RCD protected earthed socket designed for personal safety.
4. It can take up to 6 minutes for the pump to reach maximum effectiveness, depending on the pressure head, and amount of air on the suction side.  
The pump must not be run with air in the system more than 4 minutes at a time. If the pump does not work satisfactorily after 4 min, it should be turned off and all hoses and connections on the suction side should be checked for leaks. Fill the pump housing with water via the filler hole (6) and start the pump again.
5. Let the pump run for a few minutes with the nozzle and all valves open to release any trapped air in the system. Then shut all valves and taps.
6. The booster pump stops automatically when the pressure in the tank reaches 3.8 bar.
7. When a tap is opened the pressure drops. When it has reached 1.8 bar the pump will start automatically to rebuild the pressure back to 3.8 bar.

## 5. Maintenance

- Always unplug the pump before carrying out any kind of maintenance.
- Use a soft lightly moistened cloth to clean the plastic parts of the pump. Never clean the product using strong detergents or solvents.
- If the pump is not to be used during the winter, both the pump and the tank should be emptied. Store the pump in a dry place.
- If there is a chance of frost the pump should be completely emptied.
- If the pump has not been used for an extended period, you should check that the rotor moves freely by quickly plugging and unplugging the mains lead.
- Check the air-pressure in the tank (it should be about 1.5 bar). Use a vehicle air pressure gauge to measure the pressure in the tank. The air pressure is measured at the valve under the plastic cap at the end of the tank.
- The pump should be checked regularly. Check the operation and inspect for any damage.

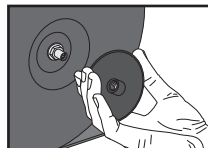

## 6. General use guidelines

- Dry running of the pump should be avoided because it increases wear.
- Pull the plug not the lead when unplugging the pump from the mains.
- Never lift or carry the pump by its power lead.
- Sand and other abrasive substances in the liquid that is pumped will increase wear and tear and reduce the pump's capacity.
- Make sure that the recommended suction head (8 m) is not exceeded.
- Protect the pump from frost.
- The pump is designed for intermittent use, not continual operation such as for fountains.

## 7. Troubleshooting

Problem	Possible Cause	Remedy
The pump does not start.	Inlet water pressure is greater than the starting pressure of the pump.	Check pressure.
	No power..	Check fuses and RCD.
	Dirt in the pump.	Remove any dirt or deposits.
	The pressure switch has turned off the pump due to max pressure in the tank.	Check the pressure in the tank or open a tap to check if the tank is at full pressure capacity.
The pump runs but doesn't pump.	There is air in the pump.	Open all nozzles and valves to let the air escape.
	The suction hose's foot valve is above the water level.	Move it so that it is below the water level.
	Leaking hose.	Tighten, or seal the leak.
	Max. suction head exceeded.	Check suction head (max. 8 m).
	Max. pressure head exceeded.	Check pressure head (max. 46 m).



Low capacity, low pressure.	Max. suction head exceeded.	Check suction head (max. 8 m).
	Max. pressure head exceeded.	Check pressure head (max. 46 m).
	The suction hose's foot valve is above water level.	Move it so that it is below the water level.
	Dirt in the pump.	Remove any dirt or deposits.
Pump does not stop.	Loose tap or leaking pipe.	Check and tighten or seal.
Pump starts and stops all the time.	Loose tap or leaking pipe.	Check and tighten or seal.
	Faulty diaphragm.	Replace diaphragm and fill with air.
	Air pressure in the tank too low.	Check and increase (to 1.5 bar).

## 8. Disposal

Follow local ordinances when disposing of this product. If you are unsure of how to dispose of this product, please contact your municipality.



## 9. Specifications

<b>Type</b>	XKJ-1304SA / XKJ-1304SA-UK
<b>Rated power</b>	1300 W
<b>Rated voltage</b>	230 V AC, 50 Hz
<b>Tank volume</b>	20 litres
<b>Max. pump capacity</b>	65 l/min
<b>Max. pressure head</b>	46 metres
<b>Max. suction head</b>	8 metres
<b>Hose connections</b>	R25 (1") female
<b>Power Lead</b>	1.5 metres

# Pumpautomat 1300 W

ART.NR 18-3115  
30-1005

MODELL XKJ-1304SA-UK  
XKJ-1304SA

Läs igenom hela bruksanvisningen före användning och spara den sedan för framtida bruk. Vi reserverar oss för ev. text- och bildfel samt ändringar av tekniska data. Vid tekniska problem eller andra frågor, kontakta vår kundtjänst (se adressuppgifter på baksidan).

## 1. Säkerhet

- Anslut alltid pumpautomaten via en jordfelsbrytare som löser ut vid < 30 mA felström.
- Kontrollera alltid pumpautomaten före användning, särskilt anslutningskabeln och stickproppen. Använd aldrig pumpautomaten om någon komponent är skadad.
- Se till att pumpautomat och elanslutningar (skarvuttag, jordfelsbrytare etc.) är placerade på en torr plats, skyddade mot regn, fukt och ev. översvämning. Temperaturen får inte överstiga 35 °C.
- Utsätt inte anslutningskabeln för värme, olja eller vassa kanter.
- Håll barn och husdjur borta från pumpautomaten när den är i drift.
- Ingen får uppehålla sig i vätskan (swimmingpool, fontän etc.) som pumpas.
- Använd endast pumpautomaten enligt beskrivningen i bruksanvisningen.
- Du som användare är ansvarig för säkerheten vid pump med applikationer.
- Ta alltid ur stickproppen före justering, reparation etc. av pumpautomaten.
- Utsätt inte pumpen för direkt vattenstråle.

- Pumpautomaten får endast repareras med originaldelar, av behörig elektriker.
- Pumpen får inte köras torr, eftersom inga garantier då gäller.
- Pumpautomaten får endast användas av person som har läst bruksanvisningen. Håll barn och obehöriga på behörigt avstånd från pumpen, särskilt från en pumpautomat som är trycksatt.
- Pumpen får användas av barn från 8 år om de har fått instruktioner om hur den på ett säkert sätt ska användas och förstår faror och risker som kan uppkomma. Rengöring och skötsel får utföras av barn från 8 år i vuxens närvaro.
- Håll pumpen och dess nätkabel utom räckhåll för barn under 8 år.
- Pumpen får användas av personer med någon form av funktionsnedsättning, brist på erfarenhet eller kunskap som skulle kunna äventyra säkerheten, om de har fått instruktioner om hur pumpen på ett säkert sätt ska användas och förstår faror och risker som kan uppkomma. Låt aldrig barn leka med pumpen.
- Om nätsladden skadats får den, för att undvika risk för elektrisk stöt eller brand, endast bytas av tillverkaren, dess serviceställe eller av en kvalificerad yrkesman.

## 2. Produktbeskrivning

### Användningsområde

- Automatisk bevattning av gräsmattor, odlingar och trädgårdar.
- Pumpa vatten från källor, brunnar, regnvattenbehållare etc.
- Pumpautomaten är avsedd till att pumpa rent vatten.  
**Obs!** Pumpautomaten får inte användas till korrosiva (frätande), brännbara eller explosiva ämnen (t.ex. bensen, fotogen eller förtunning), fetter, oljor, saltvatten, bräckt vatten, urin eller avloppsvatten från toalett.
- Vätskans temperatur får inte överskrida 35 °C.

### Delar, benämningar

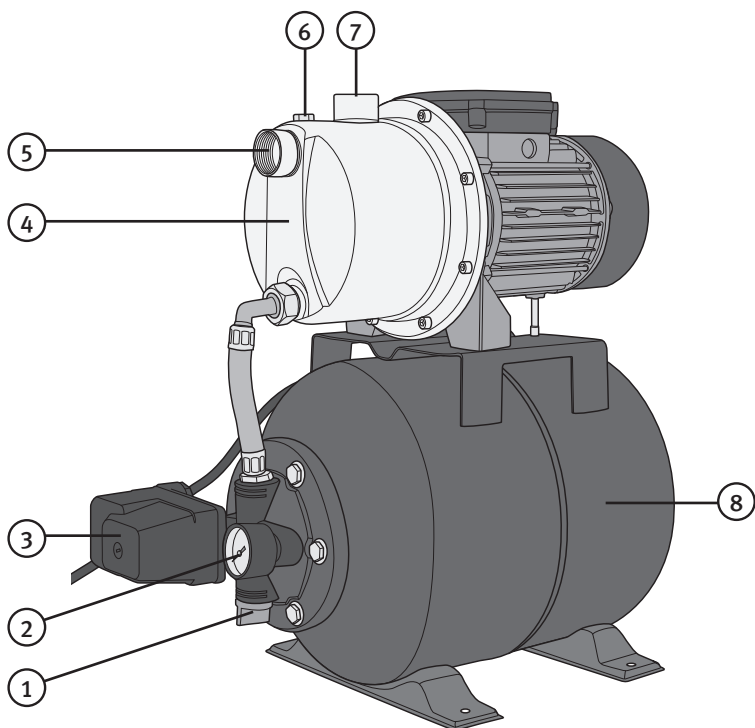

- |                         |                              |
|-------------------------|------------------------------|
| 1. Plugg för avtappning | 5. Anslutning för sugslang   |
| 2. Manometer            | 6. Plugg för påfyllning      |
| 3. Tryckströmbrytare    | 7. Anslutning för tryckslang |
| 4. Pump                 | 8. Tank                      |

## 3. Förberedelser

### Placering

#### Förebygg vattenskada, tänk efter innan det händer!

- Läckor i pump och ledningar kan uppstå genom sönderfrysning, felaktig installation, tryckstötter etc. Pumpen skall därför placeras i en våtrumsmiljö som ditt försäkringsbolag godkänner i försäkringsvillkoren. Kontakta ditt försäkringsbolag om du är osäker.
- Ställ pumpautomaten på ett fast och hårt underlag väl skyddad från vattensprut.

### Elanslutning

- Anslut anslutningskabelns stickpropp till ett jordat vägguttag som är skyddat via en jordfelsbrytare avsedd för personskydd.

### Suganslutning

- Skruva fast en sugslang med min. diameter 25 mm (1") i suganslutningen (R25) (5).
- Sugslangen ska vara försedd med bottenventil/backventil.
- Lägg sugslangen stigande från vattnet till ingången på pumpen.
- Sugslangen ska alltid vara på en lägre nivå än ingången på pumpen. Luftblåsor i slangen kan annars störa funktionen.
- Slang eller rör får inte anslutas så att pumphuset belastas med tryck eller dragpåkänningar.
- Montera bottenventilen i slutet på sugledningen (slang/rör).
- Bottenventilen ska vara förankrad i botten så att pumpen inte går torr om vattennivån sjunker.
- Sugledningen måste sluta helt tätt så att inte pumpen kan suga in luft.
- Använd ett filter på sugsidan så att inte sand, lera etc. sugas in i pumpen.

### Tryckanslutning

- Skruva fast en slang med min. diameter 19 mm (3/4") i utloppet (R25) (7). Mindre slangar reducerar kapaciteten.

## 4. Starta pumpen

1. Fyll pumphuset med vatten genom påfyllningshålet (6).
2. Öppna alla ventiler, kranar och munstycken på tryckslangen från pumpen så att eventuell luft i systemet kan försvinna.
3. Starta pumpautomaten genom att ansluta pumpautomaten till ett jordat vägguttag som är skyddat med en jordfelsbrytare avsedd för personskydd.
4. Det kan ta upp till 6 minuter innan pumpen har fått ur all luft och fungerar bra, beroende på tryckhöjd och luftmängd på sugsidan. Pumpen får dock inte köras med luft i systemet längre än 4 minuter i sträck. Om inte pumpautomaten fungerar tillfredsställande efter 4 minuter måste den stängas av för att kontrollera tätheten hos slangar och kopplingar på sugsidan. Fyll pumphuset med vatten genom hålet (6) och starta pumpen igen.
5. Låt pumpautomaten gå ett par minuter med öppna ventiler och munstycken så att all luft försvinner ur systemet. Stäng sedan alla ventiler och kranar.
6. Pumpautomaten stoppar automatiskt när trycket i tanken uppgått till ca 3,8 bar.
7. När en kran öppnas sjunker trycket. När det har sjunkit till ca 1,8 bar slår pumpautomaten igång automatiskt för att åter bygga upp trycket till ca 3,8 bar.

## 5. Underhåll

- Drag alltid ur stickproppen innan du gör någon typ av underhåll på pumpautomaten.
- Använd en mjuk lätt fuktad trasa för att rengöra pumpautomatens delar i plast. Använd inte lösningsmedel eller starka rengöringsmedel.
- Om pumpautomaten inte ska användas vintertid ska både pumphuset och tanken tömmas. Förvara pumpautomaten på en torr plats.
- Om det är risk för frost ska pumpen tömmas helt.
- Om pumpautomaten har stått stilla en längre period bör du kontrollera att rotorn rör sig lätt genom att snabbt ansluta och sedan dra ur stickproppen ur ett eluttag för att slå på och stänga av pumpen en gång.
- Kontrollera lufttryck i tank (bör ligga på ca 1,5 bar). Använd en lufttrycksmätare för fordon för att mäta lufttrycket i tanken. Lufttrycket mäts vid ventilen innanför plastlocket på tankens kortsida.
- Pumpautomaten bör kontrolleras regelbundet. Kontrollera funktionen samt titta efter eventuella skador.

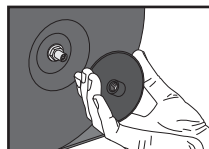

## 6. Användningsråd

- Torrkörning av pumpautomaten ska absolut undvikas då det leder till snabb förslitning.
- Drag i stickproppen och inte i kabeln när anslutningskabeln ska tas ur vägguttaget.
- Lyft eller bär aldrig pumpautomaten i dess anslutningskabel.
- Sand eller annat slipande material i vätskan som pumpas ger ökat slitage och reducerad kapacitet.
- Kontrollera att sughöjden inte överskrider det rekommenderade (8 m).
- Skydda pumpautomaten mot frost.
- Pumpautomaten är konstruerad för intermitterant användning, inte för kontinuerlig drift, som t.ex. fontäner.

## 7. Felsökning

Problem	Orsak	Åtgärd
Pumpen startar inte.	Ingående vattentryck är högre än pumpautomatens starttryck.	Kontrollera.
	Eluttaget är strömlöst.	Kontrollera säkringar och jordfelsbrytare etc.
	Smuts har fastnat i pumpdelen.	Ta bort ev. föroreningar eller beläggningar.
	Tryckströmbrytaren har stängt av pumpen för att tanken har fullt tryck.	Kontrollera trycket i tanken, eller öppna en kran för att kontrollera om det är fullt tryck.
Pumpen går men pumpar inte.	Luft i pumpen.	Öppna alla munstycken och ventiler etc. så att luften kan passera.
	Sugslangens bottenventil ligger över vattenytan.	Ändra placeringen så att den kommer under ytan.
	Luftläcka i sugslangen.	Dra åt, täta.
	Max. sughöjd överskriden.	Kontrollera sughöjden (max 8 m).
	Max. tryckhöjd överskriden.	Kontrollera tryckhöjd (max 46 m).

Pumpen har dålig kapacitet, lågt tryck.	Max. sughöjd överskriden.	Kontrollera sughöjden (max 8 m).
	Max. tryckhöjd överskriden.	Kontrollera tryckhöjd (max 46 m).
	Sugslangens bottenventil ligger över vattenytan.	Byt placering så att den kommer under ytan.
	Smuts har fastnat i pumpdelen.	Ta bort ev. föroreningar eller beläggningar.
Pumpautomaten stoppar inte.	Kran eller ledning otät.	Kontrollera, täta.
Pumpautomaten startar och stoppar hela tiden.	Kran eller ledning otät.	Kontrollera, täta.
	Pumpblåsan i tanken är trasig.	Byt pumpblåsa och fyll på luft.
	Lufftrycket i tanken är för lågt.	Kontrollera och fyll på (1,5 bar).

## 8. Avfallshantering

När du ska göra dig av med produkten ska detta ske enligt lokala föreskrifter. Är du osäker på hur du ska gå tillväga, kontakta din kommun.



## 9. Specifikationer

<b>Typbeteckning</b>	XKJ-1304SA / XKJ-1304SA-UK
<b>Märkeffekt</b>	1300 W
<b>Märkspänning</b>	230 V AC, 50 Hz
<b>Tankvolym</b>	20 liter
<b>Max pumpkapacitet</b>	65 l/min
<b>Max tryckhöjd</b>	46 meter
<b>Max sughöjd</b>	8 meter
<b>Slanganslutningar</b>	R25 Invändig
<b>Längd, anslutningskabel</b>	1,5 meter



# Automatpumpe 1300 W

ART.NR. 18-3115  
30-1005

MODELL XKJ-1304SA-UK  
XKJ-1304SA

Les igjennom bruksanvisningen grundig før bruk av produktet, og ta vare på den for ev. framtidig bruk. Vi reserverer oss mot ev. tekst- og bildefeil, samt forandringer av tekniske data. Ved tekniske problemer eller andre spørsmål, ta kontakt med vårt kundesenter. (Se opplysninger om kundesenteret her i denne bruksanvisningen).

## 1. Sikkerhet

- Koble alltid automatpumpen via en jordfeilbryter som løser ut ved < 30 mA feilstrøm.
- Kontroller alltid automatpumpen før bruk, spesielt tilslutningskabelen og støpslet. Bruk aldri automatpumpen dersom noen komponenter er skadet.
- Påse at pumpen og strømtilkoblinger (skjøter, jordfeilbrytere etc.) er plassert på et tørt sted og at de er beskyttet mot regn, fuktighet og eventuell oversvømmelse. Temperaturen må ikke overstige 35 °C.
- Utsett ikke tilslutningskabelen for varme, olje eller skarpe kanter.
- Hold barn og husdyr borte fra pumpen når den er i drift.
- Ingen må oppholde seg i væsken (svømmebassenget, fontenen etc.) mens væsken pumpes.
- Bruk kun automatpumpen i henhold til beskrivelsen i bruksanvisningen.
- Du, som bruker, er ansvarlig for sikkerheten ved pumpe med applikasjoner.
- Ta alltid ut støpslet før justering, reparasjon etc.
- Utsett ikke pumpen for direkte vannstråler.
- Automatpumpen skal kun repareres med originaldeler, og av autorisert elektriker.

- Automatpumpen skal ikke kjøres tørr, da gjelder ikke garantien.
- Automatpumpen må kun brukes av voksne personer som har lest bruksanvisningen. Hold barn og andre uvedkommende vekk fra pumpen, særlig fra en automatpumpe som er trykksatt.
- Automatpumpen kan brukes av personer over 8 år dersom de har fått instruksjon i hvordan den fungerer og hvilke farer som er forbundet med dette. Rengjøring og stell kan utføres av barn fra 8 års alderen med tilsyn av voksne.
- Hold produktet og strømledning utenfor barns rekkevidde (gjelder barn under 8 år).
- Pumpen kan benyttes av personer med funksjonshemming og manglende erfaring og kunnskap om produktet, dersom noen har lært dem opp i bruken av produktet og forståelse for faren ved bruk av det. La aldri barn leke med produktet.
- Dersom strømledningen er skadet skal den skiftes ut av produsenten, på et serviceverksted eller av annen kyndig serviceperson. Dette for å redusere faren for støt eller brann.

## 2. Produktbeskrivelse

### Bruksområde

- Automatisk vanning av gressplener, grønnsaker og blomsterbed.
- Pumpe vann fra kilder, brønner, regnvannbeholdere etc.
- Automatpumpen er beregnet til pumping av rent vann.

**Obs!** Automatpumpen må ikke benyttes til etsende, brennbare eller eksplosive væsker (f.eks. bensin, parafin eller fortynning), fete væsker, oljer, saltvann, brakkvann, urin eller avløpsvann fra toaletter.

- Væskens temperatur må ikke overskride 35 °C.

### Deler, benevninger

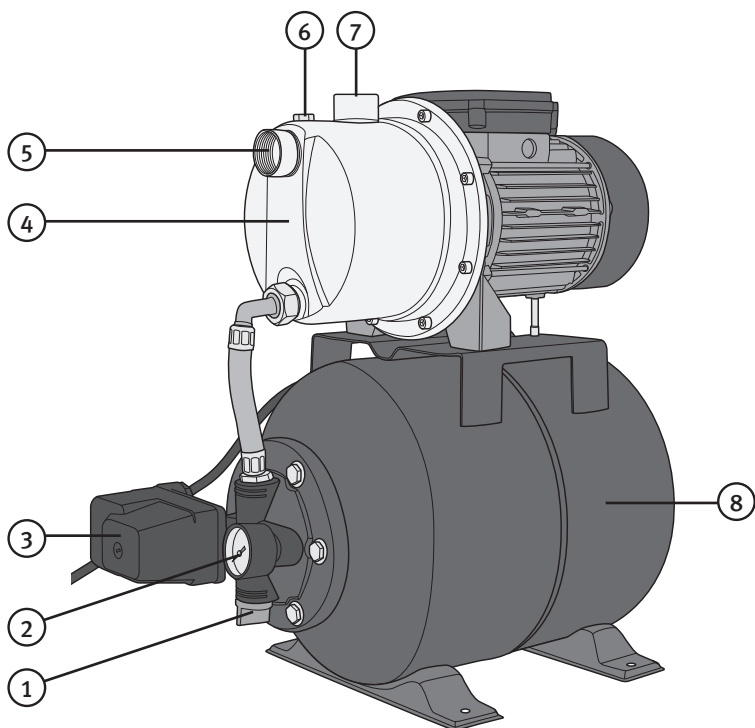

- |                      |                          |
|----------------------|--------------------------|
| 1. Plugg for tapping | 5. Inntak for sugeslange |
| 2. Manometer         | 6. Plugg for påfylling   |
| 3. Trykkstrømbryter  | 7. Uttak for trykkslange |
| 4. Pumpe             | 8. Tank                  |

## 3. Forberedelser

### Plassering

**Forebygg vannskade, tenk deg om før det skjer.**

- Lekkasje i pumpe og ledninger kan oppstå ved frost, feil installasjon, trykkskader etc. Pumpen skal derfor plasseres i et våtromsmiljø som forsikringsselskapet godkjenner i forsikringsvilkårene. Kontakt forsikringsselskapet hvis du er i tvil.
- Plasser automatpumpen på et fast og hardt underlag, godt beskyttet mot vannsprut.

### Strømtilkobling

- Strømkabelen kobles til et jordet vegguttak som er beskyttet med en jordfeilsbryter.

### Sugetilkobling

- Fest en forsterket slange med min. diameter 25 mm (1") til sugetilkoblingen (R25) (5).
- Sugelangten skal være utstyrt med bunnventil/returventil.
- Legg sugelangten slik at den stiger fra vannet og til inngangen på pumpen.
- Innløpet på sugelangten skal alltid være på et lavere nivå enn inngangen på pumpen. Hvis ikke kan luftbobler i slangen forstyrre funksjonen.
- Slange eller rør må ikke kobles til slik at pumpehuset belastes med trykk-/strekkbelastninger.
- Montere bunnventilen i enden på sugeledningen.
- Bunnventilen skal være forankret i bunnen så ikke automatpumpen går tørr hvis vannivået synker.
- Sugelangten må være helt tett i koblingen så pumpen ikke suger inn luft.
- Bruk filter på sugesiden så ikke sand, leire etc. suger inn i automatpumpen.

### Trykktilkobling

- Skru fast en slange med min. diameter 19 mm (3/4") i utløpet (R25) (7). Mindre slanger reduserer kapasiteten.

## 4. Starte pumpen

1. Fyll pumpen med vann gjennom påfyllingshullet (6).
2. Åpne alle ventiler, kraner og munnstykker på trykkslangen fra pumpen slik at eventuell luft i systemet luftes ut.
3. Start automatpumpen ved å koble den til et jordet strømuttak som er beskyttet med en jordfeilsbryter for personvern.
4. Det kan ta inntil 6 minutter før den er utluftet (luften har forsvunnet) og fungerer som den skal, avhengig av trykkehøyde og luftmengde på sugesiden. Pumpen må ikke kjøres lengre enn 4 minutter i strekk med luft i systemet. Hvis den ikke fungerer tilfredsstillende etter 4 minutter, må den skrues av og koblinger og slanger må sjekkes for luftlekkasjer. Fyll pumpehuset med vann gjennom hullet og start pumpen igjen.
5. La automatpumpen gå et par minutter med åpne ventiler og munnstykker slik at all luft forsvinner fra systemet. Skru så igjen alle ventiler og kraner.
6. Automatpumpen stopper automatisk når trykket i tanken har nådd ca. 3,8 bar.
7. Når en kran åpnes, synker trykket. Når trykket har sunket til ca. 1,8 bar skurrer automatpumpen seg på automatisk for å bygge opp til et trykk på ca. 3,8 bar.

## 5. Vedlikehold

- Trekk alltid ut støpselet før vedlikehold på automatpumpen.
- Bruk en myk, lett fuktet klut til rengjøring av pumpens deler. Bruk aldri løsemidler eller sterke rengjøringsmidler.
- Hvis automatpumpen ikke skal brukes på vintertid, skal både pumpehuset og tanken tømmes for væske. Oppbevar automatpumpen på et tørt sted.
- Hvis det er fare for frost skal automatpumpen og alle slanger, rør etc. tømmes helt for vann.
- Hvis automatpumpen har stått stille over en lengre periode, bør man kontrollere at rotoren beveger seg lett. Dette kontrolleres ved at støpselet kobles til strømuttaket og trekkes raskt ut igjen.
- Kontroller lufttrykket i tanken. Det skal være ca. 1,5 bar. Benytt en lufttrykksmåler for kjøretøy til måling av trykket i tanken. Lufttrykket måles ved ventilen innenfor plastlokket på tankens kortsida.
- Automatpumpen bør kontrolleres regelmessig. Kontroller funksjonen og se etter eventuelle skader.

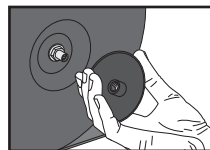

## 6. Brukstips

- Tørrkjøring må unngås da dette fører til stor slitasje.
- Dra i støpslet og ikke i kabelen når tilslutningskabelen skal tas ut fra strømuttaket.
- Ikke løft eller bær pumpen i strømkabelen.
- Sand eller annet slipende materiale i væsken som pumpes gir økt slitasje og redusert kapasitet.
- Kontroller at sugehøyden ikke overskrider det anbefalte (8 m).
- Beskytt automatpumpen mot frost.
- Pumpen er konstruert for periodisk bruk, ikke kontinuerlig drift, som f. eks. til fontener.

## 7. Feilsøking

Problem	Mulig årsak	Tiltak
Pumpen starter ikke.	Innkommende vanntrykk er høyere enn automatpumpens starttrykk.	Kontroller trykket.
	Strømuttaket er strømløst.	Kontroller sikringer og jordfeilbrytere etc.
	Smuss har festet seg i pumpedelen.	Fjern forurensning og belegg.
	Trykkstrømbryteren har blitt stengt av pumpen fordi tanken har fullt trykk.	Kontroller trykket i tanken. Eller åpne kranen for å kontrollere om det er fullt trykk.
Pumpen går, men pumper ikke.	Luft i pumpen.	Åpne alle munnstykker og ventiler etc. slik at luften kan passere.
	Bunnventilen til sugeslangen ligger over vanntaket.	Flytt pumpen slik at den kommer lavere.
	Luftlekkasje i sugeslangen.	Trekk til/tett.
	Maks. sugehøyden er overskredet.	Kontroller sugehøyden (maks 8 m).
	Maks. trykkehøyde overskredet.	Kontroller trykkehøyden (maks 46 m).

Automat-pumpen har dårlig kapasitet, lavt trykk.	Maks. sugehøyde overskredet.	Kontroller sugehøyden (maks 8 m).
	Maks. trykkehøyde overskredet.	Kontroller trykkehøyden (maks 46 m).
	Bunnventilen til sugeslangen ligger over vanntaket.	Flytt pumpen slik at den kommer lavere.
	Smuss har festet seg i pumpedelen.	Fjern forurensning og belegg.
Automat-pumpen stopper ikke.	Kran eller ledning er utett.	Kontroller, tett.
Automat-pumpen starter og stopper hele tiden.	Kran eller ledning er utett.	Kontroller, tett.
	Pumpeblåsen i tanken er ødelagt.	Skift og fyll på luft.
	Lufttrykket i tanken er for lavt.	Sjekk og fyll ev. på (1,5 bar).

## 8. Avfallshåndtering

Når produktet skal kasseres, må det skje i henhold til lokale forskrifter. Ved usikkerhet, ta kontakt med lokale myndigheter.



## 9. Spesifikasjoner

<b>Typetegnelse</b>	XKJ-1304SA / XKJ-1304SA-UK
<b>Effekt</b>	1300 W
<b>Spenning</b>	230 V AC, 50 Hz
<b>Tankvolum</b>	20 liter
<b>Maks. pumpekapasitet</b>	65 l/min
<b>Maks. trykkehøyde</b>	46 meter
<b>Maks. sugehøyde</b>	8 meter
<b>Slangetilkoblinger</b>	R25 Innvendig
<b>Lengde på tilkoblingsledning</b>	1,5 meter

# Vesiautomaatti 1300 W

TUOTENRO 18-3115  
30-1005

MALLI XKJ-1304SA-UK  
XKJ-1304SA

Lue käyttöohjeet ennen tuotteen käyttöönottoa. Säilytä käyttöohjeet tulevaa tarvetta varten. Pidätämme oikeuden teknisten tietojen muutoksiin. Emme vastaa mahdollisista teksti- tai kuvavirheistä. Jos laitteeseen tulee teknisiä ongelmia, ota yhteys myymälään tai asiakaspalveluun (yhteystiedot käyttöohjeen lopussa).

## 1. Turvallisuus

- Kytke vesiautomaatti vikavirtasuojakytkimeen, joka laukeaa vikavirran ollessa  $< 30$  mA.
- Tarkasta vesiautomaatti ennen käyttöä. Tarkasta erityisesti virtajohto ja pistoke. Älä koskaan käytä vesiautomaattia, jos jokin osa on vahingoittunut.
- Varmista, että vesiautomaatti ja sähköliitännät (jatkojohdot, vikavirtasuojakytkimet ym.) ovat suojassa kosteudelta ja vedeltä. Maks. käyttölämpötila  $35$  °C.
- Suojaa liitäntäkaapeli kuumuudelta, öljyltä ja teräviltä kulmilta.
- Älä päästä lapsia tai kotieläimiä pumpun läheisyyteen käytön aikana.
- Pumpattavassa vedessä (altaassa, suihkulähteessä) ei saa olla ihmisiä.
- Käytä laitetta ainoastaan käyttöohjeen ohjeiden mukaisesti.
- Pumpulaitteiston turvallisuus on käyttäjän vastuulla.
- Poista aina pistoke verkkovirrasta ennen vesiautomaatin säätöä, korjausta tms.
- Älä kohdista vesisuihkua suoraan pumppuun.
- Vesiautomaatin osat saadaan korvata valtuutetun sähkömiehen suorittamana vain alkuperäisosilla.



- Takuu raukeaa, mikäli pumppua käytetään kuivana.
- Laitetta saa käyttää vain käyttöohjeisiin perehtynyt henkilö. Pidä lapset ja asiattomat pois vesiautomaatin ulottuvilta, etenkin jos laite on paineenalainen.
- Yli 8-vuotiaat lapset saavat käyttää hiustenkuivainta, jos heitä on ohjeistettu sen turvallisesta käytöstä ja käytön mahdollisista vaaroista. Yli 8-vuotiaat lapset saavat puhdistaa hiustenkuivaimen aikuisen valvonnassa.
- Pidä vesiautomaatti ja sen virtajohto alle 8-vuotiaiden lasten ulottumattomissa.
- Henkilöt, joilla on fyysisiä tai psyykkisiä rajoitteita tai henkilöt, joilla ei ole riittävästi laitteen käytön turvallisuuteen vaikuttavia taitoja tai kokemusta, saavat käyttää vesiautomaattia, jos heitä on ohjeistettu sen turvallisesta käytöstä ja käytön mahdollisista vaaroista. Älä anna lasten leikkiä vesiautomaatilla.
- Vioittuneen johdon saa vaihtaa ainoastaan valmistaja, sen määräämä huoltopiste tai valtuutettu ammattilainen. Näin vähennetään sähköiskujen ja tulipalojen mahdollisuutta.

## 2. Tuotekuvaus

### Käyttöalueet

- Nurmikoiden, viljelmien ja puutarhojen automaattiseen kasteluun.
- Veden pumppaamiseen lähteestä, kaivosta, sadevesitynnyristä tms.
- Vesiautomaatti on suunniteltu puhtaan veden pumppaukseen.

**Huom.!** Laitetta ei saa käyttää syövyttävien, palavien tai räjähdysalttiiden aineiden (esim. polttoaineiden, fotogeenin, ohenteiden), rasvojen, öljyn, suolaveden, murtoveden, virtsan tai WC:n viemärijätteen pumppaamiseen.

- Nesteen lämpötila ei saa ylittää 35 °C.

### Laitteen osat

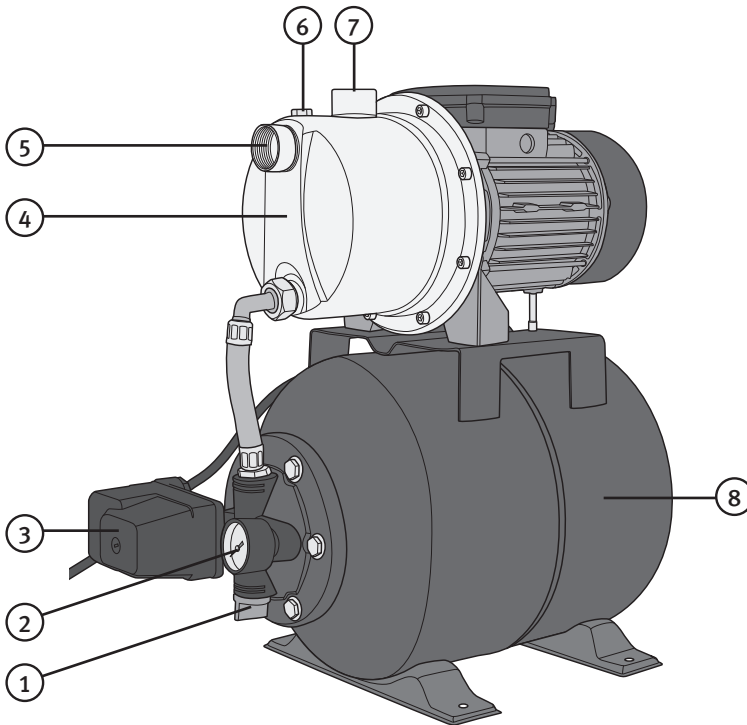

- |                    |                         |
|--------------------|-------------------------|
| 1. Tyhjennystulppa | 5. Imuletkun liitântä   |
| 2. Painemittari    | 6. Täyttötulppa         |
| 3. Painekeytkin    | 7. Paineletkun liitântä |
| 4. Pumppu          | 8. Säiliö               |

## 3. Esivalmistelut

### Sijoitus

**Estä vesivahingot ja suunnittele asiat huolellisesti etukäteen!**

- Jäätyminen, vääränlainen asennus ja paineenvaihtelut saattavat aiheuttaa vuotoja pumpussa tai letkuissa/putkissa. Pumppu tulee tämän vuoksi sijoittaa vakuutusyhtiön hyväksymiin märkätiloihin. Kysy neuvoa vakuutusyhtiöltäsi, jos olet epävarma.
- Aseta vesiautomaatti kiinteälle alustalle paikkaan, jossa se on suojattu vesisuihkeilta.

### Sähköliitäntä

- Liitä liitäntäkaapelin pistoke maadoitettuun seinäpistorasiaan vikavirtasuojakytkimen kautta.

### Imuliitäntä

- Kiinnitä imuletku (halkaisija väh. 25 mm/1") imuliitäntään (R25) (5).
- Imuletussa on oltava pohjaventtiili tai takaiskuventtiili.
- Asenna imuletku siten, että se nousee vedenotto paikasta pumpun imuliitäntään.
- Imuletku on sijoitettava pumpun imuaukkoa alemmaksi. Ilmakuplat letkussa saattavat muutoin häiritä toimintaa.
- Letku tai putki on asennettava niin, että pumppu ei kuormitu paineesta tai vedosta.
- Asenna pohjaventtiili imuliitäntän päähän (letku/putki).
- Pohjaventtiiliin on oltava kiinnitetty pohjaan niin, että pumppu ei käy tyhjänä vedenpinnan laskettua.
- Imuliitäntän on oltava täysin tiivis, jotta pumppu ei pumppaisi ilmaa.
- Käytä imuletun päässä suodatinta, jotta järjestelmään ei pääse hiekkaa, savea tms.

### Paineliitäntä

- Kiinnitä poistoaukkoon (R25) letku, jonka halkaisija on vähintään 19 mm (3/4"). Pienemmät letkut vähentävät laitteen suorituskykyä.

## 4. Pumpun käynnistäminen

1. Täytä pumppu vedellä täyttöreian (6) kautta.
2. Avaa kaikki pumpusta tulevan paineletkun venttiilit, hanat ja suuttimet, jotta mahdollinen ilma poistuisi järjestelmästä.
3. Käynnistä vesiautomaatti liittämällä se vikavirtasuojakytkimellä varustettuun maadoitettuun pistorasiaan.
4. Paine korkeudesta ja imupuolen ilmamäärästä riippuen voi kestää jopa kuusi minuuttia, että laite tyhjenee ilmasta ja toimii moitteettomasti. Jos laitteessa on ilmaa, sitä ei saa käyttää yli neljän minuutin ajan yhtäjaksoisesti. Jos pumppu ei toimi kunnolla neljän minuutin jälkeen, sammuta pumppu ja tarkasta letkujen ja imupuolen liittinten tiiviys. Täytä pumpun runko vedellä reiästä (6) ja käynnistä pumppu uudelleen.
5. Anna vesiautomaatin käydä muutaman minuutin ajan, ja pidä venttiilit ja suulakkeet auki, jotta ilma pääsee pois järjestelmästä. Sulje tämän jälkeen kaikki venttiilit ja hanat.
6. Vesiautomaatti sammuu automaattisesti kun paine tankissa nousee n. 3,8 baariin.
7. Kun vesihana avataan, paine laskee. Kun paine on laskenut noin 1,8 baariin, vesiautomaatti käynnistyy automaattisesti ja nostaa paineen noin 3,8 baariin.

## 5. Huolto

- Irrota aina pistoke pistorasiasta ennen vesiautomaatin huoltoa.
- Puhdista vesiautomaatin muoviosat kevyesti kostutetulla liinalla. Älä käytä voimakkaita puhdistusaineita tai liuottimia.
- Jos vesiautomaattia ei käytetä pitkään aikaan, kannattaa sekä pumppupesä että painesäiliö tyhjentää. Säilytä vesiautomaattia kuivassa paikassa.
- Jos lämpötila laskee pakkasen puolelle, tulee koko vesiautomaatti ja letkut/putket tyhjentää kokonaan.
- Mikäli vesiautomaatti on ollut käyttämättömänä pitkään, testaa roottorin jouheva toiminta kytkemällä pumppu nopeasti päälle ja pois.
- Tarkasta säiliön ilmanpaine (paineen tulee olla noin 1,5 baaria). Mittaa säiliön ilmanpaine ajoneuvon ilmanpainemittarilla. Ilmanpaine mitataan venttiilin kohdalta muovikannen sisäpuolelta säiliön lyhyeltä sivulta.
- Tarkasta vesiautomaatin kunto säännöllisesti. Tarkasta laitteen toiminta ja kunto.

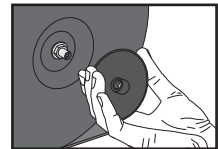

## 6. Käyttövinkkejä

- Vesiautomaatin käyttö kuivana on ehdottomasti kielletty. Kuivakäyttö kuluttaa laitetta nopeasti.
- Irrota johto pistorasiasta pistokkeesta vetämällä.
- Älä nosta tai kanno laitetta sen virtajohdosta.
- Hiekka ja muut hiovat hiukkaset kuluttavat pumppua ja vähentävät sen suorituskykyä.
- Varmista, että imukorkeus ei ole suositeltua suurempi (8 m).
- Suojaa vesiautomaatti pakkaselta.
- Vesiautomaatti on suunniteltu ajoittaiseen käyttöön, ei jatkuvaan pumppaamiseen esim. suihkulähteissä.

## 7. Vianhaku

Ongelma	Mahdolliset syyt	Toimenpiteet
Pumppu ei käynnisty.	Veden tulopaine on korkeampi kuin vesiautomaatin käynnistyspaine.	Tarkista paine.
	Pistorasiassa ei ole virtaa.	Tarkista sulakkeet, vikavirtasuojakytkin ym.
	Pumppuosassa on likaa.	Poista mahdolliset kertymät.
	Painevirtakytkin on sulkenut pumpun, koska säiliössä on täysi paine.	Tarkista säiliön paine. Tai avaa hana, ja tarkista, onko paine täysillä.
Pumppu käynnistyy, mutta ei pumppaa.	Pumpussa on ilmaa.	Avaa kaikki suuttimet ja venttiilit ym. jotta ilma pääsisi ulos.
	Imuletkun pohjaventtiili on veden pinnan yläpuolella.	Siirrä pohjaventtiili pinnan alle.
	Imuletkussa on ilmapuoto.	Kiristä, tiivistä.
	Suurin imukorkeus ylitetty.	Tarkista imukorkeus (maks. 8 m).
	Suurin painekorkeus ylitetty.	Tarkista painekorkeus (maks. 46 m).
Pumpun virtaus on alhainen, paine on alhainen.	Suurin imukorkeus ylitetty.	Tarkista imukorkeus (maks. 8 m).
	Suurin painekorkeus ylitetty.	Tarkista painekorkeus (maks. 46 m).
	Imuletkun pohjaventtiili on vedenpinnan yläpuolella.	Siirrä veden pinnan alapuolelle.
	Pumppuosassa on likaa.	Poista mahdolliset kertymät.

Vesiautomaatti ei pysähdy.	Hana tai letku vuotaa.	Tarkista, tiivistä.
Automaatti käynnistyy ja pysähtyy usein.	Hana tai letku vuotaa.	Tarkista, tiivistä.
	Painekalvo pumpussa on rikki.	Vaihda painekalvo ja täytä ilmalla.
	Ilmanpaine tankissa on liian matala.	Tarkista ja täytä 1,5 baariin.

## 8. Kierrätys

Kierrätä tuote asianmukaisesti, kun poistat sen käytöstä. Tarkempia kierrätysohjeita saat kuntasi jäteneuvonnasta.



## 9. Tekniset tiedot

<b>Tyypimerkintä</b>	XKJ-1304SA / XKJ-1304SA-UK
<b>Teho</b>	1300 W
<b>Jännite</b>	230 V AC, 50 Hz
<b>Säiliön tilavuus</b>	20 l
<b>Suurin imukyky</b>	65 l/min
<b>Suurin painekorkeus</b>	46 m
<b>Suurin imukorkeus</b>	8 m
<b>Letkuliitännät</b>	R25 sisäkierteinen
<b>Pituus, liitäntäkaapeli</b>	1,5 metriä

# Hauswasserwerk 1300 W

**ART.NR.** 18-3115      **MODELL** XKJ-1304SA-UK  
30-1005                      XKJ-1304SA

Vor Inbetriebnahme die komplette Bedienungsanleitung durchlesen und aufbewahren. Irrtümer, Abweichungen und Änderungen behalten wir uns vor. Bei technischen Problemen oder anderen Fragen freut sich unser Kundenservice über eine Kontaktaufnahme (Kontakt siehe Rückseite).

## 1. Sicherheitshinweise

- Das Hauswasserwerk über einen Fehlerstromschutzschalter anschließen, der bei einem Fehlerstrom von  $< 30$  mA anspricht.
- Vor der Inbetriebnahme das Hauswasserwerk (insbesondere Anschlusskabel und Stecker) überprüfen. Keinesfalls in Betrieb nehmen, wenn Teile beschädigt sind.
- Hauswasserwerk und Stromanschluss (Steckerkupplung, Fehlerstromschutzschalter usw.) an einem trockenen Ort vor Regen, Feuchtigkeit und Überschwemmung geschützt aufstellen. Die Temperatur darf  $35$  °C nicht übersteigen.
- Hitze sowie Kontakt mit Öl oder scharfen Kanten schaden dem Kabel.
- Kinder und Haustiere vom Hauswasserwerk fernhalten, wenn es in Betrieb ist.
- Es darf sich niemand in dem herauszupumpenden Wasser (z. B. aus dem Swimmingpool) aufhalten.
- Das Hauswasserwerk ausschließlich gemäß Bedienungsanleitung verwenden.
- Der Benutzer ist für den sicheren Betrieb der Pumpe verantwortlich.
- Vor Einstell-, Reparaturarbeiten usw. stets den Stecker ziehen.
- Die Pumpe keinem direkten Wasserstrahl aussetzen.

- Reparaturen sind ausschließlich von einem Elektriker mit Originalzubehör durchzuführen.
- Pumpe nicht trocken laufen lassen, da sonst die Garantie verfällt.
- Das Hauswasserwerk darf nur von Erwachsenen benutzt werden, die die Bedienungsanleitung gelesen haben. Kinder und unbeteiligte Personen müssen ausreichend Abstand vom Hauswasserwerk halten, da es unter Druck steht.
- Das Gerät ist nur dann für Kinder ab 8 Jahren geeignet, wenn diese in die sichere Handhabung eingeführt worden sind und Risiken und Gefahren der Benutzung verstehen. Reinigung und Wartung kann von Kindern ab 8 Jahren unter Aufsicht eines Erwachsenen durchgeführt werden.
- Das Gerät inklusive Netzkabel außer Reichweite von Kindern unter 8 Jahren halten.
- Das Gerät ist nur dann für Personen mit eingeschränkten physischen, sensorischen oder geistigen Fähigkeiten bzw. mangelnder Erfahrung/mangelndem Wissen geeignet, wenn diese in die sichere Handhabung eingeführt worden sind und die Risiken und Gefahren der Benutzung verstehen. Kein Kinderspielzeug.
- Zur Vermeidung von Stromschlägen und Bränden darf das Netzkabel bei Beschädigung nur vom Hersteller, seinem Kundendienst oder qualifiziertem Fachpersonal ausgewechselt werden.



## 2. Produktbeschreibung

### Einsatzbereich

- Automatische Bewässerung von Rasenflächen, Anbauflächen und Gärten.
- Abpumpen von Wasser aus Kellern, Brunnen, Regenwasserbehältern usw.
- Das Hauswasserwerk ist nur für sauberes Wasser ausgelegt.

**Hinweis:** Es dürfen keine korrosiven (ätzenden), brennbaren oder explosiven Flüssigkeiten (z. B. Benzin, Kerosin oder Lösungsmittel), Fette, Öle, Salzwasser, Brackwasser, Urin oder Abwässer von Toiletten abgepumpt werden.

- Die Wassertemperatur darf 35 °C nicht überschreiten.

### Bezeichnung der Teile

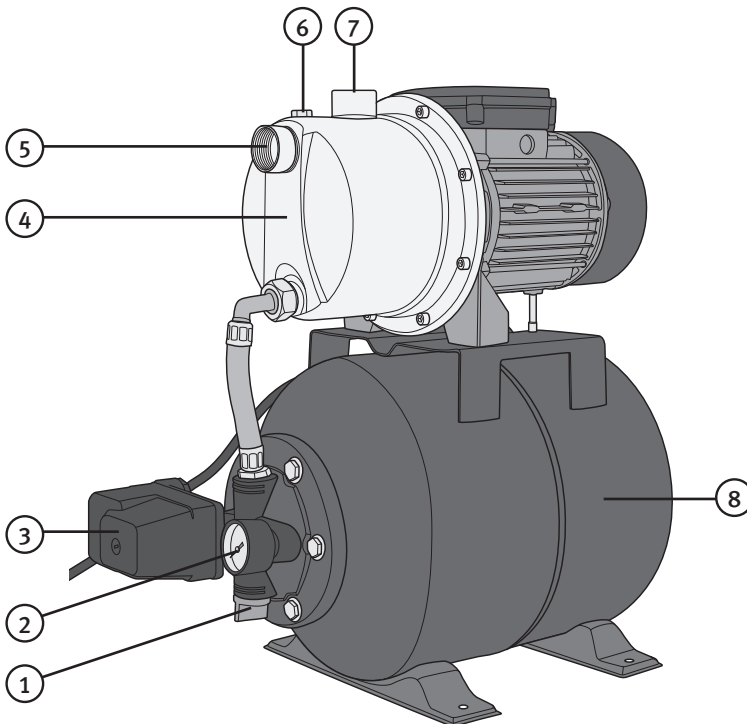

- |                           |                                |
|---------------------------|--------------------------------|
| 1. Stutzen zur Entleerung | 5. Anschluss für Saugschlauch  |
| 2. Manometer              | 6. Stutzen zum Auffüllen       |
| 3. Druckschalter          | 7. Anschluss für Druckschlauch |
| 4. Pumpe                  | 8. Kessel                      |

## 3. Vorbereitungen

### Aufstellung

#### Wasserschäden durch Aufmerksamkeit vorbeugen.

- Lecks in Pumpe und Leitungen können durch Frost, fehlerhafte Installation, Druckstoß usw. auftreten. Die Pumpe muss daher in einem Feuchtraum installiert werden, der den Anforderungen der Versicherung entspricht. Ggf. Versicherung zuvor befragen.
- Das Hauswasserwerk auf eine harte, ebene Unterlage, geschützt vor Wasserspritzern, stellen.

### Stromanschluss

Dazu den Stecker des Anschlusskabels in eine Steckdose mit Erdung und vorgelagerter Fehlerstrom-Schutzeinrichtung zum Schutz vor Personenschäden stecken.

### Saugstutzen

- Saugschlauch mit einem Durchmesser von 25 mm (1") am Saugstutzen befestigen (R25) (5).
- Der Saugschlauch muss mit Bodenventil/Rückflusssperre ausgestattet sein.
- So verlegen, dass der Schlauch vom Wasser zum Einsaugstutzen der Pumpe ansteigt.
- D. h. der Saugschlauch muss stets niedriger liegen als der Einsaugstutzen. Darin befindliche Luftblasen könnten andernfalls den Betrieb stören.
- Angeschlossene Schläuche oder Rohre dürfen das Pumpengehäuse nicht durch Druck oder Zug belasten.
- Bodenventil am Ende der Saugleitung (Schlauch/Rohr) anbringen.
- Es muss am Boden verankert werden, damit die Pumpe bei sinkendem Wasserstand nicht trocken läuft.
- Die Saugleitung muss dicht um das Ventil schließen, damit keine Luft angesaugt werden kann.
- Auf der Saugseite ist ein Filter vorzusehen, sodass kein Sand, Lehm usw. in die Pumpe eingesaugt werden kann.

### Druckanschluss

- Einen Schlauch mit einem Durchmesser von 19 mm (3/4") auf den Auslassstutzen (R25) (7) schrauben. Schläuche mit geringerem Durchmesser senken das Fördervolumen.

## 4. Starten der Pumpe

1. Pumpengehäuse durch die Einfüllöffnung (6) mit Wasser füllen.
2. Alle Ventile, Hähne und Mundstück am Druckschlauch der Pumpe öffnen, sodass ggf. Luft aus dem System entweichen kann.
3. Das Hauswasserwerk einschalten. Dazu den Stecker des Anschlusskabels in eine Steckdose mit Erdung und vorgelagerter Fehlerstrom-Schutzeinrichtung zum Schutz vor Personenschäden stecken.
4. Je nach Förderhöhe und Luftmenge auf der Saugseite kann es bis zu 6 Minuten dauern, bis die gesamte Luft herausgedrückt wurde und die Pumpe einwandfrei funktioniert. Solange sich Luft im System befindet, sollte die Pumpe jedoch nicht länger als 4 Minuten am Stück weiterlaufen. Sollte das Hauswasserwerk nach 4 Minuten nicht zufriedenstellend laufen, muss es abgeschaltet und die Dichtigkeit von Schläuchen und Kupplungen überprüft werden. Pumpengehäuse über den Stutzen (6) mit Wasser befüllen und Pumpe erneut starten.
5. Das Hauswasserwerk einige Minuten mit geöffneten Ventilen und geöffnetem Mundstück laufen lassen, sodass Luft entweichen kann. Danach alle Ventile und Hähne wieder schließen.
6. Das Hauswasserwerk stoppt automatisch, sobald der Druck im Kessel ca. 3,8 bar erreicht.
7. Beim Öffnen eines Hahns sinkt der Druck. Wenn er auf ca. 1,8 bar gesunken ist, startet die Pumpe automatisch und baut erneut einen Druck von ca. 3,8 bar auf, um dann wieder anzuhalten.

## 5. Wartung

- Vor Wartungsarbeiten am Hauswasserwerk den Stecker ziehen.
- Kunststoffteile mit einem weichen, feuchten Tuch reinigen. Keine Lösungsmittel oder starke Reinigungsmittel benutzen.
- Wird das Hauswasserwerk im Winter nicht betrieben, müssen Pumpengehäuse und Kessel geleert werden. Das Hauswasserwerk an einem trockenen Ort aufbewahren.
- Bei Frostgefahr darf sich kein Wasser mehr in der Pumpe befinden.
- Hat das Hauswasserwerk längere Zeit stillgestanden, ist der Rotor auf Leichtgängigkeit zu prüfen. Dazu den Stecker in eine Steckdose stecken, das Gerät kurz einschalten und den Stecker wieder ziehen.
- Den Luftdruck im Kessel überprüfen (erforderlicher Druck: 1,5 bar). Dazu einen Luftdruckmesser für Fahrzeuge verwenden. Den Luftdruck am Ventil (Kunststoffstopfen an der Schmalseite des Kessels) messen.
- Das Hauswasserwerk regelmäßig auf einwandfreie Funktion und Schäden überprüfen.

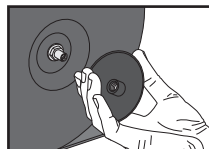

## 6. Bedienungshinweise

- Das Hauswasserwerk möglichst nicht trocken laufen lassen, da dies Verschleiß fördert.
- Beim Ziehen des Steckers aus der Steckdose an diesem und nicht am Kabel ziehen.
- Das Hauswasserwerk nicht am Anschlusskabel anheben oder tragen.
- Abrasives Material (Sand usw.) im zu pumpenden Wasser erhöhen den Verschleiß und senken die Leistungsfähigkeit.
- Die empfohlene maximale Saughöhe (8 m) darf nicht überschritten werden.
- Hauswasserwerk vor Frost schützen.
- Es ist nicht für Dauerbetrieb (z. B. für Fontänen) ausgelegt.

## 7. Fehlersuche

Problem	Ursache	Maßnahme
Die Pumpe startet nicht.	Der Wasserdruck am Eingangsstutzen übersteigt den Startdruck des Hauswasserwerks.	Überprüfen.
	Steckdose ist stromlos.	Sicherungen und Fehlerstrom-Schutzeinrichtung usw. überprüfen.
	Schmutz sitzt in Pumpenteilen fest.	Ggf. Verschmutzungen oder Ablagerungen entfernen.
	Der Druckschalter hat die Pumpe abgeschaltet, bevor der Kessel den nötigen Druck erreicht hat.	Druck im Kessel überprüfen oder Hahn aufdrehen, um zu überprüfen, ob Druck vorhanden ist.
Pumpe läuft aber fördert nicht.	Luft in der Pumpe.	Mundstücke, Ventile usw. öffnen, damit die Luft entweichen kann.
	Das Bodenventil des Saugschlauchs befindet sich über der Wasseroberfläche.	Lage so ändern, dass es unter Wasser liegt.
	Leckstelle im Saugschlauch.	Verbindung festziehen bzw. Schlauch abdichten.
	Max. Saughöhe überschritten.	Saughöhe überprüfen (max. 8 m).
	Max. Förderhöhe überschritten.	Förderhöhe überprüfen (max. 46 m).

Die Fördermenge der Pumpe ist gering, der Druck niedrig.	Max. Saughöhe überschritten.	Saughöhe überprüfen (max. 8 m).
	Max. Förderhöhe überschritten.	Förderhöhe überprüfen (max. 46 m).
	Das Bodenventil des Saugschlauchs befindet sich über der Wasseroberfläche.	Lage so ändern, dass es unter Wasser liegt.
	Schmutz sitzt in Pumpenteilen fest.	Ggf. Verschmutzungen oder Ablagerungen entfernen.
Pumpe stoppt nicht.	Hahn oder Leitung undicht.	Überprüfen und ggf. abdichten.
Pumpe startet und stoppt ständig.	Hahn oder Leitung undicht.	Überprüfen und ggf. abdichten.
	Die Pumpblase im Kessel ist kaputt.	Austauschen und Luft auffüllen.
	Luftdruck im Kessel zu niedrig.	Überprüfen und Luft auffüllen (1,5 bar).

## 8. Hinweise zur Entsorgung

Bitte das Produkt entsprechend den vor Ort geltenden Bestimmungen entsorgen. Weitere Informationen sind von der Gemeinde oder den kommunalen Entsorgungsbetrieben erhältlich.



## 9. Technische Daten

<b>Typenbezeichnung</b>	XKJ-1304SA / XKJ-1304SA-UK
<b>Nennleistung</b>	1300 W
<b>Nennspannung</b>	230 V AC, 50 Hz
<b>Kesselvolumen</b>	20 Liter
<b>Max. Pumpkapazität</b>	65 l/min
<b>Max. Förderhöhe</b>	46 Meter
<b>Max. Saughöhe</b>	8 Meter
<b>Schlauchanschluss</b>	R25 Innengewinde
<b>Länge, Anschlusskabel</b>	1,5 Meter

# Declaration of Conformity

Försäkran om överrenstämmeelse

Samsvareklæring

Vakuutus yhdenmukaisuudesta

Konformitätserklärung



**CLAS OHLSON AB**

**SE-793 85 INSJÖN, SWEDEN**

Declares that this product complies with the requirements of the following directives and standards

Intygat att denna produkt överensstämmer med kraven i följande direktiv och standarder

Bekrefter at dette produktet er i samsvar med følgende direktiver og standarder

Vakuuttaa, että tämä tuote täyttää seuraavien direktiivien ja standardien vaatimukset

Erklärt hiermit, dass dieses Produkt die Anforderungen und Bestimmungen folgender Richtlinien erfüllt

## PRESSURE BOOSTER PUMP

**Cotech 30-1005 / 18-3115**

**XKJ-1304SA / XKJ-1304SA-UK**

**Machinery  
directive  
2006/42/EC**

**EMC directive  
2004/108/EC**

**Low voltage directive  
2006/95/EC**

EN 55014-1:2006+A1+A2  
EN 55014-2:1997+A1+A2  
EN 61000-3-2:2006+A1+A2  
EN 61000-3-3:2008

EN 60335-1:2012  
EN 60335-2-41:2003+A1+A2  
EN 62233:2008

Klas Balkow  
President

Insjön, Sweden, 2014-08-25



## SVERIGE

---

**KUNDTJÄNST** Tel: 0247/445 00  
Fax: 0247/445 09  
E-post: kundservice@clasohlson.se

**INTERNET** www.clasohlson.se

**BREV** Clas Ohlson AB, 793 85 INSJÖN

## NORGE

---

**KUNDESENTER** Tlf.: 23 21 40 00  
Faks: 23 21 40 80  
E-post: kundesenter@clasohlson.no

**INTERNETT** www.clasohlson.no

**POST** Clas Ohlson AS, Postboks 485 Sentrum, 0105 OSLO

## SUOMI

---

**ASIAKASPALVELU** Puh.: 020 111 2222  
Sähköposti: asiakaspalvelu@clasohlson.fi

**INTERNET** www.clasohlson.fi

**OSOITE** Clas Ohlson Oy, Maistraatinportti 4 A, 00240 Helsinki

## UNITED KINGDOM

---

**Customer Service** Contact number: 08545 300 9799  
E-mail: customerservice@clasohlson.co.uk

**Internet** www.clasohlson.com/uk

**Postal** 10 – 13 Market Place  
Kingston Upon Thames  
Surrey  
KT1 1JZ

## DEUTSCHLAND

---

**Kundenservice** Unsere Homepage [www.clasohlson.de](http://www.clasohlson.de) besuchen  
und auf Kundenservice klicken.