

PELIOHJEET

Taitopeli 2-8 pelaajalle.

2 lyöntikeppiä, 16 palloa, kolmio, kalkkia ja harja

PELIN TAVOITE:

Tavoite on olla ensimmäinen pelaaja, joka saa pussitettua kaikki omat pallonsa sekä mustan pallon oikeaan pussiin.

ALKUVALMISTELUT:

Pallot asetetaan kolmion sisälle kuvan osoittamalla tavalla. Kolmio poistetaan ja pallot jätetään pelipöydälle. Valkoinen lyöntipallo asetetaan pelipöydän toiseen päähän. Lyöntikepin pää kalkitaan.

SÄÄNNÖT:

Nuorin pelaaja aloittaa. Hän lyö lyöntikepillä valkoista palloa kohti muita palloja, niin että kolmiomuodostelma hajoaa. Lyöntivuorossa oleva pelaaja saa valita kohdepallonsa niin kauan, kun yhtään palloa ei ole mennyt pussiin. Hän lyö valkoista lyöntipalloa kohti valitsemaansa palloa ja tähtää haluamaansa pussiin. Ensimmäinen värillinen pallo, joka menee pussiin määrittää sen, kumpia palloja, raidallisia tai yksivärisiä, pelaaja jatkossa yrittää pussittaa. Pelaajat yrittävät pussittaa pallojaan vuorotellen. Jos pelaaja onnistuu pussittamaan pallonsa, hän saa jatkaa lyömistä. Valkoinen pallo jää aina siihen paikkaan, mihin se on viimeksi pysähtynyt ja sitä lyödään aina tästä paikasta. Jos valkoinen pallo putoaa pöydältä, se asetetaan aloituspaikalle ja vuoro siirtyy toiselle pelaajalle. Jos pelaaja pussittaa valkoisen lyöntipallon tai vastustajan pallon, siirtyy vuoro vastustajalle.

Ensimmäinen pelaaja, joka saa pussitettua kaikki omat pallonsa, saa yrittää pussittaa mustan pallon. Musta pallo on pussitettava samaan pussiin, johon viimeinen värillinen pallo pussitettiin. Jos musta pallo menee pussiin ennen kuin pelaaja on pussittanut muut pallonsa, on peli ohi ja mustan pallon pussittanut pelaaja on hävinnyt.

Pelaaja, joka pussittaa ensin kaikki värilliset pallonsa sekä mustan pallon, on erän voittaja. Jos pelaaja pussittaa sekä valkoisen lyöntipallon että mustan pallon, on hän hävinnyt kaksinkertaisesti. Vastustaja saa tästä erästä kaksi pistettä normaalin yhden pisteen sijaan.

VAIHTOEHTO:

Pelaaja, joka on pussittanut viimeisen pallonsa, yrittää pussittaa mustan pallon vastapäiseen pussiin. Kasipalloa voidaan pelata myös joukkuepelinä, esim. Neljä pelaajaa joukkueessa. Joukkueet yrittävät pussittaa pallonsa ja mustan pallon oikeaan pussiin mahdollisimman nopeasti

HAUSKOJA PELIHETKIÄ!

BILJARDBILJARD BILJARDI - KASIPALLO

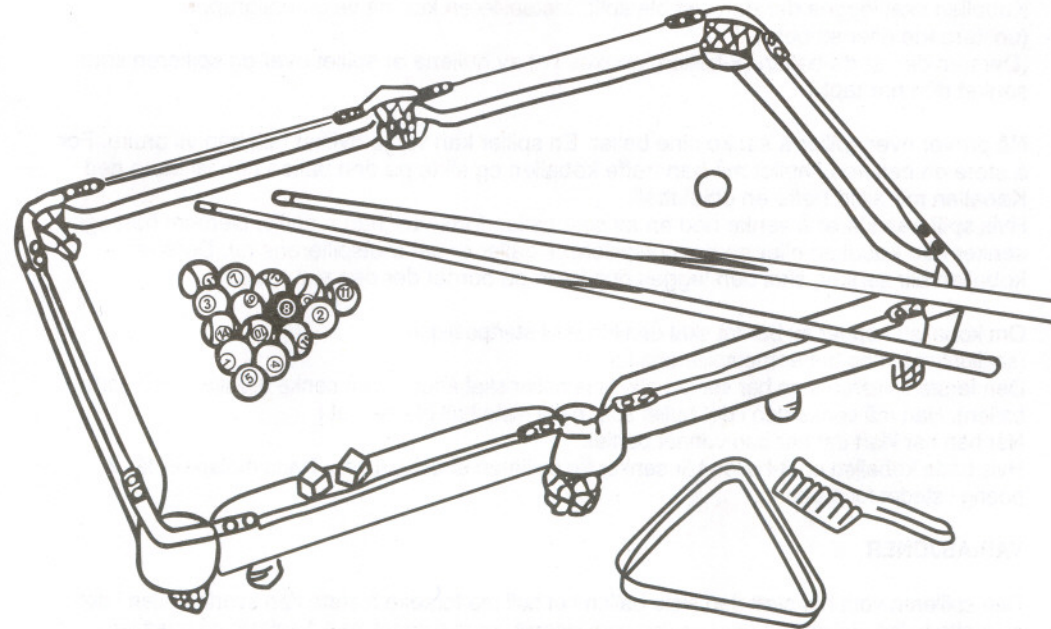

Et ferdighetsspill for 2-8 personer.

2 kører, 15 fargede baller (objektballer), 1 sort ball (8-ball), 1 hvit ball (køball), en triangel, kritt og børste.

SPILLETS GANG/HENSIKTEN MED SPILLET (forenklede spilleregler):

Det spilles med en hvit køball og femten objektballer, nummerert fra 1 til 15. Den ene spilleren må spille på baller nummerert fra 1 til 7, ensfargede, mens den andre spilleren har 9-15, stripete baller.

Den som først senker alle ballene fra sin gruppe, for så å senke 8-ballen (den sorte) på et godkjent støt, vinner partiet.

FORBEREDELSE(BALLOPPLEGG):

Ballene legges opp i en triangel på bordets fotende. 8-ballen legges i triangelens senter. Køballen plasseres i motsatt posisjon (se illustrasjon)

REGLER

Den yngste spilleren kan for eksempel begynne.

Han støter køballen mot de andre ballene for å spre dem.

Den første fargede ballen (objektball) som senkes, avgjør hvilke baller spilleren skal fortsette å senke. Dersom ballen er ensfarget skal han forsøke å senke de ensfargede ballene.

Motspilleren skal da forsøke å senke de stripete ballene.

Hvis køballen blir senket ved det første støtet er det motspilleren sin tur.

Køballen skal legges der den sist ble spilt. Motspilleren kan nå velge ballgruppe (ensfargede eller stripete).

(Dersom den sorte ballen (8-ballen) senkes i et av hullene er spillet over og spilleren som senket den har tapt).

Nå prøver hver spiller å senke sine baller. En spiller kan velge hvilket hull han vil bruke. For å støte en ball ned i hullet må han treffe køballen og sikte på den ballen han vil støte ned.

Køballen må alltid treffe en objektball.

Hvis spilleren klarer å senke ned en av sine baller, fortsetter han å spille. Dersom han også senker ned køballen eller en av motspillerens baller er det motspillerens tur. Dersom køballen blir senket, skal den legges opp igjen på bordet der den sist ble spilt.

Om køballen hopper av bordet skal den legges i startposisjon (se illustrasjon) og det er motspillerens tur.

Den første spilleren som har senket alle sine baller skal å forsøke å senke 8-ballen (den sorte ballen). Han må senke den i det hullet som hans siste ball ble senket i.

Når han har klart det har han vunnet partiet.

Hvis både køballen og 8-ballen blir senket får spilleren et dobbelt tap. Hans motspiller får 2 poeng i stedet for 1 poeng.

VARIASJONER

Den spilleren som har støtt den siste ballen i et hull må forsøke å støte den svarte ballen i det motsatte hullet. Biljard kan også spilles som lagspill, for eksempel med 4 spillere på hvert lag. Hvert lag forsøker å støte sine baller så raskt som mulig, og å støte den svarte ballen i det riktige hullet.

LYKKE TIL MED SPILLET!

Mer utførlige spilleregler finner du på internett; biljardforbundet.no

För 2-8 spelare.

2 biljardkøer, 16 bollar, triangel, krita och handborste

AVSIKT MED SPELET:

Avsikten med spelet är att som förste spelare skjuta ner alla sina ollar och att skjuta ner den svarta bollen i det rätta hålet.

FÖRBEREDELSE:

Bollarna placeras i triangeln (enl. illustration). Triangeln tas bort och bollarna ligger kvar på spelytan.

Den vita bollen placeras i motsatta änden. Toppen på biljardkøen kritis.

REGLER:

Den yngre spelaren får börja. Han stöter den vita bollen med toppen på biljardkøen mot de andra bollarna för att spränga isär dem.

Den första färgade bollen som går ner i ett hål bestämmer vilka bollar som spelaren nu måste stöta (bollar med rand eller enfärgad).

Om endast den vita bollen går ner i hålet vid första stöten, är det den andre spelarens tur.

Han kan nu välja antingen att spela boll med rand eller enfärgad. Om han stöter färgad boll har han gjort sitt val.

Om den svarta bollen går ner i ett hål är spelet över och den spelare som stötte ner den har förlorat. Nu försöker varje spelare stöta ner hans bollar. En spelare kan sikta på något av hålen. För att göra det måste han stöta den vita bollen med toppen av biljardkøen och sikta på bollen han vill stöta. Den vita bollen måste alltid träffa de färgade bollarna. Om en spelare lyckas träffa en av sina bollar får han fortsätta. Emellertid, om han också träffar den vita bollen eller en av sin motståndares boll är det den

andre spelarens tur. Den vita bollen blir kvar i den positionen där den senast kom att ligga.

Om den vita bollen faller av bordet placeras den åter i startposition och det är den andre spelarens tur att spela.

Förste spelare att stöta sina bollar måste nu försöka stöta den svarta bollen. Han måste stöta ner den i det hål dit hans senaste boll gick.

Om både den vita och svarta bollen stöts har spelaren förlorat två gånger. Hans motspelare får då två istället för en poäng.

Den spelare som lyckas stöta sina bollar och den svarta bollen i det rätta hålet är vinnare.

VARIATIONER:

Den spelare vars sista boll har gått i ett hål måste försöka stöta den svarta bollen i motsatta hålet.

Biljard kan också spelas som ett lagspel, t.ex. med 4 spelare per lag. Varje lag försöker att stöta sina

bollar så snabbt som möjligt och att stöta den svarta bollen i det rätta hålet.

MYCKET NÖJE!

För mera information: www.biljardforbundet.com