

# Clock Radio with iPod Dock

Klockradio med iPod-dockning

Klokkeradio med iPod-dokking

Kelloradio iPod-telakalla



**Art.no.**

18-8149

38-3796

**Model**

CR-A108I-UK

CR-A108I

Ver. 201005

**clas ohlson**

English

Svenska

Norsk

Suomi



# Clock Radio with iPod Dock

Art.no: 38-3796  
18-8149

Model: CR-A108I  
CR-A108I-UK

Please read the entire instruction manual before using the product and save it for future reference. We reserve the right for any errors in text or images and any necessary changes made to technical data. If you have any questions regarding technical problems please contact Customer Services.

## Contents

Safety  
Product description  
Buttons and functions  
Getting started  
Use  
Care and maintenance  
Disposal  
Specifications

## Safety

- Do not open the casing! Certain components inside the casing are exposed and carry dangerous electrical current. Contact with these can give electric shock.
- The product should only be repaired by qualified service technicians.
- The product should not be taken apart or modified.
- The product is designed for indoor use only.
- Never expose the device to high temperatures, blows, dampness or moisture.
- Do not place the product where there is a risk of it falling into water or other liquid. Do not place containers with liquid on the product e.g. flower vases, coffee cups, fizzy drink bottles.
- Do not place the device in damp, dusty environments or where there are heavy vibrations.
- Shut off the stand-by function during night time or when you travel away.

# Buttons and functions

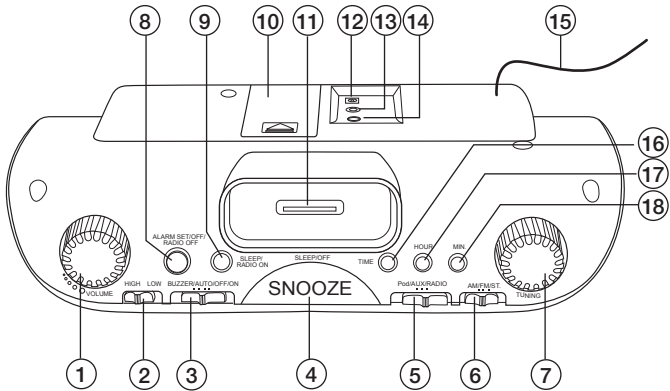

- VOLUME** – Volume control
- Backlight** – Choice of HIGH (bright light) or LOW (weak light)
- BUZZER/AUTO/OFF/ON** – Power/function switch
- SLEEP OFF/SNOOZE** – Repeated wake-up alarm
- iPod/AUX/RADIO** – Select audio source (iPod, external music player or radio)
- AM/FM/ST.** – Radio band selector
- TUNING** – Frequency adjusting knob
- ALARM SET/OFF/RADIO OFF** – Setting button for alarm/alarm signal activation button
- SLEEP/RADIO ON** – Sleep timer/radio activation button
- Backup battery compartment** (9 V)
- iPod dock**
- Mains adaptor socket**
- 3.5 mm headphone jack**
- AUX IN** – External audio source input jack
- FM aerial**
- TIME** – Time set button
- HOUR** – Sets the hours
- MIN** – Sets the minutes



## Setting the time

The first time the mains lead is connected, "0:00" will flash on the display. The display will stop flashing as soon as you begin setting the time.

1. Press and hold in TIME whilst simultaneously pressing repeatedly on HOUR to set the hours.
2. Press and hold in TIME whilst simultaneously pressing repeatedly on MINUTE to set the minutes.

## Listening to music (radio, iPod or external audio sources via the aux-in)

1. Set the function switch (3) to the **ON** position.
2. Select an audio source using the iPod/AUX/RADIO switch (5).
3. Adjust the volume using VOLUME (1).

### Listening to the radio

1. Set the function switch (3) to the **ON** position.
2. Set the **iPod/AUX/RADIO** switch (5) to "RADIO".
3. Set the radio band selector to the desired frequency range; AM, FM or FM stereo.
4. Tune into the desired station using the tuning knob and adjust the volume using the volume control.
5. Set the function switch (3) to **OFF** to turn the radio off.

**FM:** Fully unravel the wire aerial and position it until you receive the best reception.

**AM:** The stereo is equipped with a built-in aerial. Therefore, the wire aerial is not necessary. Direct the aerial by positioning the entire stereo.

### Listening to an iPod

If you have an iPod, you can connect it to the clock radio to listen to your iPod music. Your iPod is charged all the time it is connected to the dock.

**This device supports the following iPod models:**

iPod classic

iPod touch (1st and 2nd generation)

iPod nano (1st to 4th generation)

iPod (5th generation)

1. Seat the iPod in the docking station. Use a docking adaptor if necessary. When the iPod is connected correctly a symbol will appear on the display of your iPod.
2. Select **iPod** using the iPod/AUX/RADIO switch (5).
3. Set the function switch (3) to the **ON** position.
4. Adjust the volume using VOLUME (1).
5. The iPod function buttons (start/stop, next track, etc) can be used as normal.

## Listening to external audio sources via the AUX IN

If you have an external audio source such as a CD player or MP3 player with a 3.5 mm headphone jack, you can connect it to the clock radio to play the music stored on the external device. In order to do this, you will need an audio lead with a 3.5 mm plug on both ends (sold separately).

1. Connect the external audio source to the auxiliary line in jack on the clock radio "AUX IN" (14).
2. Select **AUX IN** using the iPod/AUX/RADIO switch (5).
3. Set the function switch (3) to the **ON** position.
4. Set the volume on the external device to about 80% and adjust the clock radio volume using VOLUME (1).
5. Use the function buttons on the external audio source (start/stop, next track, etc) as normal.

## Alarm

### Setting the alarm time

1. Press and hold in ALARM whilst simultaneously pressing repeatedly on HOUR to set the hours.
2. Press and hold in ALARM whilst simultaneously pressing repeatedly on MINUTE to set the minutes.

### Check the alarm time setting

Press and hold in the ALARM button to check what time the alarm is set to.

### Turning the alarm on/off

- To turn the alarm on, set the function switch (3) to **BUZZER** or **AUTO** (music).
- To turn off the alarm, turn the function switch (3) to the **OFF** position.

## Wake up to the sound of the buzzer

1. Set the function switch to the **BUZZER** position. The alarm indicator will light up to show that the alarm is activated.
2. The alarm will sound at the set alarm time.
3. Press the SNOOZE button to activate the repeated wake-up alarm function. The alarm will stop but will sound again after 9 minutes.
4. Turn off the alarm by pressing ALARM. The alarm will be turned off but is still activated and will come on again at the same time the next day.
5. Set the function switch to **OFF** if you do not wish the alarm to come on the next day. The alarm indicator will go off.

## Wake up to the sound of the radio/music

1. First, set the function switch to **ON** to set the desired radio station and volume. Then set the function switch to the **AUTO** position. The alarm indicator will light up.
2. Set the alarm time according to the instructions above.
3. When the alarm time occurs, the radio will start playing at the set station and volume.
4. Press the SNOOZE button to activate the repeated wake-up alarm function. The alarm will stop but will sound again after 9 minutes.
5. Turn off the radio by pressing ALARM. The radio will be turned off but the alarm is still activated and the radio will come on again at the same time the next day.
6. Set the function switch to **OFF** if you do not wish the radio to come on and wake you the next day. The alarm indicator will go off.

You can also connect an iPod or other external audio source and wake up to music from that device. However, it must be turned on all the time if it is to sound at the set alarm time, so this is not recommended. Select an audio source using the iPod/AUX/RADIO switch (5).



## Sleep function (automatic shut off)

The stereo can be set to shut off automatically after a certain time.

1. First, set the function switch (3) to "ON" to set the desired radio station and volume. Then set the function switch to the **BUZZER, AUTO** or **OFF** position.
2. Select an audio source using the iPod/AUX/RADIO switch (5).
3. Press SLEEP once. When the button is held in, "0:59" will appear on the display.
4. The automatic shut off time can be increased by holding in the SLEEP button whilst simultaneously pressing the HOUR button. The display will now show "1:59".
5. The automatic shut off time can be decreased by holding in the SLEEP button whilst simultaneously pressing the MINUTE button. Release the buttons when the desired shut off time appears on the display.
6. Press SNOOZE once again to turn the radio off before the set time has elapsed.

## Care and maintenance

- Always unplug the product from the wall socket before cleaning.
- Clean with a soft, lightly moistened cloth. Never use strong solvents or cleaning agents.
- Remove the batteries if the product is not to be used for a long time. Batteries left in the clock for long periods can begin to leak and damage the device or property.

## Disposal

Follow local ordinances when disposing of this product. If you are unsure of how to dispose of this product, please contact your local authority.

## Specifications

AC/DC adaptor	9 V AC, 50 Hz
iPod charging	5 V/500 mA
Speakers	2 x 2 W
Battery (backup)	1 x 9 V/6LR61 (not included)

# Klockradio med iPod-dockning

Art.nr 38-3796  
18-8149

Modell CR-A108I  
CR-A108I-UK

Läs igenom hela bruksanvisningen före användning och spara den sedan för framtida bruk. Vi reserverar oss för ev. text- och bildfel samt ändringar av tekniska data. Vid tekniska problem eller andra frågor, kontakta vår kundtjänst (se adressuppgifter på baksidan).

## Innehållsförteckning

Säkerhet  
Produktbeskrivning  
Knappar och funktioner  
Att komma igång  
Användning  
Skötsel och underhåll  
Avfallshantering  
Specifikationer

## Säkerhet

- Öppna inte höljet! Farlig spänning finns oskyddat på vissa komponenter inuti produktens hölje. Kontakt med dessa kan ge elektrisk chock.
- Produkten får endast repareras av kvalificerad servicepersonal.
- Produkten får inte demonteras eller ändras.
- Produkten är avsedd endast för inomhusbruk.
- Utsätt aldrig apparaten för höga temperaturer, stötar, fukt eller väta.
- Placera inte produkten så att den kan falla ner i vatten eller annan vätska. Ställ inte heller några föremål som innehåller vätska på produkten, t.ex. en blomvas eller läskedryck.
- Placera inte apparaten i en fuktig, dammig miljö eller där det förekommer starka vibrationer.
- Stäng av eventuell standbyfunktion om natten eller när du reser bort.

# Knappar och funktioner

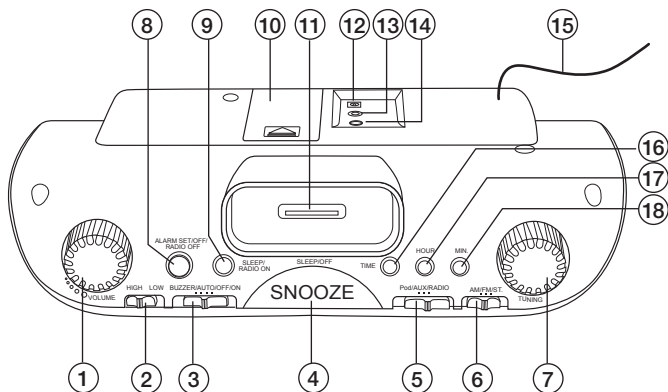

- VOLUME** – Volymkontroll
- Bakgrundsbelysning** – Välj mellan HIGH (starkt sken) och LOW (svagt sken)
- BUZZER/AUTO/OFF/ON** – Strömbrytare/funktionsomkopplare
- SLEEP OFF/SNOOZE** – Repeterad väckning
- iPod/AUX/RADIO** – Väljer ljudkälla (iPod, extern ljudkälla eller radio)
- AM/FM/ST.** – Bandomkopplare
- TUNING** – Frekvensväljare
- ALARM SET/OFF/RADIO OFF** – Inställningsknapp för alarm/avstängningsknapp för alarmsignal
- SLEEP/RADIO ON** – Insomningstimer/Slå på radion
- Batterifack för backupbatteri (9 V)**
- Anslutning för iPod**
- Anslutning för batterieliminatör**
- 3,5 mm anslutning för hörlurar**
- AUX IN** - Anslutning för extern ljudkälla
- FM-antenn**
- TIME** – Ställer in tiden
- HOUR** – Ställer timmar
- MIN** – Ställer minuter

## Framsida

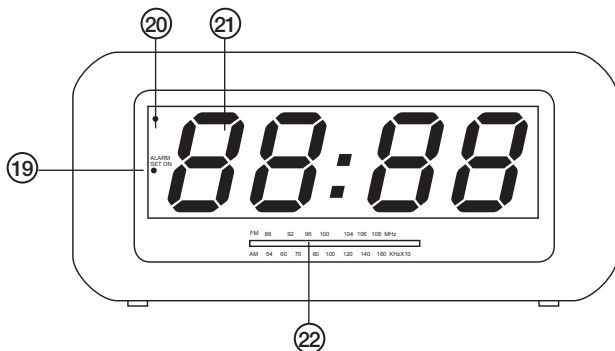

- 19. **Alarmindikator** – Tänd = Alarmet är aktiverat  
– Släckt = Alarmet är ej aktiverat
- 20. **AM/PM-indikator** – Tänd = PM, Släckt = AM
- 21. **Klocka**
- 22. **Frekvensvisare**

## Komma igång

### Ansluta spänningen

1. Anlut batterieliminatoren till ingången (12) på apparatens baksida
2. Anslut stickproppen till ett vägguttag.
3. Se till att uttaget där stickproppen sitter är lättillgängligt då stickproppen på apparatens nätsladd används som frånkopplingsanordning från elnätet.

### Sätta i backupbatteriet

Backupbatteriet förhindrar att klockan tappar tidsinställningarna vid ev. strömavbrott. Används inget backupbatteri kommer klockan att nollställas varje gång stickproppen tas ur vägguttaget.

1. Öppna batteriluckan på apparatens baksida.
  2. Anslut ett 9-volts batteri (medföljer ej) enligt märkningen i batterifacket och sätt tillbaka batteriluckan.
- Ta alltid ur batteriet om klockan inte ska användas under längre perioder. Batteriet kan börja läcka och orsaka skada på apparat, person eller egendom.

## Ställa in tiden

När du för första gången ansluter nätsladden till ett vägguttag blinkar "0:00" i displayen. Displayen slutar att blinka så fort du påbörjar tidsinställningen.

1. Tryck och håll in TIME samtidigt som du trycker upprepade gånger på knappen HOUR för att ställa in timmarna.
2. Tryck och håll in TIME samtidigt som du trycker upprepade gånger på knappen MINUTE för att ställa in minuter.

## Lyssna på musik (radio, iPod eller extern ljudkälla via lågnivåingång)

1. Sätt funktionsomkopplaren (3) i läge **ON**.
2. Välj ljudkälla med iPod/AUX/RADIO (5).
3. Justera ljudvolymen med VOLUME (1).

### Lyssna till radion

1. Sätt funktionsomkopplaren (3) i läge **ON**.
2. Sätt iPod/AUX/RADIO (5) i läge **RADIO**.
3. Sätt bandomkopplaren i önskat läge för det frekvensband du vill lyssna på: AM, FM eller FM stereo.
4. Ställ in önskad radiostation med frekvensväljaren och justera ljudvolymen med volymkontrollen.
5. Sätt funktionsomkopplaren (3) i läge **OFF** för att stänga av radion.

**För FM:** Veckla ut trådentennen och placera den för bästa möjliga mottagning.

**För AM:** Anläggningen är försedd med en inbyggd antenn, så trådentennen behövs inte. Rikta antennen genom att vrida hela anläggningen.

### Lyssna till iPod

Om du har en iPod kan du ansluta den till klockradion för att lyssna på musiken du har lagrad i din iPod. Din iPod laddas samtidigt som den är ansluten.

**Denna apparat har stöd för följande iPod-modeller:**

- iPod classic
- iPod touch (1- 2:a generationen)
- iPod nano (1-4:e generationen)
- iPod (5:e generationen)

1. Placera din iPod i dockningen. Använd vid behov en dockningsadapter. När iPoden är korrekt ansluten visas en ikon på displayen på din iPod.
2. Välj **iPod** med iPod/AUX/RADIO (5).
3. Sätt funktionsomkopplaren (3) i läge **ON**.
4. Justera ljudvolymen med VOLUME (1).
5. Använd funktionerna på din iPod (start/stopp, nästa spår etc) som vanligt.

## Lyssna till extern ljudkälla via lågnivåingång

Om du har t.ex. en cd- eller mp3-spelare med ett 3,5 mm hörlursuttag kan du ansluta den apparaten till klockradion för att spela upp musiken. För att göra det behöver du en anslutningskabel med 3,5 mm-propp i båda ändarna (säljs separat).

1. Anslut den externa ljudkällan till klockradions lågnivåingång, "AUX IN" (14).
2. Välj **AUX** med iPod/AUX/RADIO (5).
3. Sätt funktionsomkopplaren (3) i läge **ON**.
4. Sätt ljudvolymen på den externa ljudkällan på ca 80 % och justera sedan ljudvolymen med VOLUME (1).
5. Använd funktionerna på den externa ljudkällan (start/stopp, nästa spår etc) som vanligt.

## Alarm

### Ställa in alarmtiden

1. Tryck och håll in ALARM samtidigt som du trycker upprepade gånger på knappen HOUR för att ställa in timmarna.
2. Tryck och håll in ALARM samtidigt som du trycker upprepade gånger på knappen MINUTE för att ställa in timmarna.

### Kontrollera inställd alarmtid

Tryck och håll in knappen ALARM för att kontrollera vilken alarmtid som är inställd.

### Slå på och stänga av alarmet

- För att slå på alarmet, sätt funktionsomkopplaren (3) i läge **BUZZER** (alarmsignal) eller **AUTO** (musik).
- För att stänga av alarmet, sätt funktionomkopplaren (3) i läge **OFF**.

## Vakna till alarmsignal

1. Sätt funktionsomkopplaren i läge **BUZZER**. Alarmindikeringen tänds för att visa att alarmet är aktiverat.
2. När alarmtiden inträffar ljuder alarmet.
3. För att aktivera repeterad väckning, tryck på knappen **SNOOZE**. Alarmet tystnar men ljuder igen efter 9 minuter.
4. För att stänga av alarmet, tryck på **ALARM**. Alarmet stängs av men alarmet är fortfarande aktivt och kommer att ljuda igen vid samma tidpunkt kommande dag.
5. Sätt funktionsomkopplaren i läge **OFF** om du inte vill att alarmet ska ljuda igen kommande dag. Alarmindikeringen slocknar.

## Vakna till radio/musik

1. Sätt funktionsomkopplaren i läge **ON** för att först ställa in önskad radiokanal och ljudvolym. Sätt sedan funktionsomkopplaren i läge **AUTO**. Alarmindikeringen tänds.
2. Ställ in önskad alarmtid enligt instruktionen ovan.
3. När alarmtiden inträffar startar radion på inställd radiokanal och volym.
4. För att aktivera repeterad väckning, tryck på knappen **SNOOZE**. Radion tystnar men ljuder igen efter 9 minuter.
5. För att stänga av radion, tryck en gång på **ALARM**. Radion stängs av men alarmet är fortfarande aktivt och kommer att starta radion igen vid samma tidpunkt kommande dag.
6. Sätt funktionsomkopplaren i läge **OFF** om du inte vill att alarmet ska starta radion igen kommande dag. Alarmindikeringen slocknar.

Du kan även ansluta iPod eller annan extern ljudkälla och vakna till musik från den. Den måste dock vara påslagen hela tiden för att den ska ljuda när alarmtiden inträffar, så detta val rekommenderas inte. Gör önskat val med iPod/AUX/RADIO (5).

## Sleep

### (insomningstimer/automatisk avstängning)

Radion kan ställas in för att automatiskt stängas av efter en viss tid.

1. Sätt funktionsomkopplaren (3) i läge "ON" för att först ställa in önskad radiokanal och ljudvolym. Sätt sedan funktionsomkopplaren i läge **BUZZER, AUTO** eller **OFF**.
2. Välj ljudkälla med med iPod/AUX/RADIO (5).
3. Tryck en gång på SLEEP. Displayen visar "0:59" samtidigt som knappen hålls inne.
4. Tiden till automatisk avstängning kan ökas genom att hålla in SLEEP och samtidigt trycka en gång på HOUR. Displayen visar "1:59".
5. Minska tiden till automatisk avstängning genom att hålla in SLEEP och samtidigt trycka upprepade gånger på knappen MINUTE. Släpp knapparna när önskad tid till avstängning visas i displayen.
6. Tryck en gång på SNOOZE för att stänga av radion innan tiden gått ut.

## Skötsel och underhåll

- Drag alltid ur stickproppen från vägguttaget före rengöring.
- Rengör med en mjuk lätt fuktad trasa. Använd aldrig rengöringsmedel eller starka lösningsmedel.
- Ta alltid ur batteriet om klockan inte ska användas under längre perioder. Batteriet kan börja läcka och orsaka skada på apparat, person eller egendom.

## Avfallshantering

När du ska göra dig av med produkten ska detta ske enligt lokala föreskrifter. Är du osäker på hur du ska gå tillväga, kontakta din kommun.

## Specifikationer

Batterieliminators	9 V AC, 50 Hz
iPod-laddning	5 V/500 mA
Högtalare	2 x 2 W
Batterityp (backup)	1 x 9 V/6LR61 (medföljer ej)



# Klokkeradio med iPod-dokking

Art.nr. 38-3796      Modell CR-A108I  
18-8149              CR-A108I-UK

Les bruksanvisningen nøye før produktet tas i bruk, og ta vare på den for framtidig bruk. Vi reserverer oss mot ev. tekst- og bildefeil, samt forandringer av tekniske data. Ved tekniske problemer eller spørsmål, ta kontakt med vårt kundesenter. (Se opplysninger om kundesenteret i denne bruksanvisningen).

## Innholdsfortegnelse

Sikkerhet  
Produktbeskrivelse  
Knapper og funksjoner  
Kom i gang  
Bruk  
Stell og vedlikehold  
Avfallshåndtering  
Spesifikasjoner

## Sikkerhet

- Dekselet må ikke åpnes. Farlig spenning ligger ubeskyttet på visse komponenter under produktets deksel. Kontakt med disse kan gi elektrisk støt.
- Produktet må kun repareres av kyndig servicepersonell.
- Produktet må ikke demonteres eller endres på.
- Produktet er kun beregnet for innendørs bruk.
- Utsett aldri produktet for høye temperaturer, støt eller fuktighet.
- Plasser ikke produktet slik at det kan komme i kontakt med vann eller annen væske. Plasser aldri produktet nær gjenstander som kan forårsake at vann eller annen væske skylles over produktet.
- Plasser ikke apparatet i et fuktig eller støvete miljø eller på plasser med sterke vibrasjoner.
- Skru av en eventuell standby-funksjon om natten eller når du reiser bort.

# Knapper og funksjoner

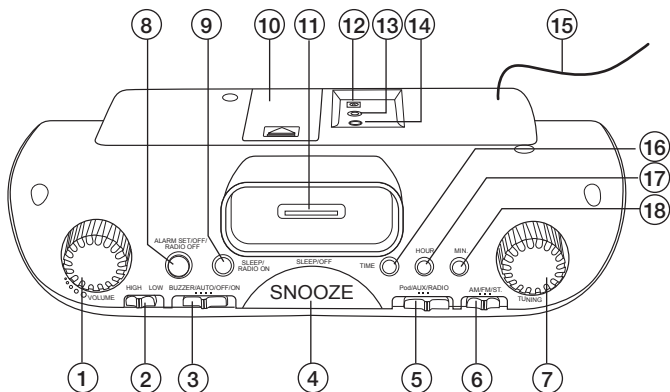

1. **VOLUME** – Volumkontroll
2. **Bakgrunnsbelysning** – Velg mellom HIGH (sterkt lys) eller LOW (svakt lys)
3. **BUZZER/AUTO/OFF/ON** – Strømbryter/funksjonsvelger
4. **SLEEP OFF/SNOOZE** – Repe-  
tisjonsvekking
5. **iPod/AUX/RADIO** – Velger  
lydkilde (iPod, ekstern lydkilde  
eller radio)
6. **AM/FM/ST.** – Båndomkobling
7. **TUNING** – Frekvensvelger
8. **ALARM SET/OFF/RADIO OFF**  
– Innstillingsknapp for alarm/av-  
stengningsknapp for alarmsignal
9. **SLEEP/RADIO ON** – Innsov-  
ningstimer/Slå på radioen
10. **Rom for reservebatteri** (9 V)
11. **Tilkobling for iPod**
12. **Tilkoblingspunkt for batterieli-  
minator**
13. **Tilkobling for hodetelefoner**  
(3,5 mm)
14. **AUX IN** – Tilkobling for  
ekstern lydkilde
15. **FM-antenne**
16. **TIME** – Innstilling av tiden
17. **HOURL** – Stiller timer
18. **MIN** – Stiller minutter

## Fronten

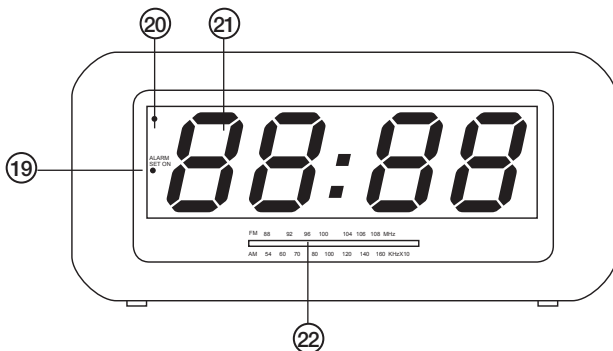

19. **Alarmindikator** – Tenn = Alarmen er aktivert,  
– Slokk = Alarmen er deaktivert
20. **AM/PM-indikator** – Tenn = PM, Slokk = AM
21. **Klokke**
22. **Frekvensviser**

## Kom i gang

### Kobling til strømmettet

1. Batterieliminatoren kobles til inngangen (12) på apparatets bakside.
2. Støpselet kobles til ett strømuttak.
3. Påse at uttaket, der støpselet plugges inn, er lett tilgjengelig fordi støpselet til apparatet også brukes som frakoblingsanordning fra strømmettet.

### Sett i reservebatteriet

Backup-batteriet (reservebatteriet) forhindrer at klokken mister alle dine tidsinnstillinger ved ev. strømbrudd. Dersom du ikke bruker et slikt batteri, vil klokken sine innstillinger nullstilles hver gang støpselet trekkes ut av strømuttaket.

1. Åpne batteriluken på apparatets bakside.
  2. Plasser et 9-volts batteri (medfølger ikke) i holderen og sett luken tilbake igjen.
- Ta alltid ut batteriet når apparatet ikke er i bruk i en lengre periode. Batteriene kan begynne å lekke og forårsake skade på apparat, person eller eiendom.

## Still inn tiden

Første gang du kobler nettleidingen til et strømuttak blinker "0:00" i displayet. Displayet slutter å blinke straks du begynner med innstillingene.

1. Trykk inn og hold TIME, samtidig som du trykker gjentatte ganger på knappen HOUR, for å stille inn timene.
2. Trykk inn og hold TIME inne, samtidig som du trykker gjentatte ganger på knappen MINUTE, for å stille inn minuttene.

## Lytte til musikk (radio, iPod eller ekstern lydkilde via lavnivåinngangen)

1. Sett funksjonsvelgeren (3) på **ON**.
2. Velg lydkilde med iPod/AUX/RADIO (5).
3. Juster volumet med VOLUME (1).

### Lytte på radioen

1. Sett funksjonsvelgeren (3) på **ON**.
2. Sett **iPod/AUX/RADIO** (5) i RADIO-modus.
3. Still inn på riktig bånd og den frekvensen du ønsker å lytte til, **AM**, **FM** eller **FM** stereo.
4. Still inn ønsket radiostasjon med frekvensvelgeren og juster volumet med volumkontrollen.
5. Sett funksjonsvelgeren (3) på **OFF** for å skru av radioen.

**For FM:** Trekk ut trådontennen og plasser den slik at du får best mulig mottak.

**For AM:** Anlegget er utstyrt med en innebygd antenne, så teleskopantennen trengs ikke. Styr retningen på antennen ved å vri på hele anlegget.

### Lytte til iPod

Hvis du har en iPod kan den kobles til klokkeradioen for å lytte til musikken som er lagret i iPoden. iPoden lades mens den er tilkoblet.

**Dette apparatet har støtte for følgende iPod-modeller:**

iPod classic

iPod touch (1.- 2. generasjon)

iPod nano (1.- 4. generasjon)

iPod (5. generasjon)

1. Plasser iPoden i dokkingstasjonen. Bruk en dokkingadapter ved behov. Når iPoden er riktig tilkoblet, vises et ikon på displayet på iPoden.
2. Velg **iPod** med iPod/AUX/RADIO (5).
3. Sett funksjonsvelgeren (3) på **ON**.
4. Juster volumet med VOLUME (1).
5. Bruk funksjonene på iPoden (start/stopp, neste spor etc.) som vanlig.

## Lytte til ekstern lydkilde via lavnivåinngang

Hvis du har f.eks. en cd- eller mp3-spiller med ett 3,5 mm høretelefonuttak kan det apparatet kobles til klokkeradioen for å spille musikken. For å gjøre det trengs en tilkoblingskabel med 3,5 mm plugg i begge ender (selges separat).

1. Den eksterne lydkilden kobles til klokkeradioens lavnivåinngang, AUX IN (14).
2. Velg **AUX** med iPod/AUX/RADIO (5).
3. Sett funksjonsvelgeren (3) på **ON**.
4. Still volumet på den eksterne lydkilden på ca. 80 % og juster deretter volumet med VOLUME (1).
5. Bruk funksjonene på den eksterne lydkilden (start/stopp, neste spor etc.) som vanlig.

## Alarm

### Stille inn alarmtiden

1. Trykk inn og hold ALARM inne, samtidig som du trykker gjentatte ganger på knappen HOUR, for å stille inn timene.
2. Trykk inn og hold ALARM inne, samtidig som du trykker gjentatte ganger på knappen MINUTE, for å stille inn minuttene.

### Kontroller innstilt alarmtid

Trykk inn og hold knappen ALARM for å kontrollere hvilken alarmtid som er innstilt.

### Slå på/av alarmen

- For å slå på alarmen stilles funksjonsvelgeren (3) i **BUZZER**-modus (alarmsignal) eller på **AUTO** (musikk).
- For å skru alarmen helt av settes Funksjonsvelgeren (3) på **OFF**.

## Våkne til alarmsignal

1. Sett funksjonsvelgeren i på **BUZZER**. Alarmindikasjonen tennes for å vise at alarmen er aktivert.
2. Når alarmtiden inntreffer, går alarmen.
3. Fro å aktivere repetert vekking, trykk på knappen SNOOZE. Alarmen stilner, men aktiveres igjen etter 9 minutter.
4. For å skru av alarmen, trykk på ALARM. Alarmen stenges av, men den er fortsatt aktiv og vil starte radioen igjen til samme tid neste dag.
5. Sett Funksjonsvelgeren i posisjon **OFF** hvis du ikke vil at alarmen skal aktiveres igjen neste dag. Alarmindikeringen slukkes.

## Våkne til radio/musikk

1. Sett funksjonsvelgeren i posisjon **ON** for først å stille inn ønsket radiokanal og volum. Sett deretter Funksjonsvelgeren på **AUTO**. Alarmindikeringen tennes.
2. Still inn ønsket alarmtid som beskrevet ovenfor.
3. Når alarmtiden inntreffer starter radioen på innstilt radiokanal og volum.
4. For å aktivere repetert vekking, trykk på knappen SNOOZE. Alarmen stilner, men aktiveres igjen etter 9 minutter.
5. For å skru av radioen, trykk en gang på ALARM. Radioen skrur av, men alarmen er fortsatt aktiv og vil starte radioen igjen til samme tidspunkt neste dag.
6. Sett Funksjonsvelgeren i posisjon **OFF** hvis du ikke vil at alarmen skal starte radioen igjen kommende dag. Alarmindikeringen slukkes.

iPod eller annen ekstern lydkilde kan også kobles til slik at du våkner til musikk fra en av disse. Den må da være skrudd på hele tiden for at den skal aktiveres når alarmtiden inntreffer, så dette valget er egentlig ikke så gunstig. Velg lydkilde med iPod/AUX/RADIO (5).

## SLEEP

### (innsovningstimer/automatisk avstenging)

Radioen kan stilles inn for å stenges av automatisk etter en forhåndsinnstilt tid.

1. Sett Funksjonsvelgeren i posisjon **ON** for først å stille inn ønsket radiokanal og volum. Still den deretter på **AUTO, BUZZER** eller **OFF**.
2. Velg lydkilde med iPod/AUX/RADIO (5).
3. Trykk en gang på SLEEP. Displayet viser "0:59" samtidig som knappen holdes inne.
4. Tiden for automatisk avstenging kan økes ved å holde SLEEP inne samtidig som du trykker en gang på HOUR. Displayet viser "1:59".
5. Reduser tiden til automatisk avstenging ved å holde SLEEP inne samtidig som du trykker gjentatte ganger på knappen MINUTE. Slipp opp knappen når ønsket tid vises i displayet.
6. Trykk en gang på SNOOZE for å skru av radioen før tiden har gått ut.

### Stell og vedlikehold

- Trekk alltid støpselet ut fra strømuttaket før rengjøring.
- Rengjør med en myk, lett fuktet klut. Bruk aldri rengjøringsmidler eller sterke løsemidler.
- Ta alltid ut batteriet når apparatet ikke er i bruk i en lengre periode. Batteriene kan begynne å lekke og forårsake skade på apparat, person eller eiendom.

### Avfallshåndtering

Når produktet skal kasseres, må det skje i henhold til lokale forskrifter. Ved usikkerhet, ta kontakt med lokale myndigheter.

### Spesifikasjoner

Batterieliminatør	9 V AC, 50 Hz
iPod-lading	5 V/500 mA
Høytaler	2 x 2 W
Batteritype (Reservebatteri)	1 x 9 V/6LR61 (følger ikke med)

# Kelloradio iPod-telakalla

Tuotenro. 38–3796  
18–8149

Model CR-A108I  
CR-A108I-UK

Lue käyttöohjeet kokonaan läpi ennen käyttöönottoa ja säilytä tallessa tulevaa käyttöä varten. Varaamme oikeudet mahdollisiin teksti- ja kuvavirheisiin sekä teknisten tietojen muutoksiin. Teknisissä ongelmassa tai muissa kysymyksissä, ota yhteyttä asiakaspalveluumme (katso yhteystiedot takasivulla).

## Sisällysluettelo

Turvallisuus  
Tuotekuvaus  
Painikkeet ja toiminnot  
Aloitus  
Käyttö  
Hoito ja huolto  
Jätehuolto  
Tekniset tiedot

## Turvallisuus

- Älä avaa kelloradion kantta! Kannen alla löytyvissä komponenteissa saattaa esiintyä vaarallisia jännitteitä. Kosketus näihin voi aiheuttaa sähköiskun.
- Tuotteen saa huoltaa ainoastaan ammattitaitoinen henkilö.
- Tuotetta ei saa purkaa tai sen osia muuttaa.
- Tuote on tarkoitettu vain sisäkäyttöön.
- Älä altista laitetta korkeille lämpötiloille, iskuille, kosteudelle tai märkyydelle.
- Älä sijoita tuotetta siten, että se voi pudota veteen tai muuhun nesteeseen. Älä myöskään aseta tuotteen päälle esineitä jotka sisältävät nestettä, kuten maljakkoa tai virvoitusjuomaa.
- Älä sijoita laitetta kosteaan, pölyiseen ympäristöön tai paikkaan, jossa esiintyy voimakasta värinää.
- Pidä mahdollinen valmiustilatoiminto suljettuna yön yli, tai kun olet matkoilla.



## Painikkeet ja toiminnot

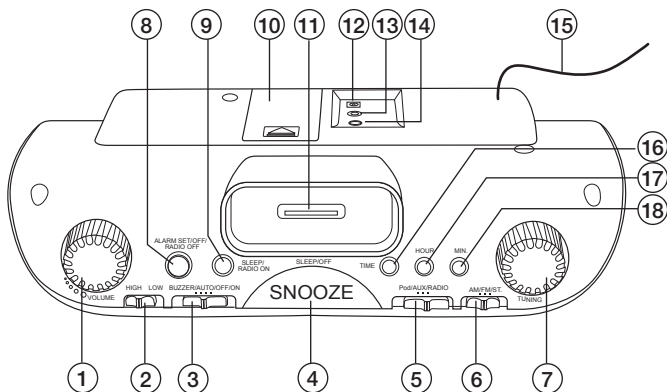

- VOLUME** – Äänenvoimakkuuden säätö
- Taustavalo** – Valitse joko HIGH (voimakas valoteho) tai LOW (heikko valoteho)
- BUZZER/AUTO/OFF/ON** – Virrankatkaisija/Toiminnonkatkaisija
- SLEEP OFF/SNOOZE** – Toistuva herätys
- iPod/AUX/RADIO** – Määrittelee äänilähde (iPod, ulkoinen äänilähde tai radio)
- AM/FM/ST.** – Aaltoalueen vaihtokytkin
- TUNING** – Taajuusvalitsin
- ALARM SET/OFF/RADIO OFF** – Asetuspainike herätykselle/sammutuspainike herätykselle
- SLEEP/RADIO ON** - Nukahtamisajastin/Käynnistä radio
- Paristokotelo varaparistoa varten (9V)**
- iPod-liitäntä**
- Muuntajan liitäntä**
- 3,5 mm kuulokeliitäntä**
- AUX IN** – Liitäntä ulkoiselle äänilähteelle
- FM-antenni**
- TIME** – Asettaa ajan
- HOUR** – Asettaa tunnit
- MIN** – Asettaa minuutit

## Etupuoli

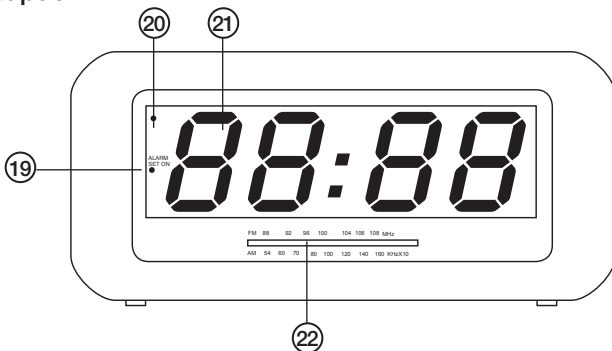

19. **Herätyssoitin** - Päällä = herätys aktivoitu, pois päältä = herätys ei aktivoitu
20. **AM/PM-indikaattori** - Päällä = PM, pois päältä = AM
21. **Kello**
22. **Taajuussoitin**

## Aloitus

### Jännitteen kytkeminen

1. Liitä muuntaja laitteen takapuolella sijaitsevaan sisääntuloon (12)
2. Kytke pistotulppa pistorasiaan.
3. Varmista, että pistorasia, jonne pistotulppa kytketään, on helposti saatavilla silloin kun laitteen verkkojohtoa käytetään verkosta poiskytkemiseen.

### Varapariston asettaminen

Varaparisto varmistaa, ettei kellosta katoa aika-asetukset mahdollisen sähkökatkon aikana. Jos varaparistoa ei käytetä, kello nollautuu joka kerta kun pistotulppa irrotetaan pistorasiasta.

1. Avaa laitteen takapuolella oleva paristokotelon kansi.
  2. Laita 9 voltin paristo paikalleen (ei sisälly) paristokoteloon merkittyjen ohjeiden mukaan ja aseta kansi takaisin.
- Irrota paristo aina, jos kelloa ei käytetä pitkään aikaan. Paristo voi vuotaa ja vahingoittaa laitetta, henkilöä tai omaisuutta.

## Kellonajan asetus

Kun kytket ensimmäisen kerran verkkojohdon pistorasiaan, näytössä vilkkuu ”0:00”. Vilkkuminen lakkaa heti kun aloitat ajan asetuksen.

1. Paina ja pidä painettuna TIME samaan aikaan kun painat toistuvasti HOUR-painiketta asettaaksesi tunnit.
2. Paina ja pidä painettuna TIME samaan aikaan kun painat toistuvasti MINUTE-painiketta asettaaksesi minuutit.

## Kuuntele musiikkia (radio, iPod tai ulkoinen äänilähde matalatasosisäätulon kautta)

1. Aseta toimintokytkin (3) **ON**-asentoon.
2. Valitse äänilähde valitsemalla iPod/AUX/RADIO (5).
3. Säädä äänenvoimakkuutta VOLUME (1) avulla.

### Kuuntele radiota

1. Aseta toimintokytkin (3) **ON**-asentoon
2. Aseta iPod/AUX/Radio (5) **RADIO**-tilaan.
3. Aseta aaltoalueen vaihtokytkin toivomaasi taajuuteen **AM, FM** tai **FM** stereo.
4. Viritä taajuus haluamallesi radioasemalle ja säädä äänenvoimakkuus äänenvoimakkuuden säädöllä.
5. Aseta toimintokytkin (3) **OFF**-asentoon sammuttaaksesi radion.

**FM:** Avaa lanka-antenni ja sijoita se niin että saat parhaan vastaanoton.

**AM:** Kelloradio on varustettu sisäisellä antennilla, joten antennijohtoa ei tarvita. Kohdistaa antenni kääntämällä koko kelloradiota.

### Kuuntele iPodia

Jos sinulla on iPod, voit liittää sen kelloradioon kuunnellaksesi siihen tallentamaasi musiikkia. iPodisi latautuu samalla kun se on kytketty.

#### Tämä laite tukee seuraavia iPod-malleja:

- iPod classic
- iPod touch (1 – 2. sukupolvi)
- iPod nano (1 – 4. sukupolvi)
- iPod (5. sukupolvi)

1. Aseta iPod telakkaan. Käytä tarvittaessa telakka-adapteria. Kun iPod on liitetty oikein, näet kuvakkeen iPodin näytössä.
2. Aseta iPod AUX/RADIO (5) **iPod** tilaan.
3. Aseta toimintokytkin (3) **ON** asentoon.
4. Säädä äänenvoimakkuutta VOLUME (1) avulla.
5. Käytä iPodisi toimintoja kuten tavallisesti (käynnistys/pysäytys, seuraava kappale, jne.).

## Kuuntele ulkoista äänilähdettä matalatasosisäätulon kautta

Jos sinulla on esim. cd- tai mp3-soitin 3,5 mm kuulokeliitännällä, voit kytkeä laitteen kelloradioon soittaaksesi musiikkia. Tehdäksesi tämän tarvitset yhteyskaapelin, jossa on 3,5 mm liitin molemmissa päissä (myydään erikseen).

1. Liitä ulkoinen äänilähde kelloradion matalatasosisäätuloon, AUX IN (14).
2. Aseta iPod/AUX/RADIO (5) **AUX**-tilaan.
3. Aseta toimintokytkin (3) **ON**-asentoon.
4. Laita ulkoisen äänilähteen äänen voimakkuus noin 80 % vahvuudelle ja säädä sitä sitten VOLUME (1) avulla.
5. Käytä ulkoisen äänilähteen toimintoja kuten tavallisesti (käynnistys/pysäytys, seuraava raita jne.).

## Herätys

### Herätysajan asetus

1. Paina ja pidä painettuna ALARM samaan aikaan kun painat toistuvasti HOUR-painiketta asettaaksesi tunnit.
2. Paina ja pidä painettuna ALARM samaan aikaan kun painat toistuvasti MINUTE-painiketta asettaaksesi minuutit.

### Tarkista asetettu herätysaika

Paina ja pidä painettuna ALARM tarkistaaksesi asetetun herätysajan.

### Herätyksen päälle kytkeminen ja sulkeminen

- Kytkeäksesi herätyksen päälle, aseta toimintokytkin (3) **BUZZER**-tilaan (hälytyssignaali) tai **AUTO**-tilaan (musiikki).
- Sulkeaksesi herätyksen, aseta toimintokytkin (3), **OFF**-asentoon.

## Herää hälytyssignaaliin

1. Aseta toimintokytkin **BUZZER**-tilaan. Herätysosoittimeen syttyy valo osoittamaan, että herätys on aktivoitu.
2. Kun herätysaika koittaa, hälytysääni alkaa kuulua.
3. Jos haluat toistaa herätyksen, paina SNOOZE-painiketta. Hälytys loppuu, mutta aktivoituu uudestaan yhdeksän minuutin jälkeen.
4. Sulje herätys painamalla ALARM. Hälytys loppuu, mutta herätys on edelleen aktivoitu ja soi uudelleen samaan aikaan seuraavana päivänä.
5. Aseta toimintokytkin **OFF**-asentoon, jos et halua että hälytys kuuluu jälleen seuraavana päivänä. Herätysosoittimen valo sammuu.

## Herää radioon / musiikkiin

1. Laita toimintokytkin **ON**-asentoon säätääksesi ensimmäiseksi haluamasi radiokanavan ja äänenvoimakkuuden. Aseta sitten toimintokytkin **AUTO**-tilaan. Herätysosoittimen valo syttyy.
2. Aseta haluamasi herätysaika edellä mainitun ohjeen mukaisesti.
3. Kun herätysaika koittaa, radio käynnistyy valitulla radiokanavalla ja äänenvoimakkuudella.
4. Aktivoitaksesi toistuvan herätyksen, paina SNOOZE-painiketta. Radio hiljenee, mutta soi jälleen 9 minuutin kuluttua.
5. Sulkeaksesi radion, paina kerran ALARM. Radio sammuu, mutta herätys on edelleen aktivoitu ja radio käynnistyy uudelleen samaan aikaan seuraavana päivänä.
6. Aseta toimintokytkin **OFF**-asentoon, jos et halua että radio käynnistyy jälleen seuraavana päivänä. Herätysosoittimen valo sammuu.

Voit myös kytkeä kelloradioon iPodin tai muun ulkoisen äänilähteen, ja herätä ko. laitteesta kuuluvaan musiikkiin. Mutta koska laitteen on tässä tapauksessa oltava kytkettynä koko ajan, niin että musiikki kuuluisi herätysajan koittaessa, tämä valinta ei ole suositeltavaa. Tee haluamasi valinta iPod / AUX / RADIO (5).

## Sleep (nukahtamisajastin/automaattinen sammutus)

Radio voidaan asettaa niin, että se automaattisesti kytkeytyy pois päältä tietyn ajan kuluttua.

1. Aseta toimintokytkin (3) **ON**-asentoon säätääksesi ensimmäiseksi haluamasi radiokanavan ja äänenvoimakkuuden. Aseta toimintokytkin sitten **BUZZER-**, **AUTO-** tai **OFF**-asentoon.
2. Valitse äänilähde valitsemalla iPod/AUX/RADIO (5).
3. Paina SLEEP kerran. Näytössä näkyy "0:59" samaan aikaan kun painiketta pidetään painettuna.
4. Automaattisen sammutuksen aikaa voidaan lisätä pitämällä SLEEP painettuna ja painamalla samalla kerran HOUR. Näytössä näkyy "1:59".
5. Vähennä automaattisen sammutuksen aikaa pitämällä SLEEP painettuna ja samalla painamalla toistuvasti MINUTE-painiketta. Vapauta painikkeet, kun haluttu aika näkyy näytössä.
6. Paina kerran SNOOZE kytkeäksesi radion pois päältä ennen kuin aika umpeutuu.

## Hoito ja huolto

- Irrota aina pistotulppa pistorasiasta ennen puhdistusta.
- Puhdista pehmeällä ja kevyesti kostutetulla liinalla. Älä koskaan käytä puhdistusaineita tai voimakkaita liuottimia.
- Poista aina paristo, jos kelloa ei käytetä pitkään aikaan. Akku voi vuotaa ja vahingoittaa laitetta, henkilöä tai omaisuutta.

## Jätehuolto

Hankkiutuessasi eroon tästä tuotteesta on tämän tapahduttava paikallisten määräysten mukaisesti. Jos olet epävarma siitä miten pitäisi menetellä, ota yhteyttä kuntaasi.

## Tekniset tiedot

Muuntaja	9 VAC, 50 Hz
iPodin lataus	5 V/500 mA
Kaiutin	2 x 2 W
Paristo (varmuusparisto)	1 x 9 V/6LR61 (ei sisälly)



## Sverige

---

Kundtjänst      Tel: 0247/445 00  
                     Fax: 0247/445 09  
                     E-post: kundtjanst@clasohlson.se

Internet            www.clasohlson.se

Post                Clas Ohlson AB, 793 85 INSJÖN

## Norge

---

Kundesenter      Tlf.: 23 21 40 00  
                     Faks: 23 21 40 80  
                     E-post: kundesenter@clasohlson.no

Internett           www.clasohlson.no

Post                Clas Ohlson AS, Postboks 485 Sentrum, 0105 OSLO

## Suomi

---

Asiakaspalvelu   Puh.: 020 111 2222  
                     Sähköposti: info@clasohlson.fi

Internet            www.clasohlson.fi

Osoite              Clas Ohlson Oy, Annankatu 34–36 A, 00100 HELSINKI

## Great Britain

---

For consumer contact, please visit  
[www.clasohlson.co.uk](http://www.clasohlson.co.uk) and click on  
customer service.

Internet            [www.clasohlson.co.uk](http://www.clasohlson.co.uk)

**clas ohlson**