

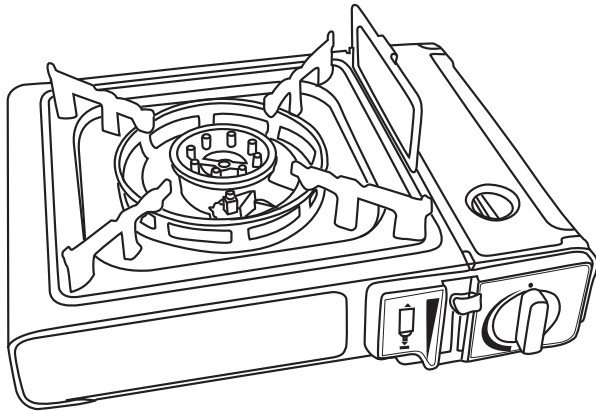

Portable Camping Stove

SE | Portabelt gaskök
NO | Portabelt gasskjøkken
FI | Kannettava kaasuliesi
DK | Transportabelt gasblus



English

Svenska

Norsk

Suomi

Dansk

Art.no.

31-6084

Model

BDZ.180-A

Ver. 20260601

Portable camping stove

Art. no. 31-6084 Model BDZ.180-A

Please read the entire instruction manual before using the product and then keep it for future reference. We accept no liability for any errors in the text or images and we reserve the right to make any necessary changes to technical data. If you have technical problems or other questions, please contact our customer service team (see the address details on the back).

Safety

Warning:

- Only use MSF-1A butane gas canisters. Never use other types of gas canisters. This could cause an injury.
- Do not modify the product in any way.
- Any repairs must be carried out only by qualified service technicians.
- The product is intended for outdoor use only.
- As certain parts of the stove can become very hot during use, keep children away from the product.
- Never use the product close to combustible materials. Never use the product near petrol or other flammable liquids. Keep the product a safe distance away from items made of paraffin or wax.
- Never move or transport the product when it is turned on.
- Never move or transport the product when the gas canister is fitted.
- After use, push the locking lever up to the **Unlock** position and remove the gas canister.
- Never use the product without the cooking pot support in place.
- If the locking lever is difficult to move or cannot be pushed down at all, find out the cause and make sure that the gas canister is correctly fitted. Never use force to push the locking lever down, it should be easy to manoeuvre.
- Make sure that the product is always clean and free of deposits.

- The distance between the product and other gas-driven products should be 30 cm.
- Never use the product in areas such as tents, awnings, etc. Make sure you use it outdoors to avoid the risk of igniting unburned gas.
- Do not use the product if it is leaking gas, operates incorrectly, or is damaged in any way.
- Always place the product on a firm, flat and fire-proof surface.
- Never smoke when you are changing the gas canister and make sure you are outdoors away from any sparks, naked flames, patio heaters or other sources of heat.
- If you detect a smell of gas during use, turn off the product immediately, find out the cause of the smell and undertake any repairs before the product is used again.
- Never throw an empty gas canister near to or into naked flames or fire.
- If you are using a pan, make sure that it doesn't boil over. Should it boil over, switch the product off immediately and clean it before you turn it on again.
- Do not use the stove in strong wind. Ensure that the product is sheltered from the wind when it is being used.
- Do not leave the product in direct sunlight for long periods. Never place the product on sand or other unstable surfaces.
- Never use the product for drying clothes or other materials.

Fire hazard.

- If something unexpected happens during use, turn off the product immediately and remove the gas canister.
- Make sure you have free space above the product during use and at least 30 cm clearance at the sides.
- Never use two gas stoves beside each other due to the risk of overheating.
- Ensure that the gas canister is mounted correctly and that you don't have any gas leaks before you turn on the product.

Product description

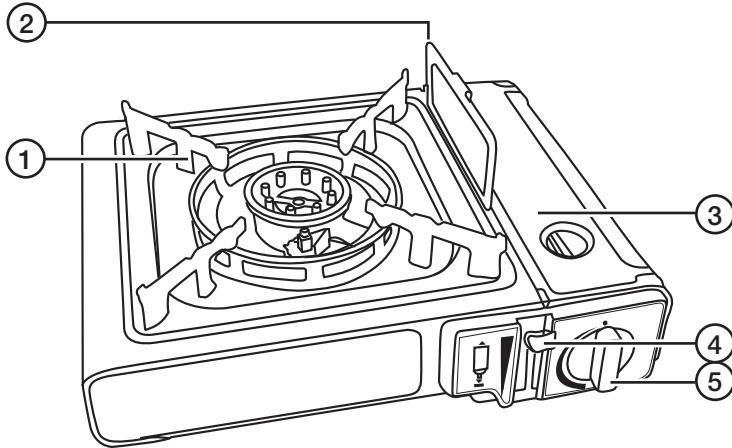

1. Pot support
2. Gas canister clamp and wind shield
3. Gas canister compartment cover
4. Locking lever for gas canister
5. Control knob with piezo ignition

Using the product

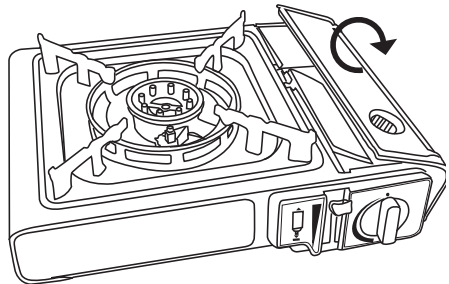
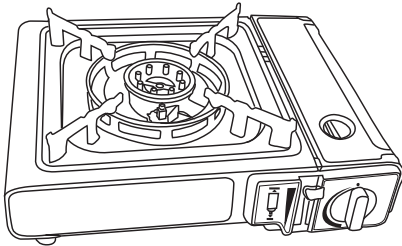

1. Unpack the camping stove and remove all the packaging. Put the stove on a firm, flat, fire-proof surface.
2. Open the cover of the gas canister compartment.

- Squeeze the sides of the gas canister clamp together, then fold it up and put into the mount.

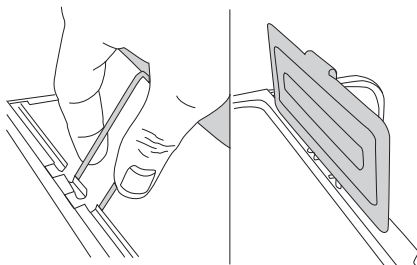

- !** Always check that the seal in the gas canister connection to the gas valve is intact and in place before using the product. Do not use the product if the seal is damaged or worn. If the clamp is folded up, this is a reminder that the gas canister can be fitted.

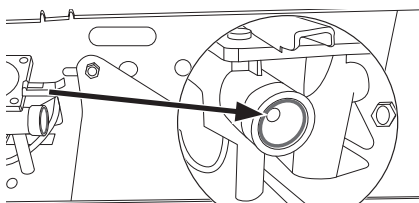

- !** **Warning!** Always reset the safety function before fitting the gas container. Never bypass the safety function. Turn the knob fully to the ignition position **IGNITION** and then to the closed position **OFF**.

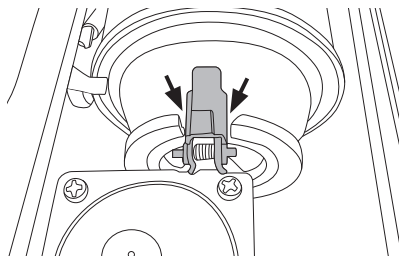
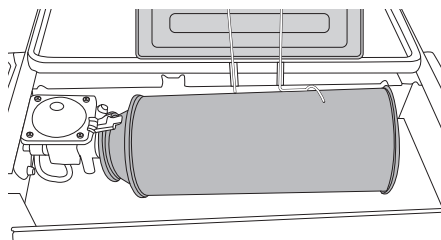
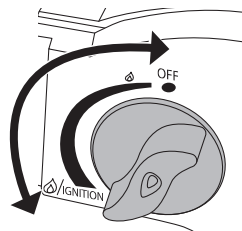

- Put the gas canister (sold separately) in position.

Note: Align the canister so that the spring-loaded guide on the gas valve fits into the slot on the neck of the canister.



You must close the gas canister cover when you are using the product.

Do not use a pan that is larger than the pan support (1).

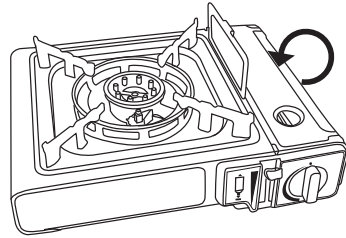

- Make sure that the knob for lighting and adjusting the gas is in the **OFF position**. Push the lever down until it locks into the **LOCK position**. The gas canister is now locked onto the gas valve.

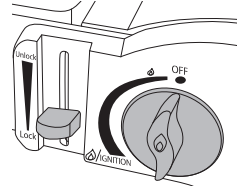

- Light the gas stove by turning the gas control knob to the **IGNITION** position. Adjust the flow of gas once the gas stove is lit.

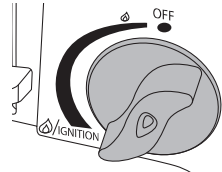

After using the stove or when changing the gas canister

- Turn off the gas by turning the control knob to the **OFF** position.
- Push up the lever that locks the gas canister until it is in the **UNLOCK** position.
- When the gas stove has cooled down, remove the gas canister and refit the valve cap. Store the gas canister in a cool, dry, well-ventilated place.



Check that there are no gas leaks.

Use soapy water to check for leaks. Never use naked flames.

Make sure that the burner is turned off before you remove the gas canister. The gas canister may be hot.

Check that the seal is intact before you fit a new gas canister.

Change the gas canister outdoors and make sure that the stove is a safe distance away from other people.

Never dispose of a gas canister by putting it in an open fire.

Follow the local regulations on disposing of empty gas canisters.

Cleaning and maintenance

- Check regularly that the product is clean and free from sand, insects and dirt.
- Check that the lock and the connecting mechanism for the gas canister are functioning properly.
- Let the gas stove cool down completely and clean it with a damp cloth. Use only mild detergents. Never use solvents or corrosive chemicals.
- Let the gas stove cool down completely before storing it. Store it in a dry, dust-free environment out of the reach of children if you are not going to use it for a long time.

Troubleshooting

- Make sure that the gas canister is correctly fitted.
- The gas canister is empty (shake it gently to find out).

Responsible disposal

This symbol indicates that the product should not be disposed of with general household waste. This applies throughout the entire EU. In order to prevent any harm to the environment or health hazards caused by incorrect waste disposal, the product must be handed in for recycling so that the material can be disposed of in a responsible manner. To recycle the product, take it to your local recycling facility or contact the retailer. They will ensure that the product is disposed of in a way that does not harm the environment.

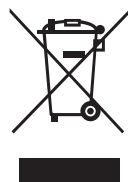

Specifications

Gas	Butane (gas canister sold separately)
Gas canister	MSF-1A
Category	Direct pressure
Burner	1.9 kW
Dimensions	280 × 345 × 115 mm
Gas consumption	150 g/h
Pan size	18 cm maximum

Portabelt Gaskök

Art.nr 31-6084

Modell BDZ.180-A

Läs igenom hela bruksanvisningen före användning och spara den sedan för framtida bruk. Vi reserverar oss för ev. text- och bildfel samt ändringar av tekniska data. Vid tekniska problem eller andra frågor, kontakta vår kundtjänst (se adressuppgifter på baksidan).

Säkerhet

Varning:

- Använd endast butangasbehållare av typ MSF-1A. Använd aldrig andra typer av gasbehållare. Risk för personskada.
- Produkten får inte modifieras på något sätt.
- Alla reparationer ska utföras av behörig fackman.
- Produkten är endast avsedd för utomhusbruk.
- Åtkomliga delar kan bli mycket heta vid användning, håll barn på avstånd från produkten.
- Använd aldrig produkten i närheten av brännbara material. Inte heller i närheten av bensin eller andra lättantändliga vätskor. Håll produkten på avstånd från föremål tillverkade av paraffin eller sterin.
- Flytta eller transportera aldrig produkten när den är tänd.
- Flytta eller transportera aldrig produkten med gasbehållaren monterad.
- Efter användning, för låsreglaget uppåt till läge **"Unlock"** och ta bort gasbehållaren.
- Använd aldrig produkten utan att stödet för tillagningskärlet ligger på plats.
- Om låsreglaget går tungt eller inte går att trycka ner alls, ta reda på orsaken och försäkra dig om att gasbehållaren sitter rätt monterad. Tryck aldrig ner låsreglaget med våld, det ska gå lätt att trycka ner.
- Se till att produkten alltid är ren och fri från föroreningar.

- Minsta avstånd till någon annan produkt som drivs av gas är 30 cm.
- Använd aldrig produkten i utrymmen som tält, förtält etc. Se till att vara ute i det fria för att undvika risk för antändning av oförbränd gas.
- Använd aldrig produkten om den på något sätt är skadad, läcker gas eller på annat sätt fungerar onormalt.
- Placera produkten på ett plant, stabilt och brandsäkert underlag.
- Rök aldrig när du byter gasbehållaren och se till att vara ute i det fria på avstånd från gnistor, öppen eld, infravärmare och andra värmekällor.
- Om du känner gaslukt vid användning, stäng omedelbart av produkten, ta reda på orsaken och utför nödvändiga reparationer innan produkten används igen.
- Kasta aldrig en tom gasbehållaren nära eller i öppen eld.
- Om du använder ett kokkärl, var observant så att det inte kokar över. Om det kokar över, stäng omedelbart av produkten och rengör den innan du slår på den igen.
- Använd inte produkten i stark blåst. Se till att du är i lä när du använder produkten.
- Utsätt inte produkten för ihållande solljus under en längre period. Placera den aldrig på sand eller andra instabila underlag.
- Använd aldrig produkten till att torka kläder eller andra material. **Risk för brand.**
- Om något oväntat inträffar vid användning, stäng omedelbart av produkten och koppla bort gasbehållaren.
- Se till att ha fritt utrymme uppåt när du använder produkten och minst 30 cm åt sidorna.
- Använd aldrig två kokplattor eller gaskök bredvid varandra, risk för överhettning.
- Försäkra dig om att gasbehållaren är rätt monterad och att inga gasläckor förekommer innan du slår på produkten.

Produktbeskrivning

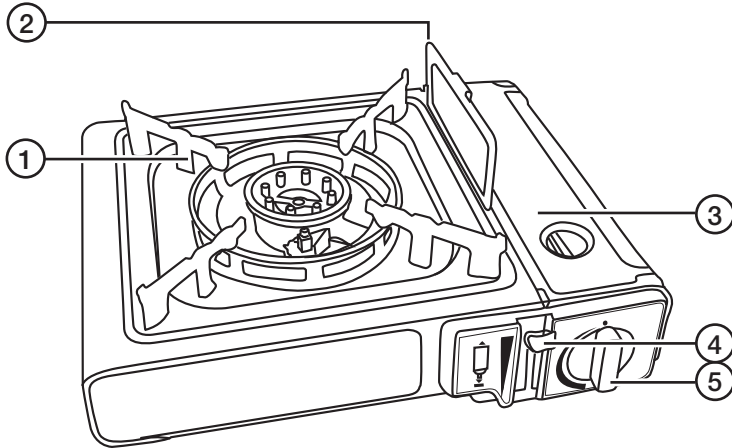

1. Stöd för tillagningskäril
2. Indikatorbygel med vindskydd
3. Lucka till utrymme för gasbehållare
4. Låsreglage för gasbehållare
5. Kontrollvred med piezo-tändning

Användning

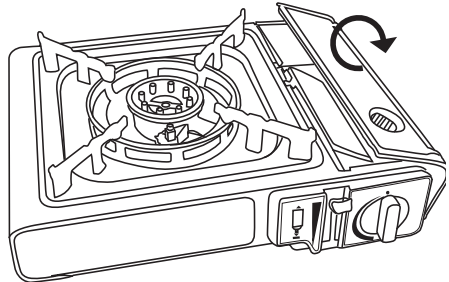
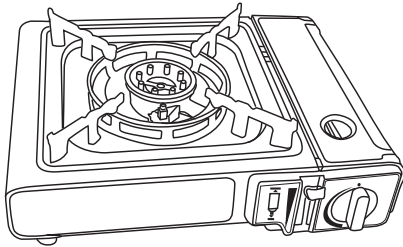

1. Packa upp gasköket och ta bort allt förpackningsmaterial. Placera gasköket på ett plant, stabilt och brandsäkert underlag.
2. Fäll upp luckan över utrymmet för gasbehållare.

3. Tryck ihop och fäll upp indikatorbygeln för gasbehållare och sätt den i fästet.

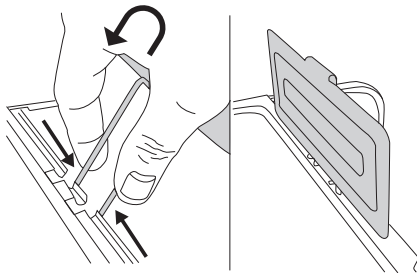

- !** Kontrollera alltid att tätningen i gasbehållare anslutning i gasventilen är hel och sitter rätt före användning. Använd inte produkten om tätningen är skadad eller sliten. Den uppfällda bygeln fungerar som en påminnelse om att gasbehållare kan vara monterad.

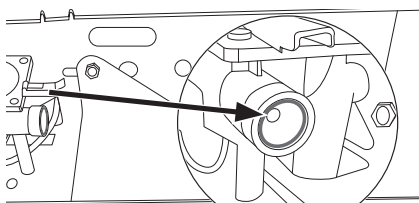

- !** **Varning!**
Återställ alltid säkerhetsfunktionen innan montering av gasbehållare. Förbikoppla aldrig säkerhetsfunktionen. Vrid vredet helt till tändläget **IGNITION** och därefter till stängt läge **OFF**.

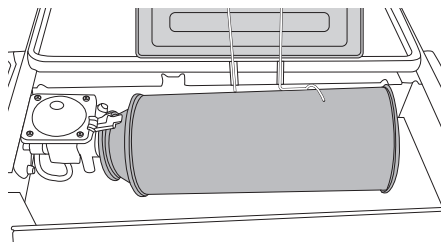
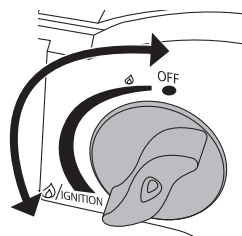

4. Lägg gasbehållare (säljs separat) på plats.

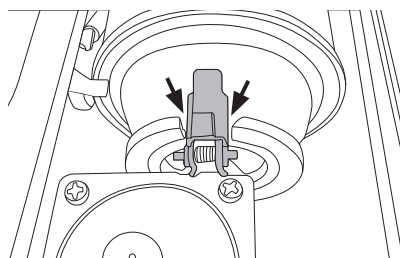

Obs! Placera behållaren så att den fjädrande guiden på gasventilen ligger i urtaget på behållarens hals.

 Locket till gasbehållaren måste vara stängt när produkten används.

Använd inte tillagningskäril större än stödet för tillagningskäril (1).”

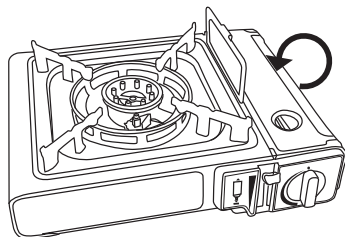

5. Försäkra dig om att vredet för tändning och gasreglering står helt i stängt läge **OFF**. Tryck ner reglaget så att det låser fast i läge **LOCK**. Gasbehållaren är nu låst mot gasventilen.

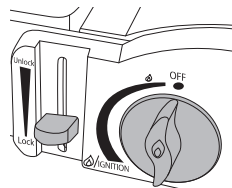

6. Tänd gasköket genom att vrida vredet helt till ändläge **”IGNITION”**. Justera gasflödet när gasköket tänt.

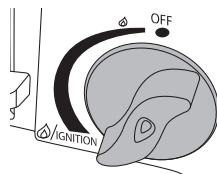

Efter användning eller vid byte av gasbehållaren

1. Stäng av gasen genom att vrida vredet till stängt läge (**OFF**).
2. Skjut upp reglaget som låser gasbehållaren till öppet läge (**Unlock**).
3. När gasköket har svalnat, ta ut gasbehållaren och sätt på skyddslocket. Förvara gasbehållaren i ett svalt och torrt utrymme med god ventilation.

 Kontrollera att inga gasläckage förekommer.

Använd såpvatten för att kontrollera läckage. Använd aldrig öppen låga.

Kontrollera att brännaren är släckt innan gasbehållaren tas bort. Gasbehållaren kan vara varm.

Kontrollera att tätningen är hel innan en ny gasbehållare ansluts.

Byt gasbehållare utomhus och på avstånd från andra personer.

Kasta aldrig gasbehållaren i öppen eld.

Lämna tomma gasbehållare enligt lokala bestämmelser.

Skötsel och underhåll

- Kontrollera regelbundet att produkten är ren och fri från sand, insekter och annan smuts.
- Kontrollera att lås- och anslutningsmekanismen för gasbehållaren fungerar korrekt.
- Låt gasköket svalna helt och rengör med en lätt fuktad trasa.
Använd ett mildt rengöringsmedel, aldrig lösningsmedel eller frätande kemikalier.
- Låt gasköket svalna helt före förvaring. Förvara den torrt och dammfritt utom räckhåll för barn om den inte ska användas under en längre period.

Felsökning

- Kontrollera att gasbehållaren är rätt monterad.
- Gasbehållaren är tom (testa genom att skaka behållaren).

Avfallshantering

Denna symbol innebär att produkten inte får kastas tillsammans med annat hushållsavfall. Detta gäller inom hela EU. För att förebygga eventuell skada på miljö och hälsa, orsakad av felaktig avfallshantering, ska produkten lämnas till återvinning så att materialet kan tas omhand på ett ansvarsfullt sätt. När du lämnar produkten till återvinning, använd dig av de returhanteringssystem som finns där du befinner dig eller kontakta inköpsstället. De kan se till att produkten tas om hand på ett för miljön tillfredställande sätt.



Specifikationer

Drivgas	Butan (gasbehållare säljs separat)
Gasbehållare	MSF-1A
Kategori	Direkttryck
Brännare	1,9 kW
Mått	280 × 345 × 115 mm
Gasförbrukning	150 g/tim
Tillagningskärl	18 cm max

Bærbart gasskjøkken

Art. nr. 31-6084 Modell BDZ.180-A

Les gjennom hele bruksanvisningen før produktet tas i bruk, og ta vare på den for fremtidig bruk. Vi tar forbehold om eventuelle feil i tekst og bilder, samt endringer av tekniske data.

Ved tekniske problemer eller andre spørsmål, ta kontakt med vårt kundesenter. (Se opplysninger om kundesenteret på baksiden).

Sikkerhet

Advarsel:

- Bruk kun butangassbeholdere av type MSF-1A. Bruk aldri andre typer gassbeholdere. Fare for personskade.
- Produktet må ikke bygges om eller modifiseres.
- Alle reparasjoner skal utføres av kvalifisert fagperson.
- Produktet er kun beregnet til utendørs bruk.
- Tilgjengelige deler kan bli svært varme under bruk. Hold barn på avstand fra produktet.
- Bruk aldri produktet i nærheten av brennbart materiale. Heller ikke i nærheten av bensin eller andre lettantennelige væsker. Hold produktet på avstand fra gjenstander produsert av parafin eller stearin.
- Flytt eller transporter aldri produktet når det er tent.
- Flytt eller transporter aldri produktet med gassbeholderen montert.
- Etter bruk, før låsespaken opp til posisjon «**Unlock**» og fjern gassbeholderen.
- Bruk aldri produktet uten at støtten for kokekaret er på plass.
- Hvis låsespaken går tregt eller ikke kan trykkes ned i det hele tatt, finn årsaken og forsikre deg om at gassbeholderen er riktig montert. Trykk aldri ned låsespaken med kraft. Den skal være lett å trykke ned.
- Sørg for at produktet alltid er rent og fritt for forurensninger.

- Minste avstand til andre produkter som drives med gass, er 30 cm.
- Bruk aldri produktet på steder som telt, fortelt etc. Sørg for å alltid være ute i det fri for å unngå faren for antenning av uforbrent gass.
- Bruk ikke produktet dersom det på noen måte er skadet, lekker gass eller på annen måte fungerer unormalt.
- Plasser alltid produktet på et plant, stabilt og brannsikkert underlag.
- Røyk aldri når du bytter gassbeholder, og sørg for å være utendørs på avstand fra gnister, åpen ild, infravarmere og andre varmekilder.
- Kjøennes gasslukt under bruk, slå omgående av produktet, undersøk årsaken og utfør nødvendig utbedring før produktet brukes igjen.
- Kast aldri en tom gassbeholder nær eller i åpen ild.
- Når du bruker et kokekar, må du passe på så det ikke koker over. Hvis det koker over, slå umiddelbart av produktet og rengjør det før du slår det på igjen.
- Bruk ikke produktet i sterk vind. Sørg for å stå i le når du bruker produktet.
- Utsett ikke produktet for vedvarende sollys over lengre tid. Plasser det aldri på sand eller andre ustabile underlag.
- Bruk aldri produktet til å tørke klær eller andre materialer. **Fare for brann.**
- Hvis noe uventet skjer under bruk, slå umiddelbart av produktet og koble fra gassbeholderen.
- Sørg for å ha fri plass over produktet når du bruker det, og minst 30 cm på sidene.
- Bruk aldri to kokeplater eller gasskjøkkenen ved siden av hverandre. Fare for overoppheting.
- Før du slår på produktet, forsikre deg om at gassbeholderen er riktig montert og at det ikke forekommer gasslekkasjer.

Produktbeskrivelse

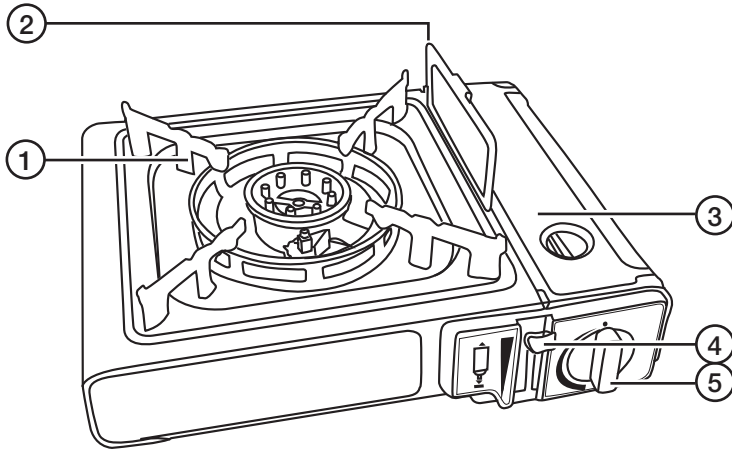

1. Støtte for kokekar
2. Indikatorbøyle med vindskjerm
3. Luke til rom for gassbeholder
4. Låsespak for gassbeholder
5. Kontrollbryter med piezotennig

Bruk

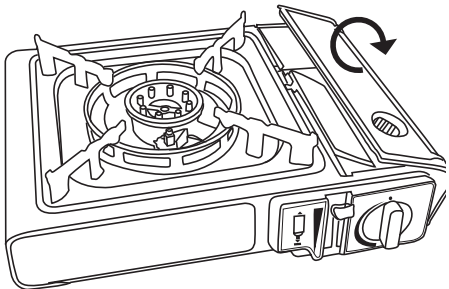
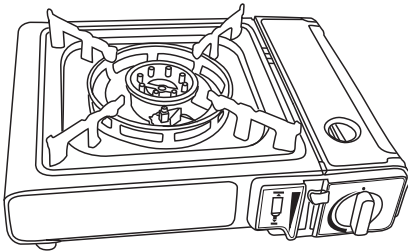

1. Pakk ut gasskjøkkenet og fjern all emballasje. Plasser gasskjøkkenet på et plant, stabilt og brannsikkert underlag.
2. Fell opp luken over rommet for gassbeholderen.

3. Trykk sammen og fell opp indikatorbøylen for gassbeholderen, og sett den i festet.

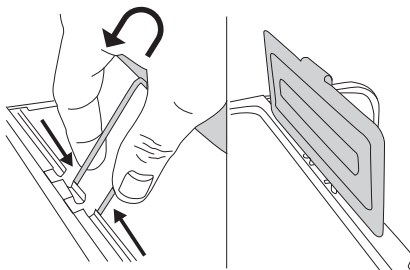

- !** Kontroller alltid at tetningen i tilkoblingen for gassbeholderen i gassventilen er hel og sitter riktig før bruk. Bruk ikke produktet hvis tetningen er skadet eller slitt. Den oppfelte bøylen fungerer som en påminnelse om at gassbeholderen kan være montert.

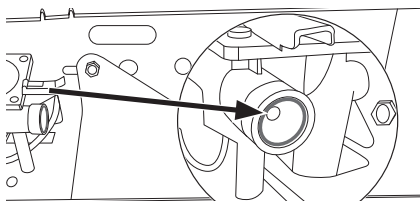

! **Advarsel!**

Tilbakestill alltid sikkerhetsfunksjonen før montering av gassbeholder. Omgå aldri sikkerhetsfunksjonen. Drei bryteren helt til tenningsposisjon **IGNITION** og deretter til lukket posisjon **OFF**.

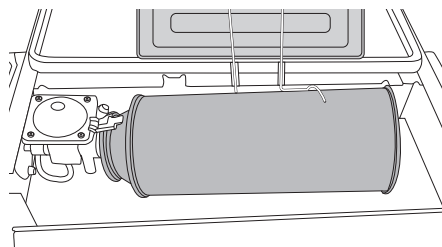
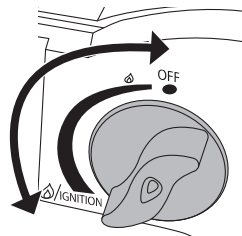

4. Legg gassbeholderen (selges separat) på plass.

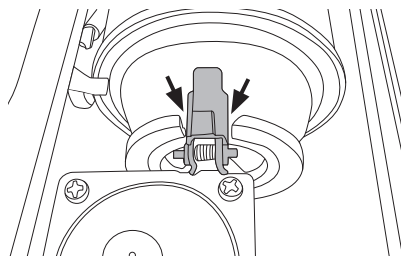

Obs! Plasser beholderen slik at den fjærende guiden på gassventilen ligger i utsparingen på beholderens hals.



Lokket til gassbeholderen må være lukket når produktet brukes.

Bruk ikke kokekar som er større enn støtten for kokekar (1).

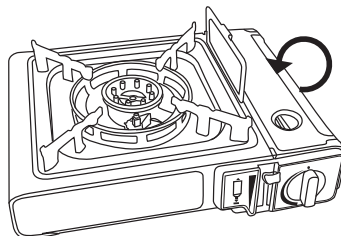

5. Forsikre deg om at bryteren for tenning og gassregulering står helt i stengt posisjon **OFF**. Trykk ned spaken slik at den låses i posisjon **LOCK**. Gassbeholderen er nå låst mot gassventilen.

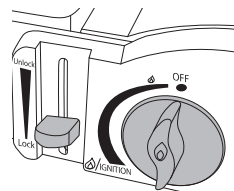

6. Tenn gasskjøkkenet ved å vri bryteren helt til endeposisjonen **IGNITION**. Juster gasstilførselen når gasskjøkkenet er tent.

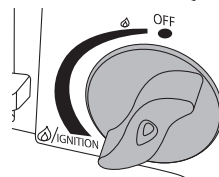

Etter bruk eller ved bytte av gassbeholder

1. Slå av gassen ved å vri bryteren til stengt posisjon (**OFF**).
2. Skyv opp spaken som låser gassbeholderen til åpen posisjon (**Unlock**).
3. Når gasskjøkkenet har kjølt seg ned, ta ut gassbeholderen og sett på beskyttelseslokket. Oppbevar gassbeholderen på et kjølig og tørt sted med god ventilasjon.



Kontroller at det ikke forekommer gasslekkasjer.

Bruk såpevann for å kontrollere lekkasjer. Bruk aldri åpen flamme.

Kontroller at brenneren er slukket før gassbeholderen tas ut. Gassbeholderen kan være varm.

Kontroller at tetningen er hel før en ny gassbeholder kobles til.

Bytt gassbeholder utendørs og på avstand fra andre personer.

Kast aldri gassbeholderen i åpen ild.

Lever tomme gassbeholdere i henhold til lokale bestemmelser.

Vedlikehold

- Kontroller regelmessig at produktet er rent og fritt for sand, insekter og annen smuss.
- Kontroller at låse- og tilkoblingsmekanismen for gassbeholderen fungerer korrekt.
- La gasskjøkkenet avkjøles helt, og rengjør det med en lett fuktet klut. Bruk et mildt rengjøringsmiddel, aldri løsemidler eller etsende kjemikalier.
- La gasskjøkkenet avkjøles helt før oppbevaring. Oppbevar det tørt og støvfritt, utenfor barns rekkevidde, dersom det ikke skal brukes på en stund.

Feilsøking

- Kontroller at gassbeholderen er riktig montert.
- Gassbeholderen er tom (testes ved å riste på beholderen).

Avfallshåndtering

Symbolet betyr at produktet ikke skal kastes sammen med øvrig husholdningsavfall. Dette gjelder i hele EØS. For å forebygge eventuelle skader på helse og miljø som følge av feil avfallshåndtering, skal produktet leveres til gjenvinning, slik at materialet blir tatt hånd om på en ansvarsfull måte. Benytt eksisterende systemer for returhåndtering, eller kontakt forhandler når produktet skal kasseres. De vil ta hånd om produktet på en miljømessig forsvarlig måte.



Spesifikasjoner

Drivgass	Butan (gassbeholder selges separat)
Gassbeholder	MSF-1A
Kategori	Direktetrykk
Brenner	1,9 kW
Mål	280 × 345 × 115 mm
Gassforbruk	150 g/time
Kokekar	Maks 18 cm

Kannettava kaasuliesi

Tuotenro 31-6084 Malli BDZ.180-A

Lue koko käyttöohje ja säästä se tulevaa käyttöä varten. Pidätämme oikeuden teknisten tietojen muutoksiin. Emme vastaa mahdollisista teksti- tai kuvavirheistä. Jos tuotteeseen tulee teknisiä ongelmia, ota yhteys myymälään tai asiakaspalveluun (yhteystiedot käyttöohjeen lopussa).

Turvallisuus

Varoitus:

- Käytä ainoastaan MSF-1A-tyyppisiä butaanikaasusäiliöitä. Älä käytä muuntyyppisiä kaasusäiliöitä. Loukkaantumisvaara.
- Laitetta ei saa muuttaa millään tavalla.
- Laitteen saa korjata ainoastaan valtuutettu ammattilainen.
- Laite on tarkoitettu vain ulkokäyttöön.
- Osat voivat kuumentua käytön aikana, pidä laite lasten ulottumattomissa.
- Älä käytä laitetta palavan materiaalin läheisyydessä. Älä käytä laitetta myöskään bensiinin tai muiden helposti syttyvien nesteiden läheisyydessä. Pidä laite turvallisen välimatkan päässä esineistä, jotka on valmistettu parafiinista tai steariinista.
- Älä siirrä tai kuljeta laitetta, kun se on päällä.
- Älä siirrä tai kuljeta laitetta silloin, kun kaasusäiliö on asennettuna.
- Aseta lukon kieli käytön jälkeen ylös asentoon **”Unlock”** ja irrota kaasusäiliö.
- Älä käytä tuotetta, jos ruoanlaittoastian tuki ei ole paikallaan.
- Mikäli lukon kieli on jäykkä tai se ei painu alas, selvitä syy ja varmista, että kaasusäiliö on asennettu oikein. Älä koskaan paina lukon kieltä alas väkisin, kielen tulee painua helposti alas.
- Varmista, että laite on puhdas.
- Vähimmäisetäisyys toiseen kaasulla toimivaan laitteeseen on 30 cm.

- Älä käytä laitetta teltassa tai muussa senkaltaisessa tilassa. Käytä laitetta vain ulkona, jotta vältät palamattoman kaasun syttymisestä aiheutuvan palovaaran.
- Älä käytä laitetta, jos se on vahingoittunut, vuotaa kaasua, tai ei toimi normaalisti.
- Aseta laite vakaalle, tasaiselle ja paloturvalliselle alustalle.
- Älä koskaan tupakoi vaihtaessasi kaasusäiliötä ja huolehdi, että olet ulkoilmassa turvallisen etäisyyden päässä kipinöistä, avotulesta, infrapunalämmittimistä ja muista lämmönlähteistä.
- Jos havaitset kaasunhajua laitetta käytettäessä, sulje laite välittömästi. Selvitä ja korjaa ongelman syy, ennen kuin käytät laitetta uudelleen.
- Älä heitä tyhjää kaasusäiliötä avotuleen tai sen läheisyyteen.
- Jos käytät kattilaa, varmista ettei ruoka kiehu yli. Sammuta laite välittömästi, jos ruoka kiehuu yli, ja puhdista laite, ennen kuin käynnistät sen uudelleen.
- Älä käytä laitetta voimakkaassa tuulessa. Varmista, että olet tuulelta suojassa, kun käytät laitetta.
- Älä altista tuotetta pitkäaikaisesti suoralle auringonvalolle. Älä aseta laitetta hiekalle tai muulle epävakaalle alustalle.
- Älä käytä laitetta vaatteiden tai muiden materiaalien kuivaamiseen. **Tulipalovaara.**
- Mikäli laitetta käytettäessä tapahtuu jotakin yllättävää, sulje laite välittömästi ja irrota kaasusäiliö.
- Varmista, että laitetta käytettäessä sen ylläoleva tila on avoin ja että sivuilla on tilaa vähintään 30 cm.
- Älä koskaan käytä kahta keitto- tai kaasulietettä vierekkäin – ylikuumenemisvaara.
- Varmista, että kaasusäiliö on asennettu oikein eikä kaasua vuoda mistään, ennen kuin sytytät laitteen.

Tuotekuvaus

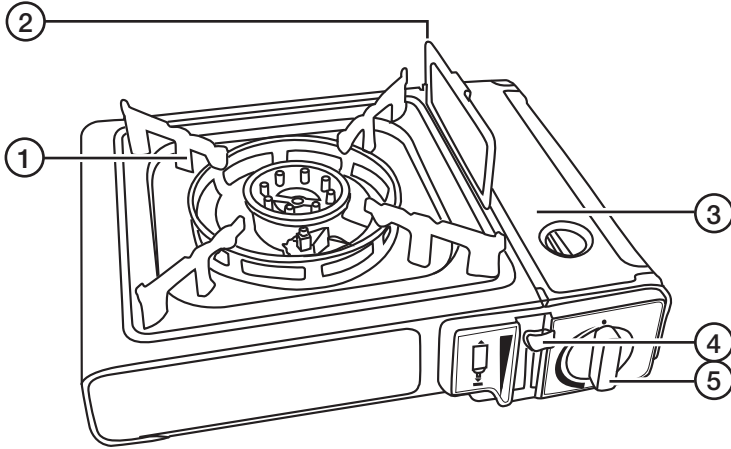

1. Ruoanlaittoastian tuki
2. Indikaattorikahva tuulisuojalla
3. Kaasusäiliötelineen kansi
4. Kaasusäiliön lukitsin
5. Säädin piezo-sytyttimellä

Käyttö

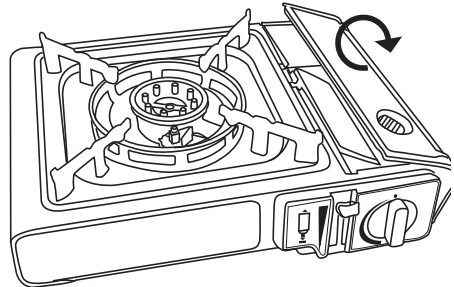
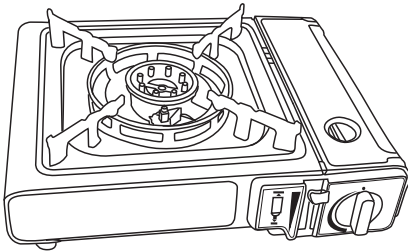

1. Ota kaasuliesi pois laatikosta ja poista kaikki pakkausmateriaalit. Aseta kaasuliesi vakaalle, tasaiselle ja paloturvalliselle alustalle.
2. Nosta kaasusäiliön kansi.

3. Purista ja nosta kaasusäiliön indikaattorikahvaa ja aseta se kiinnittimeen.

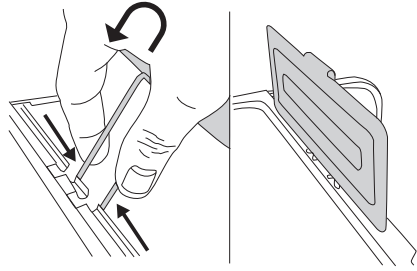

- !** Varmista aina ennen käyttöä, että kaasusäiliön venttiin liitännässä oleva tiiviste on ehjä ja kunnolla paikallaan. Älä käytä laitetta, jos tiiviste on vaurioitunut tai kulunut. Ylösnostettu kahva on merkinä siitä, että kaasusäiliö saattaa olla asennettuna.

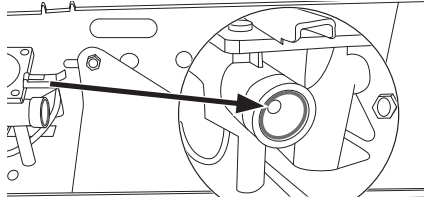

! **Varoitus!**

Palauta turvatoiminto aina ennen kaasusäiliön asennusta. Älä koskaan ohita turvatoimintoa. Kierrä säädin kokonaan sytytysasentoon **IGNITION** ja sen jälkeen suljettuun asentoon **OFF**.

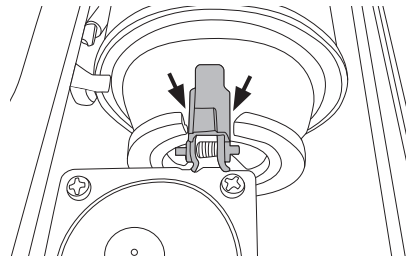
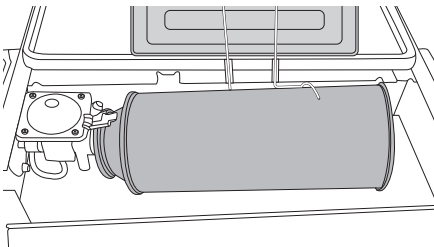
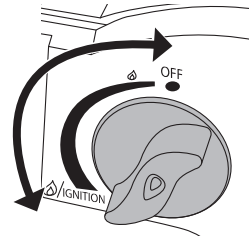

4. Aseta kaasusäiliö (myydään erikseen) paikalleen.

Huom.! Aseta säiliö siten, että kaasuventtiin joustava osa asettuu säiliön kaulan syvennykseen.



Kaasusäiliön kannen on oltava suljettuna, kun laitetta käytetään.

Älä käytä ruoanlaittoastiaa, joka on suurempi kuin ruoanlaittoastian tuki (1).”

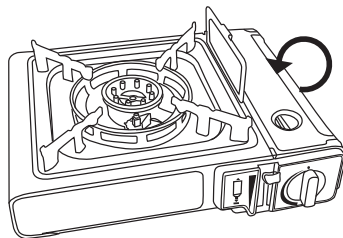

5. Varmista, että sytytys- ja kaasunsäätelynappi on kokonaan sammuksissa **OFF**. Paina säädin pohjaan siten, että se lukittuu asentoon **LOCK**. Kaasusäiliö on nyt lukittu kaasuventtiiliin.

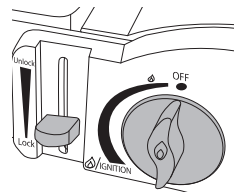

6. Käynnistä kaasuliesi kääntämällä säädin loppuun asti asentoon **"IGNITION"**. Säädä kaasun määrää, kun kaasuliesi on päällä.

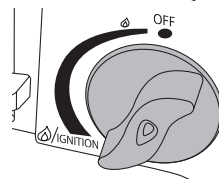

Käytön jälkeen tai kaasusäiliötä vaihdettaessa

1. Sammuta kaasu kääntämällä säätönappi sammuksiin (**OFF**).
2. Työnnä kaasusäiliön lukitseva kieli auki (**Unlock**).
3. Kun kaasuliesi on jäähtynyt, irrota kaasusäiliö ja laita suojakansi päälle. Säilytä kaasusäiliö viileässä, kuivassa ja hyvin ilmastoidussa tilassa.



Varmista, ettei missään ole kaasuvuotoja.

Käytä saippuavettä vuotojen tarkistamiseen. Älä koskaan käytä avotulta.

Varmista, että poltin on sammunut ennen kun kaasusäiliö poistetaan. Kaasusäiliö voi olla lämmin.

Varmista, että tiiviste on ehjä ennen uuden kaasusäiliön liittämistä.

Vaihda kaasusäiliö ulkona ja riittävän kaukana muista henkilöistä.

Älä heitä kaasusäiliötä avotuleen.

Kierrätä tyhjät kaasusäiliöt paikallisten määräysten mukaisesti.

Hoito ja kunnossapito

- Varmista säännöllisesti, että laite on puhdas eikä siinä ole hiekkaa, hyönteisiä tai muuta likaa.
- Varmista, että kaasusäiliön lukitus- ja liitäntämekanismi toimii oikein.
- Anna kaasulieden jäähtyä kokonaan ja puhdista se kevyesti kostutetulla liinalla. Käytä mietoa puhdistusainetta. Älä käytä liuottimia tai syövyttäviä kemikaaleja.
- Anna kaasulieden jäähtyä kokonaan ennen säilytykseen siirtämistä. Säilytä laitetta kuivassa ja pölyttömässä paikassa lasten ulottumattomissa, jos se on pitkään käyttämättä.

Vianetsintä

- Varmista, että kaasupullo on asennettu oikein.
- Kaasusäiliö on tyhjä (testaa ravistamalla säiliötä).

Kierrättäminen

Tämä kuvake tarkoittaa, että tuotetta ei saa hävittää kotitalousjätteen seassa. Vaatimus koskee koko EU-aluetta. Virheellisestä hävittämisestä johtuvien mahdollisten ympäristö- ja terveyshaittojen ehkäisemiseksi tuote tulee viedä kierrätettäväksi, jotta materiaali voidaan käsitellä vastuullisella tavalla. Kierrätä tuote käyttämällä paikallisia kierrätysjärjestelmiä tai ota yhteys ostopaikkaan. Ostopaikassa tuote kierrätetään vastuullisella tavalla.



Tekniset tiedot

Ponnekaasu	Butaani (kaasusäiliö myydään erikseen)
Kaasusäiliö	MSF-1A
Luokka	Suorapaine
Poltin	1,9 kW
Mitat	280 × 345 × 115 mm
Kaasunkulutus	150 g/tunti
Ruoanlaittoastia	18 cm (enintään)

Transportabelt gasblus

Art.nr. 31-6084 Model BDZ.180-A

Læs hele brugsanvisningen inden brug, og opbevar den derefter til senere brug. Vi tager forbehold for eventuelle fejl i tekst og billeder og forbeholder os ret til at foretage ændringer i de tekniske data. I tilfælde af tekniske problemer eller andre spørgsmål bedes du kontakte vores kundeservice (se adresseoplysninger på bagsiden).

Sikkerhed

Advarsel:

- Anvend kun butangasbeholder af typen MSF-1A. Anvend aldrig andre typer gasbeholdere. Risiko for personskade.
- Produktet må ikke modificeres på nogen måde.
- Alle reparationer skal udføres af en kompetent fagmand.
- Produktet er udelukkende beregnet til udendørs brug.
- Tilgængelige dele kan blive meget varme under brug. Hold børn på afstand af produktet.
- Anvend aldrig produktet i nærheden af brandbare materialer. Heller ikke i nærheden af benzin eller andre letantændelige væsker. Hold produktet på afstand af genstande, der er fremstillet af paraffin eller stearin.
- Flyt eller transporter aldrig produktet, når det er tændt.
- Flyt eller transporter aldrig produktet med gasbeholderen monteret.
- Efter brug skal låsen sættes i positionen **“Unlock”**, og gasbeholderen skal fjernes.
- Anvend aldrig produktet, hvis støtten til kogegrej ikke er monteret korrekt.
- Hvis låsen bevæger sig trægt eller slet ikke kan trykkes ned, skal du undersøge årsagen og sikre dig, at gasbeholderen er korrekt monteret. Prøv ikke at tvinge låsen ned med vold. Den skal være nem at trykke ned.
- Sørg for, at produktet altid er rent og frit for forurenende stoffer.

- Minimumsafstanden til andre produkter, der drives af gas, er 30 cm.
- Anvend aldrig produktet på steder såsom telte, fortelte osv. Sørg for, at det bruges udendørs, for at undgå risiko for antænding af uafbrændt gas.
- Anvend aldrig produktet, hvis det på nogen måde er beskadiget, lækker gas eller på anden måde ikke fungerer normalt.
- Placer produktet på et plant, stabilt og brandsikkert underlag.
- Ryg aldrig, når du skifter gasbeholderen, og sørg for at være ude i det fri og på afstand af gnister, åben ild, infrarød varmer og andre varmekilder.
- Hvis du kan lugte gas under anvendelse, skal du straks slukke produktet, finde årsagen til problemet og udføre nødvendige reparationer, før produktet anvendes igen.
- Smid aldrig en tom gasbeholder tæt på eller ind i åben ild.
- Hvis du bruger en gryde, skal du sørge for, at den ikke koger over. Hvis den koger over, skal du straks slukke produktet og rengøre det, før du tænder det igen.
- Anvend ikke produktet i kraftig blæst. Sørg for, at du er i læ, når du anvender produktet.
- Udsæt ikke produktet for vedvarende sollys i længere tid. Placer det aldrig på sand eller andre ustabile underlag.
- Anvend aldrig produktet til at tørre tøj eller andre materialer.

Risiko for brand.

- Hvis der sker noget uventet under brug, skal du straks slukke produktet og frakoble gasbeholderen.
- Sørg for at have fri plads opad, når du anvender produktet, og mindst 30 cm til siderne.
- Anvend aldrig to kogeplader eller gasblus placeret lige op ad hinanden. Det giver risiko for overophedning.
- Sørg for, at gasbeholderen er korrekt monteret, og at der ikke er gaslækager, før du tænder produktet.

Produktbeskrivelse

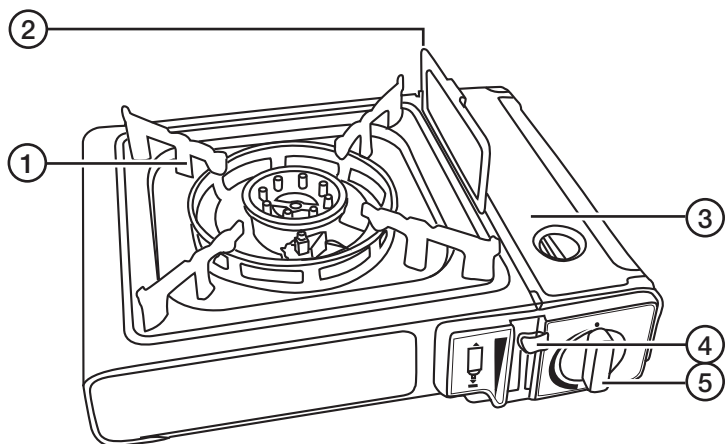

1. Støtte til kogegrej
2. Indikatorbøjle med læskærm
3. Dæksel til rummet til gasbeholder
4. Låsemekanisme til gasbeholder
5. Kontroldrejeknap med piezo-tænding

Anvendelse

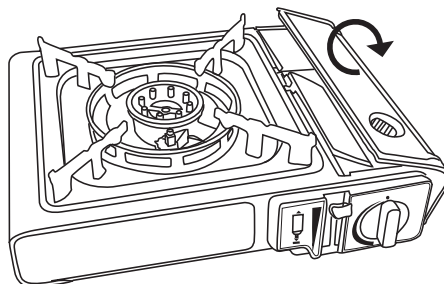
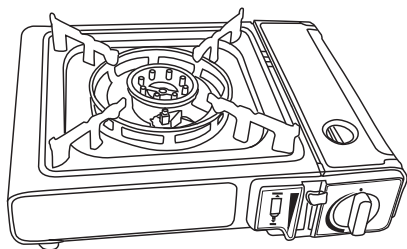

1. Pak gasbluset ud, og fjern al emballage. Placer gasbluset på et plant, stabilt og brandsikkert underlag.
2. Åbn dækslet over rummet til gasbeholderen.

3. Tryk indikatorbøjlen til gasbeholderen sammen, og placer den i holderen.

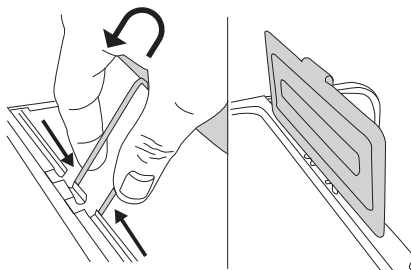

- !** Kontrollér altid, at tætningen i gasbeholderens tilslutning til gasventilen er hel og sidder rigtigt før anvendelse. Anvend ikke produktet, hvis tætningen er beskadiget eller slidt. Den opslåede bøjle fungerer som en påmindelse om, at en gasbeholder kan være monteret.

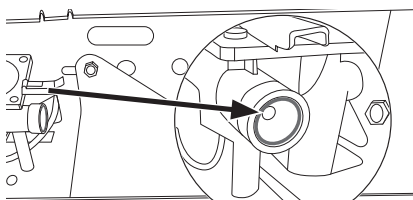

- !** **Advarsel!**
Nulstil altid sikkerhedsfunktionen før montering af gasbeholder. Omgå aldrig sikkerhedsfunktionen. Drej knappen helt til tændingspositionen **IGNITION** og derefter til lukket position **OFF**.

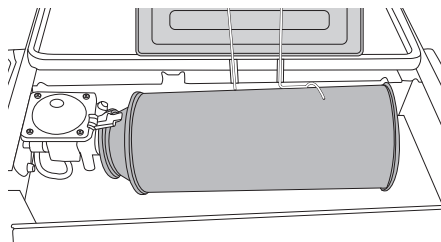
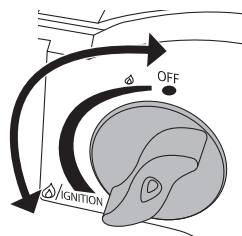

4. Placer gasbeholderen (sælges separat) korrekt.

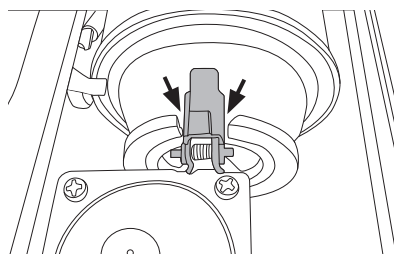

Obs! Placer beholderen, så den fjedrende guide på gasventilen ligger i hakket på beholderens hals.



Låget til gasbeholderen skal være lukket, når produktet anvendes.

Anvend ikke kogegrej, der er større end støtten til kogegrej (1).

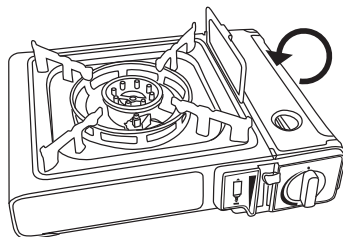

5. Sørg for, at drejehåndtaget til tænding og gasregulering står helt i den lukkede tilstand **OFF**. Tryk ned på låsemekanismen, så den låser fast i tilstanden **LOCK**. Gasbeholderen er nu låst mod gasventilen.

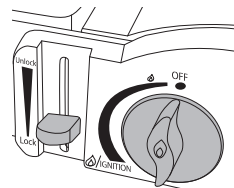

6. Tænd gasbluset ved at dreje håndtaget helt til **"IGNITION"**. Juster gasstrømmen, når gasbluset er tændt.

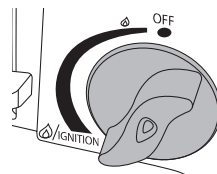

Efter anvendelse eller udskiftning af gasbeholderen

1. Sluk for gassen ved at dreje håndtaget til den lukkede tilstand (**OFF**).
2. Skyd mekanismen, som låser gasbeholderen, til den åbne tilstand (**Unlock**).
3. Når gasbluset er kølet ned, skal du tage gasbeholderen ud og sætte beskyttelseslåget på den. Opbevar gasbeholderen i et køligt og tørt rum med god ventilation.



Kontrollér, at der ikke er gaslækage.

Brug sæbevand til at tjekke for lækager. Anvend aldrig åben flamme.

Kontrollér, at bluset er slukket, før gasbeholderen tages væk. Gasbeholderen kan være varm.

Kontrollér, at tætningen er hel, før en ny gasbeholder tilsluttes.

Skift gasbeholder udendørs og på afstand af andre personer.

Smid aldrig gasbeholderen i åben ild.

Bortskaf tomme gasbeholdere i overensstemmelse med lokale regler.

Service og vedligeholdelse

- Kontrollér med jævne mellemrum, at produktet er rent og frit for sand, insekter og andet snavs.
- Kontrollér, at låse- og tilslutningsmekanismen til gasbeholderen fungerer korrekt.
- Lad gasblusset køle helt af, og rengør det med en let fugtet klud.
Anvend et mildt rengøringsmiddel, aldrig opløsningsmidler eller ætsende kemikalier.
- Lad gasblusset køle helt af inden opbevaring. Opbevar det tørt og støvfrit uden for børns rækkevidde, hvis det ikke skal bruges i en længere periode.

Fejlfinding

- Kontrollér, at gasbeholderen er monteret korrekt.
- Gasbeholderen er tom (test ved at ryste beholderen).

Affaldshåndtering

Dette symbol angiver, at produktet ikke må bortskaffes sammen med andet husholdningsaffald. Dette gælder i hele EU. For at forhindre eventuel skade på miljø og sundhed som følge af ukorrekt affaldshåndtering skal produktet sendes til genvinding, så materialet kan håndteres på en ansvarlig måde. Når du kasserer produktet med henblik på genvinding, skal du benytte de returneringssystemer, der findes i dit område, eller kontakte det sted, hvor du har købt produktet. De kan sikre, at produktet bortskaffes på en miljømæssigt tilfredsstillende måde.



Specifikationer

Drivgas	Butan (gasbeholder sælges separat)
Gasbeholder	MSF-1A
Kategori	Direkte tryk
Blus	1,9 kW
Mål	280 × 345 × 115 mm
Gasforbrug	150 g/time
Kogegrej	Maks. 18 cm



Sverige

Kundtjänst tel.: 0247/445 00
e-post: kundservice@clasohlson.se
Internet www.clasohlson.se
Post Clas Ohlson AB, 793 85 INSJÖN

Norge

Kundesenter tif.: 23 21 40 00
e-post: kundesenter@clasohlson.no
Internett www.clasohlson.no
Post Clas Ohlson AS, Postboks 485 Sentrum, 0105 OSLO

Suomi

Asiakaspalvelu puh.: 020 111 2222
sähköposti: asiakaspalvelu@clasohlson.fi
Internet www.clasohlson.fi
Osoite Clas Ohlson Oy, Kaivokatu 10 A, 00100 HELSINKI