

41-2570

Cocraft®

FOLDABLE WORKBENCH

HOPFÄLLBAR ARBETSBÄNK
SAMMENLEGGBAR ARBEIDSBENK
KOKOONTAITETTAVA TYÖTASO



Important:

Read the entire instruction manual carefully and make sure that you fully understand it before you use the equipment. Keep the manual for future reference.

Viktig informasjon:

Läs hela bruksanvisningen noggrant och försäkra dig om att du har förstått den innan du använder utrustningen. Spara bruksanvisningen för framtida bruk.

Viktig informasjon:

Les disse anvisningene nøye og forsikre deg om at du forstår dem, før du tar produktet i bruk. Ta vare på anvisningene for seinere bruk.

Tärkeää tietoa:

Lue nämä ohjeet huolellisesti ja varmista että olet ymmärtänyt ne, ennen kuin alat käyttää laitetta. Säilytä ohjeet myöhempää tarvetta varten.

Art.no
41-2570

Model
MER-WB003

Ver. 20230214
Original instructions
Bruksanvisning i original
Originalbruksanvisning
Alkuperäinen käyttöohje

ENGLISH

SVENSKA

NORSK

SUOMI

Folding workbench

Art.no. 41-2570 Model MER-WB003

Please read the entire instruction manual before using the product and then keep it for future reference. We accept no liability for any errors in the text or images and reserve the right to make any necessary changes to technical data. In the event of technical problems or other queries, please contact our customer service team (see the address details on the back).

Safety

- Do not exceed the maximum load of the workbench, which is 350 kg.
- Do not leave the bench loaded for long periods.
- Always spread the load as evenly as possible across the bench surface. Uneven loading can cause the bench to tip over.
- Never use the bench as a ladder or work platform.
- Never store it outdoors or in damp environments.
- Make sure that the legs of the bench are fully extended and locked before use.
- Be careful when working with hot tools, such as a hot air gun, soldering iron etc., as they can damage the bench surface.



Warning: Risk of crush injuries!

Never put your hands inside the frame when opening it out or folding it up.

Product description

1. Clip for connecting workbenches together
2. Lock for one-hand clamp
3. Bench hooks
4. Locking lever
5. One-hand clamp
6. Lock catch

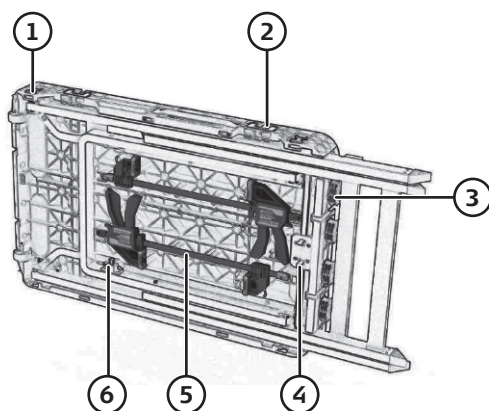

Use

Folding out the bench



Warning: Risk of crush injuries!

Never put your hands inside the frame when opening it out or folding it up.

1. Press the lock levers together and extend the legs.

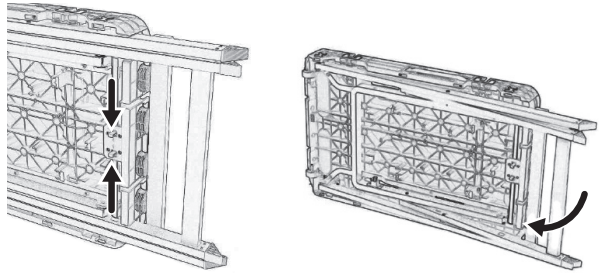

2. Check that the lock catch clicks into place.

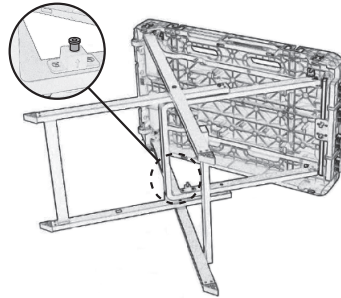

Folding the bench down



Warning: Risk of crush injuries!

Never put your hands inside the frame when opening it out or folding it up.

1. Release the lock catch and fold in the legs.

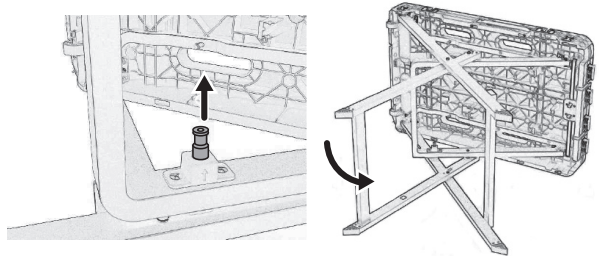

2. Check that the lock levers click into place.

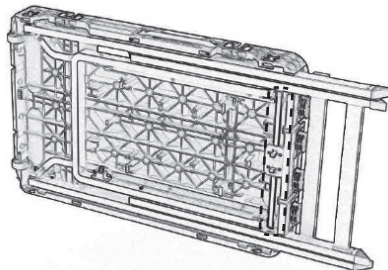

One-hand clamp

7. Locking pin
8. Release catch, guide
9. Guide
10. Bench mount
11. Pressure plate
12. Release catch, pressure plate
13. Handle

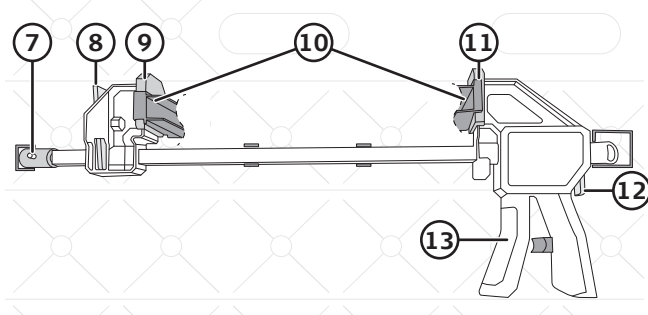

Releasing the clamp from the bench mount

Hold in the lock (8) on the guide and pull the clamp apart so that it unhooks from the bench mount (10).

Putting the clamp in its storage holder

1. Extend the clamp to its full width by holding in the locks (8) and (12). Put the clamp in the holder.
2. Hold in the locks (8) at the same time as you press the clamp together by hand until it locks onto the mount.

Note: Do not press the clamp together using the handle (13), as this can damage the holder.

Mounting the clamp on the bench rail

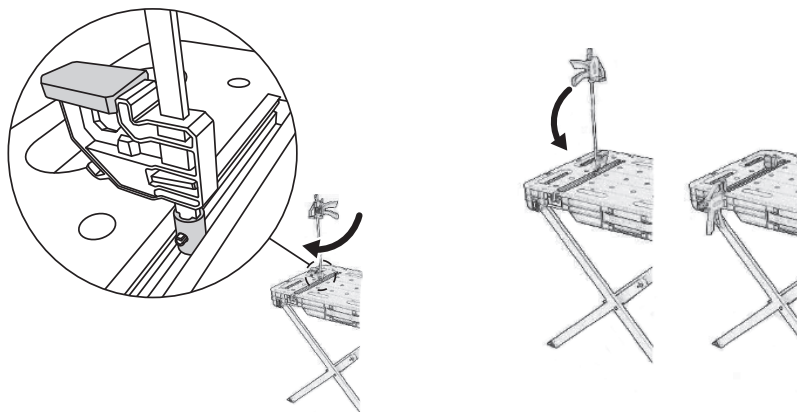

1. Insert the clamp lock pin (7) in the bench rail. Turn the clamp through 90° to lock it in position.
2. Lower the clamp until it locks into place on the bench rail.

Releasing the clamp from the bench rail

1. Press the lock (2) to release the clamp.
2. Lift up the clamp and turn it through 90° to release it from the rail.

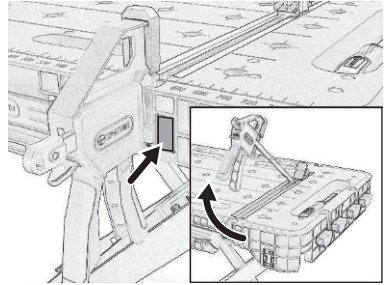

Functions



Clamp the workpiece horizontally...

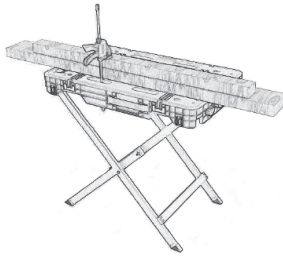

...vertically...



...or using the bench hooks (3).

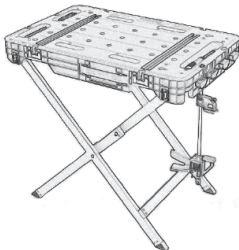

Hang the quick clamps on the workbench.

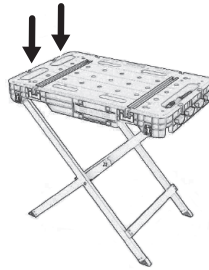

Put screws, tools etc. in the storage compartment of the bench.

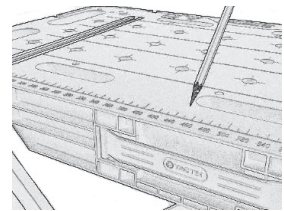

Use the ruler on the bench for measuring.

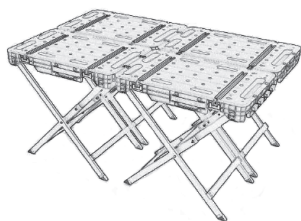

Connect several benches together to create a bigger work surface. Link the benches using the clips (1).

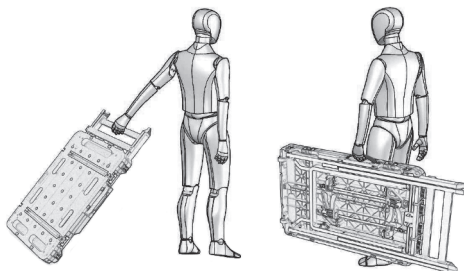

Push or carry the bench if you need to move it.

Cleaning and care

Clean the product by wiping it with a damp cloth. Use only mild cleaning agents. Never use solvents or corrosive chemicals.

Responsible disposal

The product should be disposed of in accordance with local regulations. If you are unsure of what to do, contact your local council.

Specifications

Max load	350 kg
Weight	14.4 kg
Measuring scale	0–76 cm
Quick clamps	Jaw opening: 30 cm
Size when folded (L x W x H)	110 x 54 x 10 cm
Size unfolded (L x W x H)	86 x 54 x 80 cm

Hopfällbar arbetsbänk

Art.nr 41-2570

Modell MER-WB003

Läs igenom hela bruksanvisningen före användning och spara den sedan för framtida bruk. Vi reserverar oss för ev. text- och bildfel samt ändringar av tekniska data. Vid tekniska problem eller andra frågor, kontakta vår kundtjänst (se adressuppgifter på baksidan).

Säkerhet

- Överskrid inte produktens maxbelastning på 350 kg.
- Låt inte produkten stå max belastad under långa perioder.
- Fördela alltid lasten så jämnt som möjligt över arbetsytan. Ojämn belastning kan få produkten att välta.
- Använd aldrig produkten som en stege eller arbetsplattform.
- Förvara inte produkten utomhus eller i fuktiga miljöer.
- Försäkra dig om att produktens ben är helt utfällda och låsta före användning.
- Var försiktig vid arbete med heta verktyg såsom varmluftspistol, lödkolv etc då dessa kan skada arbetsytan.



Varning klämrisk!

Stoppa aldrig in händerna i stativet när det fälls ut/ihop.

Produktbeskrivning

1. Fästclips för sammankoppling av arbetsbänkar
2. Lås för enhandstving
3. Bänkhakar
4. Låsregel
5. Enhandstving
6. Låsspärr

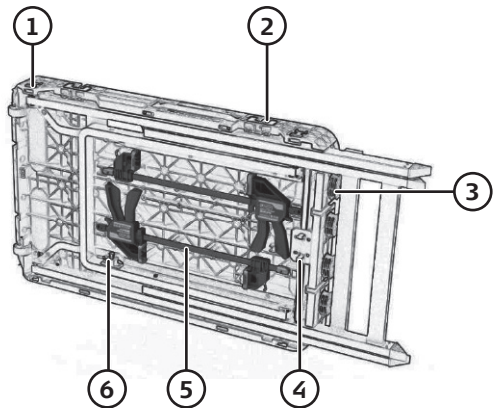

Användning

Fäll ut arbetsbänken



Varning klämrisk!

Stoppa aldrig in händerna i stativet när det fälls ut/ihop.

1. Tryck ihop låsreglarna och fäll ut stativets ben.

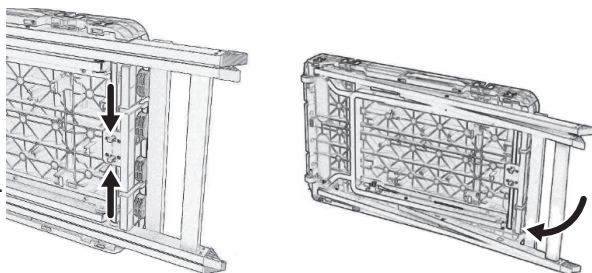

2. Kontrollera att låsspärren klickar på plats.

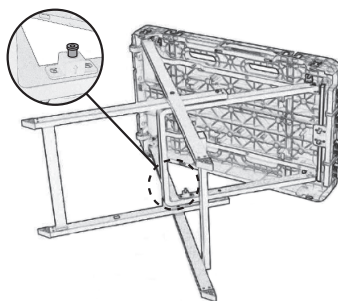

Fäll ihop arbetsbänken



Varning klämrisk!

Stoppa aldrig in händerna i stativet när det fälls ut/ihop.

1. Dra ut låsspärren och fäll ihop stativets ben.

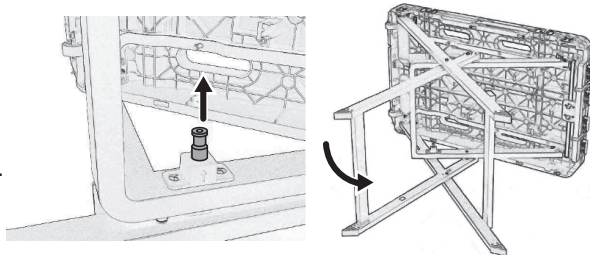

2. Kontrollera att låsreglarna klickar på plats.

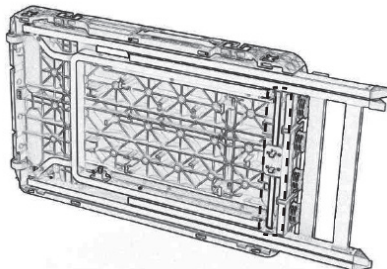

Enhandstving

7. Låssprint
8. Upplåsningsspärr, anhåll
9. Anhåll
10. Arbetsbänkens fästen
11. Tryckplatta
12. Upplåsningsspärr, tryckplatta
13. Handtag

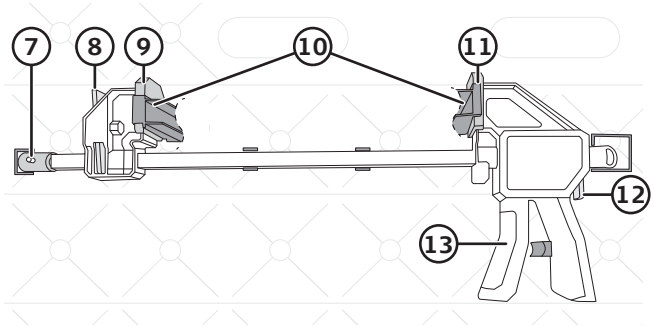

Ta loss tvingen från arbetsbänkens fästen

Håll in spärren (8) på anhållet och dra isär tvingen så att den hakar av arbetsbänkens fästen (10).

Sätt fast tvingen i förvaringshållaren

1. Dra ut tvingen till sin fulla längd genom att hålla in spärrarna (8) & (12). Sätt tvingen på plats i hållaren.
2. Håll in anhållets låsspärr (8) samtidigt som du med handkraft trycker ihop tvingen så att den hakar fast på fästet.

Obs! Pressa inte ihop tvingen med handtaget (13) då detta kan skada hållaren.

Montera tvingen i bordsskenan

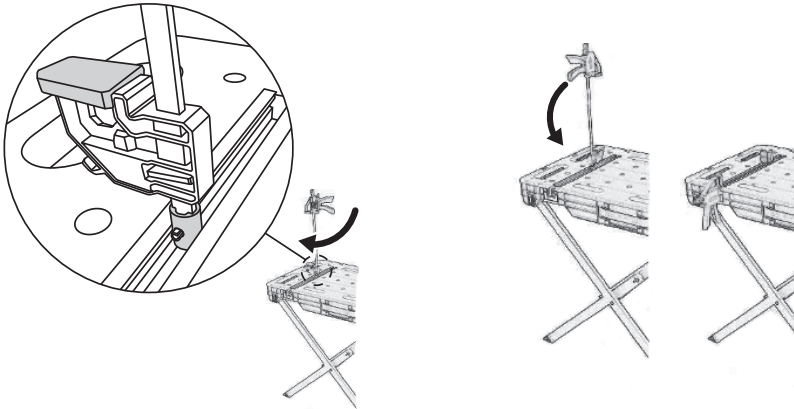

1. Sätt i tvingens låssprint (7) i bordsskenan. Roter tvingen sedan 90° för att haka fast den.
2. Fäll ner tvingen så att den låses fast i bordsskenan.

Ta loss tvingen från bordsskenan

1. Tryck in låset (2) för att frigöra tvingen.
2. Fäll upp tvingen och vrid den 90° för att få loss den från skenan.

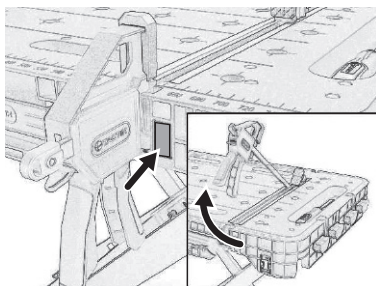

Funktioner



Tvinga fast arbetsstycket horisontellt...

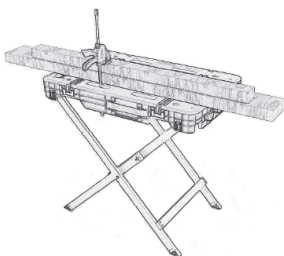

...vertikalt...



...eller med hjälp av bänkhakarna (3).

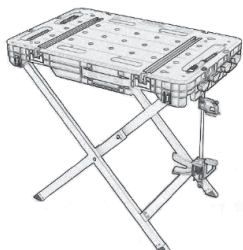

Häng snabbtvingarna på arbetsbänken.

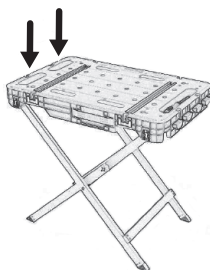

Lägg skruvar, verktyg etc i arbetsbänkens förvaringsfack.

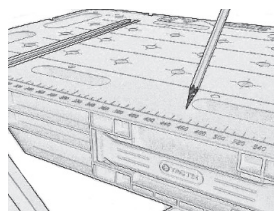

Använd skalan på arbetsytan vid mätning.

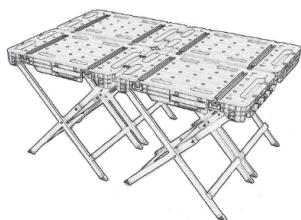

Kombinera flera arbetsbänkar för utökad arbetsyta. Sammakoppla arbetsbänken med fästclipsen (1).

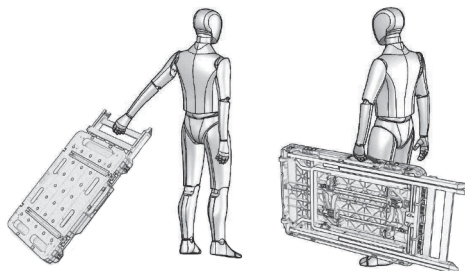

Rulla eller bär arbetsbänken vid transport.

Skötsel och underhåll

Rengör produkten med en lätt fuktad trasa. Använd ett mildt rengöringsmedel, aldrig lösningsmedel eller frätande kemikalier.

Avfallshantering

När du ska göra dig av med produkten ska detta ske enligt lokala föreskrifter. Är du osäker på hur du ska gå tillväga, kontakta din kommun.

Specifikationer

Max belastning	350 kg
Vikt	14,4 kg
Mätskala	0–76 cm
Snabbtvingar	Gripvidd 30 cm
Mått hopfäld (L × B × H)	110 × 54 × 10 cm
Mått utfäld (L × B × H)	86 × 54 × 80 cm

Sammenleggbar arbeidsbenk

Art.nr. 41-2570

Modell MER-WB003

Les gjennom hele bruksanvisningen før produktet tas i bruk og ta vare på den for fremtidig bruk. Vi tar forbehold om eventuelle feil i tekst og bilder, samt endringer av tekniske data. Ved tekniske problemer eller spørsmål, ta kontakt med vårt kundesenter (se kontaktopplysninger på baksiden).

Sikkerhet

- Produktets maksbelastning på 350 kg må ikke overskrides.
- Produktet må heller ikke belastes maksimalt over en lengre perioder.
- Fordel alltid lasten så jevnt som mulig over hele arbeidsflaten. Ujevn belastning kan få bordet til å velte.
- Bruk aldri produktet som stige eller stillas.
- Produktet skal ikke oppbevares ute eller i fuktige omgivelser.
- Se til at bena er slått helt ut og i låst posisjon før bruk.
- Vær forsiktig ved bruk av varme verktøy og maskiner som varmluftspistol, loddebolt og lignende da disse kan skade overflaten på arbeidsbordet.



Fare for klemskader!

Hold fingrene unna understellet når bordet felles ut eller slås sammen.

Produktbeskrivelse

1. Klemme for skjøting av benker
2. Lås for ettgrepstvinge
3. Benkehaker
4. Lås
5. Ettgrepstvinge
6. Låsesperre

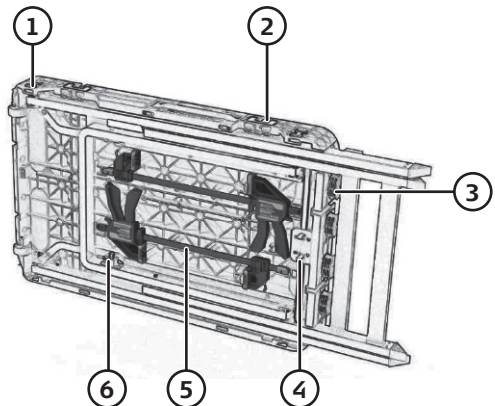

Bruk

Fell ut arbeidsbenken



Fare for klemskader!

Hold fingrene unna understellet når bordet felles ut eller slås sammen.

1. Press de to tappene sammen og fell ut bena.
2. Kontroller at låsesperren klikker på plass.

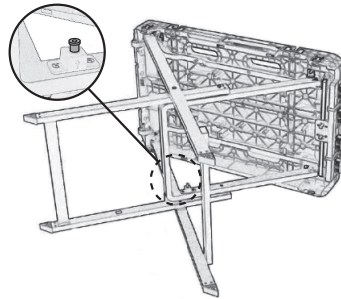
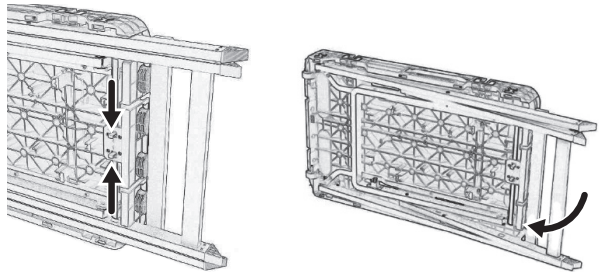

Slå sammen arbeidsbenken



Fare for klemskader!

Hold fingrene unna stativet når bordet felles ut eller slås sammen.

1. Trekk ut låsesperren og slå stativets ben sammen.
2. Kontroller at låsen klikker på plass.

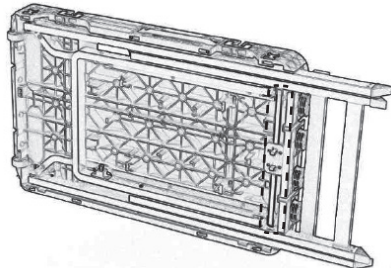
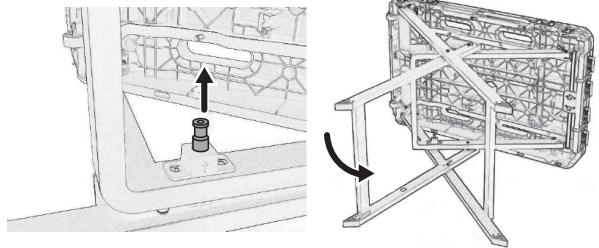

Ettgrepstvinge

7. Låseanordning
8. Opplåsingssperre, anhold
9. Anhold
10. Arbeidsbenkens fester
11. Trykkplate
12. Opplåsingssperre, trykkplate
13. Håndtak

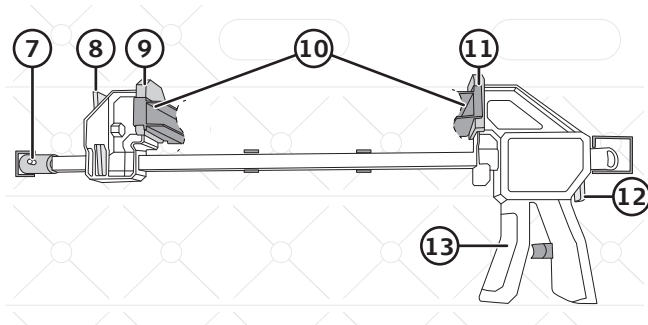

Løsne tvingen fra festene på arbeidsbenken

Hold sperren (8) inne på anholdet og trekk tvingen fra hverandre sånn at den huker av festene (10) på arbeidsbenken.

Feste tvingen i holderen

1. Trekk tvingen ut til full lengde ved å holde sperrene (8) og (12) inne. Sett tvingen på plass i holderen.
2. Hold låsesperren til anholdet (8) inne samtidig som du trykker tvingen sammen for hånd sånn at den huker seg fast.

Obs! Ikke bruk håndtaket (13) til å presse tvingen sammen, det kan skade holderen.

Montere tvingen i bordskinnen

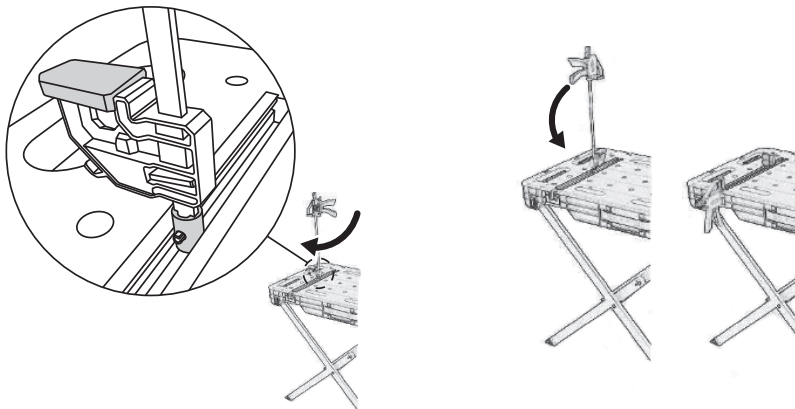

1. Fest låseanordningen (7) til tvingen i bordskinnen. Roter deretter tvingen 90° for å huke den fast.
2. Fell tvingen ned slik at den låser seg fast i bordskinnen.

Løsne tvingen fra bordskinnen

1. Trykk inn låsen (2) for å frigjøre tvingen.
2. Fell opp tvingen og dreii den 90° for å løsne den fra skinnen.

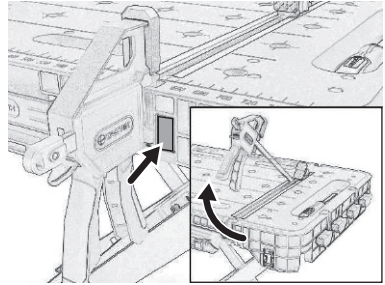

Funksjoner



Lås fast arbeidsemnet horisontalt ...



...vertikalt...



...eller ved hjelp av benkehakene (3).

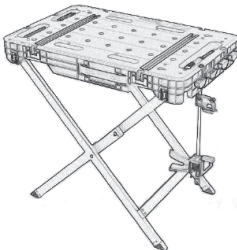

Heng hurtigtvinger under arbeidsbenken.

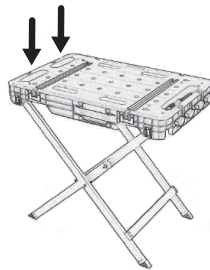

Legg skruer, verktøy og lignende i rommene på arbeidsbenken.

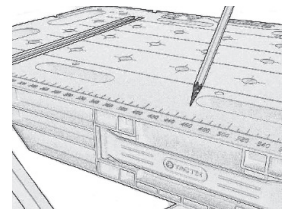

Bruk skalaen på bordplaten til måling.

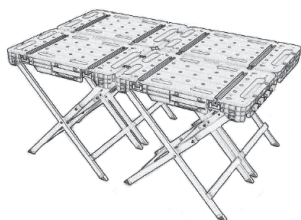

Flere arbeidsbenker kan brukes sammen for å gi større arbeidsflate. Bruk klemmene (1) for å koble sammen flere arbeidsbenker.

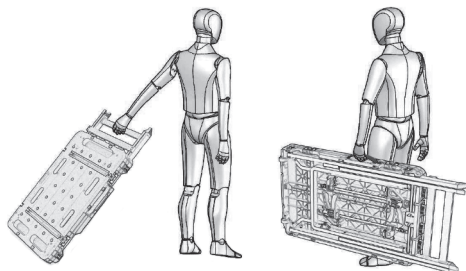

Trill eller bær arbeidsbenken når du skal flytte på den.

Vedlikehold

Rengjør produktet med en lett fuktet klut. Bruk et mildt rengjøringsmiddel, aldri løsemidler eller etsende kjemikalier.

Avfallshåndtering

Når produktet skal kasseres, skal det skje i henhold til lokale forskrifter. Er du usikker på hvordan du skal gå frem, kontakt din kommune.

Spesifikasjoner

Maks belastning	350 kg
Vekt	14,4 kg
Måleskala	0–76 cm
Hurtigtvinger	Gripevidde 30 cm
Mål sammenslått (L x B x H)	110 x 54 x 10 cm
Mål utslått (L x B x H)	86 x 54 x 80 cm

Kokoontaitettava työtaso

Tuotenro 41-2570

Malli MER-WB003

Lue koko käyttöohje ja säästä se tulevaa käyttöä varten. Pidätämme oikeuden teknisten tietojen muutoksiin. Emme vastaa mahdollisista teksti- tai kuvavirheistä. Jos tuotteeseen tulee teknisiä ongelmia, ota yhteys myymälään tai asiakaspalveluun (yhteystiedot käyttöohjeen lopussa).

Turvallisuus

- Älä ylitä tuotteen enimmäiskuormitusta, joka on 350 kg.
- Älä pidä enimmäiskuormitusta tuotteen päällä pitkiä aikoja.
- Jaa paino työtasolle mahdollisimman tasaisesti. Epätasainen kuormitus voi kaataa tuotteen.
- Älä käytä tuotetta tikkaina tai seisomatasona.
- Älä säilytä tuotetta ulkona tai kosteissa tiloissa.
- Varmista ennen käyttöä, että tuotteen jalat on taitettu kokonaan auki ja lukittu.
- Ole varovainen, kun työskentelet kuumien työkalujen, kuten kuumailmapuhaltimen tai juotoskolvin, kanssa. Ne voivat vahingoittaa työtasoa.



Varoitus: puristumisvaara!

Älä työnnä käsiä työtason osien väliin, kun avaat/kokoontaitat työtasoa.

Tuotekuvaus

1. Kiinnitysklipsi työtasojen yhteenliittämiseksi
2. Yhden käden puristimen lukitus
3. Penkkihaka
4. Lukituskieleke
5. Yhden käden puristin
6. Lukitus

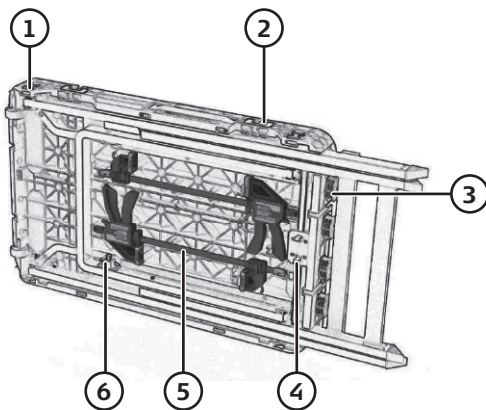

Käyttö

Työtason avaaminen



Varoitus: puristusvaara!

Älä työnnä käsiä työtason osien väliin, kun avaat/kokoontaitat työtasoa.

1. Paina lukituskielekkettä yhteen ja taita työtason jalat auki.
2. Varmista, että lukitukset napsahtavat paikoilleen.

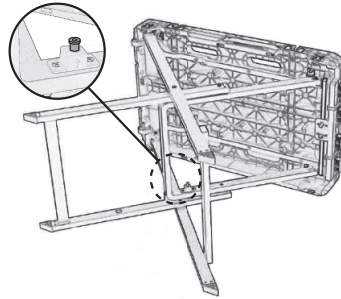
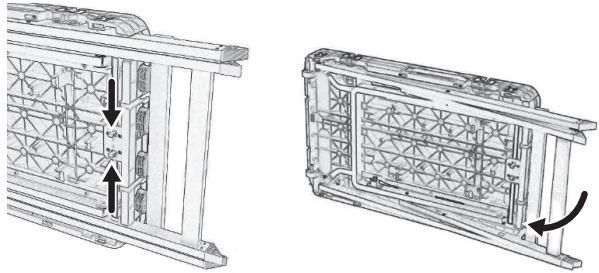

Työtason kokoontaittaminen



Varoitus: puristusvaara!

Älä työnnä käsiä työtason osien väliin, kun avaat/kokoontaitat työtasoa.

1. Vedä lukituksia ja taita työtason jalat kokoon.
2. Varmista, että lukituskielekkeet napsahtavat paikoilleen.

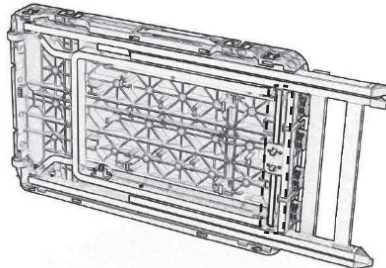
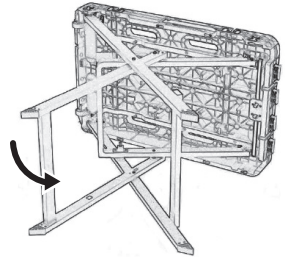
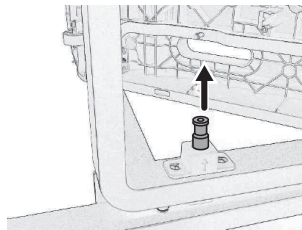

Yhden käden puristin

7. Lukkosokka
8. Vasteen lukitsin
9. Vaste
10. Työtason kiinnikkeet
11. Työntölevy
12. Työntölevyn lukitsin
13. Kahva

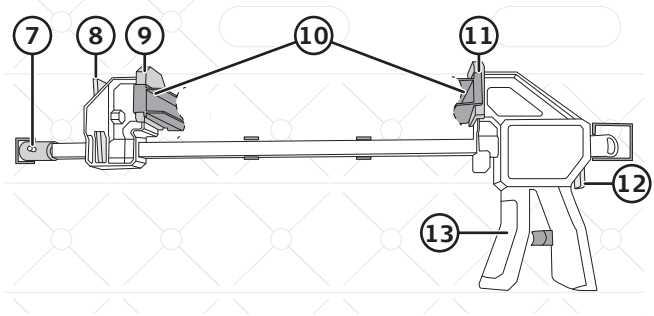

Puristimen irrottaminen työtason kiinnikkeistä

Paina vasteen lukitsinta (8) ja vedä puristinta erilleen niin, että se irtoaa työtason kiinnikkeistä (10).

Puristimen kiinnittäminen työtason pidikkeeseen

1. Vedä puristin auki koko pituuteensa painamalla lukitsimia (8) ja (12). Aseta puristin paikalleen pidikkeeseen.
2. Paina vasteen lukitsinta (8) ja paina samalla käsivoimin puristinta yhteen niin, että se kiinnittyy kiinnikkeisiin.

Huom.! Älä purista puristinta yhteen kahvasta (13), sillä se saattaa vahingoittaa pidikettä.

Puristimen asentaminen työtason uraan

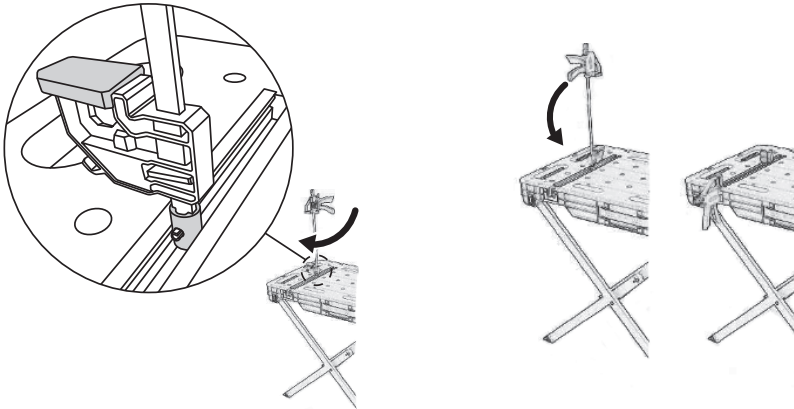

1. Aseta puristimen lukkosokka (7) työtason uraan. Lukitse puristin lukkosokalla kääntämällä puristinta 90°.
2. Laske puristin alas niin, että se lukittuu työtason uraan.

Puristimen irrottaminen työtason urasta

1. Vapauta puristin painamalla puristimen lukitusta (2).
2. Irrota puristin urasta nostamalla se ylös ja kääntämällä sitä 90°.

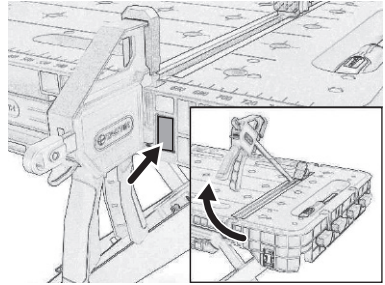

Toiminnot

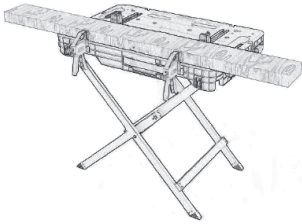

Kiinnitä työkappale puristimet vaakatasossa...



...pystyasossa...



...tai penkkihakojen (3) avulla.

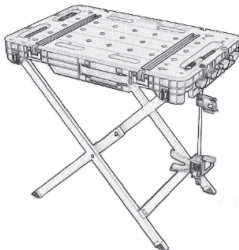

Ripusta puristimet työtasoon.

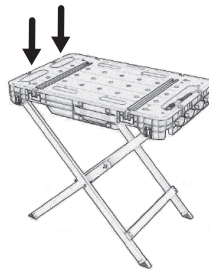

Laita ruuvit, työkalut ym. työtason säilytyslokeroihin.

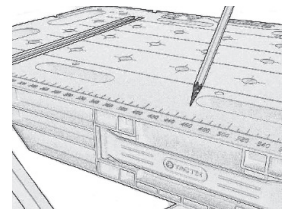

Käytä mittaamisessa työtason mitta-asteikkoa.

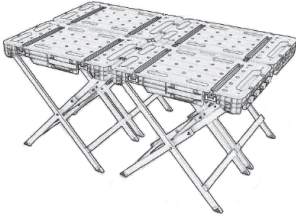

Yhdistä useampia työtasoja, jos tarvitset suuremman työtason. Kiinnitä työtasot toisiinsa kiinnitysklipsellä (1).

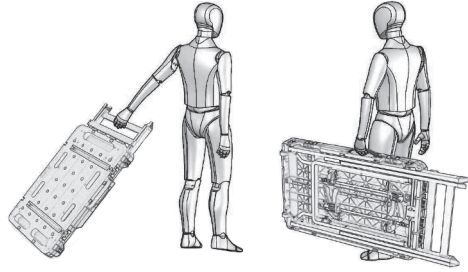

Vedä tai canna työtaso paikasta toiseen.

Huolto ja kunnossapito

Pyyhi tuote kevyesti kostutetulla liinalla. Käytä mietoa puhdistusainetta. Älä käytä liuottimia tai syövyttäviä kemikaaleja.

Kierrättäminen

Kierrätä tuote asianmukaisesti, kun poistat sen käytöstä. Tarkempia kierrätysohjeita saat kuntasi jäteneuvonnasta.

Tekniset tiedot

Suurin kuormitus	350 kg
Paino	14,4 kg
Mitta-asteikko	0–76 cm
Pikapuristimet	Oteväli 30 mm
Mitat kokoontaitettuna (P × L × K)	110 × 54 × 10 cm
Mitat avattuna (P × L × K)	86 × 54 × 80 cm

Sverige

Kundtjänst tel: 0247/445 00
e-post: kundservice@clasohlson.se

Internet www.clasohlson.se

Post Clas Ohlson AB, 793 85 INSJÖN

Norge

Kundesenter tlf.: 23 21 40 00
e-post: kundesenter@clasohlson.no

Internett www.clasohlson.no

Post Clas Ohlson AS, Postboks 485 Sentrum,
0105 OSLO

Suomi

Asiakaspalvelu puh.: 020 111 2222
sähköposti: asiakaspalvelu@clasohlson.fi

Internet www.clasohlson.fi

Osoite Clas Ohlson Oy, Kaivokatu 10 B,
00100 HELSINKI