



Hanging Infrared Heater

SE | Hängande infravärmare
NO | Hengende infravarmer
FI | Roikkuva terassilämmitin



Important information:

Read the entire instruction manual carefully and make sure that you fully understand it before you use the equipment. Keep the manual for future reference.

Viktig information:

Läs hela bruksanvisningen noggrant och försäkra dig om att du har förstått den innan du använder utrustningen. Spara bruksanvisningen för framtida bruk.

Viktig informasjon:

Les disse anvisningene nøye og forsikre deg om at du forstår dem, før du tar produktet i bruk. Ta vare på anvisningene for seinere bruk.

Tärkeää tietoa:

Lue nämä ohjeet huolellisesti ja varmista että olet ymmärtänyt ne, ennen kuin alat käyttää laitetta. Säilytä ohjeet myöhempää tarvetta varten.

Art.no. Model
36-7012-1 ZHQ1524-II

Ver. 20260416
Original instructions
Bruksanvisning i original
Originalbruksanvisning
Alkuperäinen käyttöohje



English

Svenska

Norsk

Suomi

1500 W Hanging Infrared Heater

Art.no 36-7012-1 Model ZHQ1524-II

Please read the entire instruction manual before use and then save it for future reference. We reserve the right for any errors in text or images and any necessary changes made to technical data. In the event of technical problems or other queries, please contact our Customer Services (see address details on the back).

Safety

General requirements for household electrical appliances

- If the power cable is damaged, it must be replaced by a qualified electrician.
- This appliance can be used by children aged 8 years and older and by persons with reduced physical, sensory or mental capabilities or lack of experience and knowledge if they have been given supervision or instruction concerning use of the appliance in a safe way and understand the hazards involved.
- Never let children play with the appliance.
- Cleaning and maintenance must not be done by children without adult supervision.

Particular requirements for room heaters

- Never use the appliance in the immediate vicinity of bathtubs, showers or swimming pools.
- The appliance must never be placed directly beneath a wall socket.
- The appliance must not be controlled by any programmer, timer, remote control or any form of automatic control due to the risk of fire if the appliance is covered or positioned incorrectly.
- The appliance has no thermostat to regulate the room temperature. Do not use this appliance in small spaces/rooms if occupied by persons who are not capable of leaving the room on their own.
- Do not place the appliance where there is a risk of it igniting curtains or similar combustible material.
- Appliances designed to be installed in a high location should be mounted at least 1.8 m above the floor.
- Children 3 years and younger should be kept away from the appliance unless continuously supervised.
- Children aged from 3 to 8 years can switch the appliance on/off provided that it has been placed or installed in its intended normal operating position and they have been given supervision or instruction concerning use of the appliance in a safe way and understand the hazards involved. Children aged from 3 to 8 years shall not plug in, regulate and clean the appliance or perform maintenance.
- **Caution!** This appliance can become very hot during use and cause burns. Particular attention has to be given to children and vulnerable people who are near the appliance.

Safety instructions

Warning: Dangerous voltage

- Do not attempt to dismantle or repair the appliance yourself.
- Do not use the appliance if the mains lead is damaged. Repairs must only be carried out by authorised service personnel and only using genuine spare parts.
- Never lower the appliance into water or other liquids.
- Never touch the control panel or plug with wet hands.
- Never use the appliance in the rain or in wet conditions.

Warning

- The appliance becomes hot during use. To avoid burns, do not let bare skin touch the hot surface of the appliance. Never move the appliance while it is in use or before it has cooled.
- Fire hazard. Flammable materials such as furniture, paper, clothing and curtains must be at least 1 m from the heater in every direction.
- Do not place towels or other fabrics on the appliance.
- Do not obstruct or block the ventilation openings as this may cause electric shock, fire or damage to the heater.
- The appliance must never be used near flammable gases or liquids.
- The appliance should be used only as described in this manual. Using the appliance for other than its intended use may lead to fire, electric shock, other types of personal injuries or material damage.
- Do not use this appliance to ignite materials.
- The appliance must only be plugged into to an earthed 230 V, 50 Hz power outlet. Never connect the appliance to the electricity mains using an extension lead.

Important

- Always unplug the appliance from the wall socket when it is not in use.
- Never cover the mains lead with rugs or carpets. Place the mains lead where there is no risk of people tripping over it.
- Disconnect the appliance from the power supply by unplugging it from the wall socket. Make sure that the wall socket and plug are easily accessible.
- The appliance must not be connected to the mains during installation or service.
- Never leave the appliance unattended while in use.
- Only operate the appliance for warming purposes in well-ventilated areas.

Parts

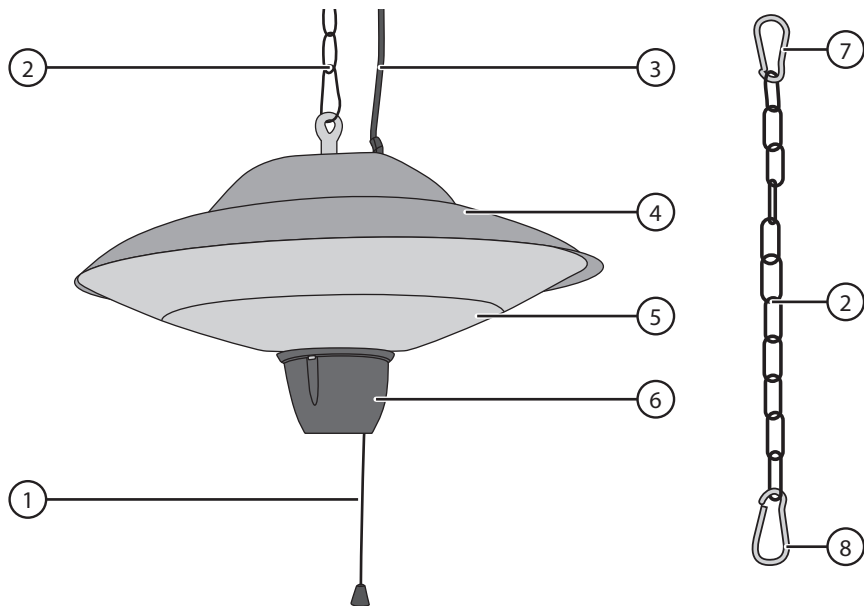

1. Pull switch – low heat (600 W)/high heat (1500 W)/off
2. Hanging chain
3. Mains lead
4. Shade
5. Protective grille
6. Base
7. Hook A
8. Hook B

Installation

1. Hook the chain (2) onto hook A (7) and hook B (8) as shown in the picture.
2. Fasten one of the hooks to a hook on your ceiling. **⚠ Warning:** The ceiling hook must be strong enough to support four times the weight of the infrared heater, i.e. 6.5 kg.
3. Hang the infrared heater up by the lower hook.
4. If needed the length of the chain can be shortened by hooking another link of the chain over the upper hook. **⚠ Important:** The distance from the floor to the lowest part of the infrared heater must be at least 1.8 m.

Instructions for use

1. Connect the plug to an easily accessible earthed wall socket.
2. Pull the cord of the pull switch (1) to turn on the low heat setting (600 W).
3. Pull the cord once more to switch the heater to the high heat setting (1500 W).
4. Pull the cord a third time to switch the heater off.
5. Unplug the appliance when it is not in use.

Care and maintenance

- Switch the heater off, unplug it from the power outlet socket and let it cool.
- Clean the appliance using a damp cloth. Use only mild cleaning agents, never solvents or corrosive chemicals.
- The appliance should be stored indoors when it is not in use.

Responsible disposal

This symbol indicates that this appliance should not be disposed of with general household waste. This applies throughout the entire EU. In order to prevent any harm to the environment or health hazards caused by incorrect waste disposal, the appliance must be handed in for recycling so that the material can be disposed of in a responsible manner. When recycling the appliance, take it to your local collection facility or contact the place of purchase. They will ensure that the appliance is disposed of in an environmentally sound manner.



Specifications

Rated voltage	220–240 V AC, 50 Hz
Power	600/1500 W
Wavelength	2.2 μm
IP rating	IP24
Cable length	1.8 m
Hanging chain	50 cm
Size	\varnothing 42.5 × 27 cm
Weight	2.3 kg

Hängande infravärmare 1500 W

Art.nr 36-7012-1 Modell ZHQ1524-II

Läs igenom hela bruksanvisningen före användning och spara den sedan för framtida bruk. Vi reserverar oss för ev. text- och bildfel samt ändringar av tekniska data. Vid tekniska problem eller andra frågor, kontakta vår kundtjänst (se adressuppgifter på baksidan).

Säkerhet

Allmänna fordringar på elektriska hushållsapparater

- Om nätkabeln på något sätt skadas ska den bytas av behörig elektriker.
- Produkten får användas av barn från 8 år och av personer med någon form av funktionsnedsättning, brist på erfarenhet eller kunskap som skulle kunna äventyra säkerheten, om de har fått instruktioner om hur produkten på ett säkert sätt ska användas och förstår faror och risker som kan uppkomma.
- Låt aldrig barn leka med produkten.
- Rengöring och skötsel får inte utföras av barn utan vuxens närvaro.

Särskilda fordringar på rumsuppvärmningsapparater

- Använd aldrig produkten i omedelbar närhet till badkar, dusch eller swimmingpool.
- Produkten får inte placeras direkt under ett vägguttag.
- Produkten får inte styras via någon form av tidsstyrning (t.ex. timer), fjärrkontroll eller någon form av automatisk kontroll pga. att brandrisk föreligger om produkten är övertäckt eller i felaktig position.
- Produkten har ingen termostatfunktion för att reglera rumstemperaturen. Använd inte produkten i små utrymmen/rum om personer som inte är kapabla att lämna rummet på egen hand vistas där ensamma.
- Placera eller montera inte produkten där det finns risk för antändning av gardiner eller liknande brännbara material.
- Produkter avsedda för placering högt upp ska monteras min. 1,8 m ovanför golvet.
- Produkten ska hållas oåtkomlig för barn yngre än 3 år om barnen inte ständigt kan övervakas.
- Barn från 3 till 8 års ålder får endast slå på eller av produkten om den placerats/ installerats på det sätt som beskrivs i den här bruksanvisningen och om de har fått instruktioner om hur produkten på ett säkert sätt ska användas och förstår faror och risker som kan uppkomma.
- Barn från 3 till 8 års ålder får inte ansluta, reglera eller underhålla produkten.
- **Varning!** Produkten blir mycket het vid användning. Risk för brännskada. Speciell hänsyn måste tas om barn eller andra känsliga personer finns i lokalerna där produkten används.

Säkerhetsföreskrifter

⚠ Varning! Farlig elektrisk spänning!

- Försök inte att på egen hand demontera eller reparera produkten.
- Använd inte produkten om nätkabeln är skadad. Alla reparationer ska utföras av behörig servicepersonal med originalreservdelar.
- Sänk aldrig ned produkten i vatten eller andra vätskor.
- Rör aldrig kontrollpanelen eller stickkontakten med våta händer.
- Använd aldrig produkten i regn eller fuktiga förhållanden.

⚠ Varning!

- Produkten är het under användning. Rör aldrig produktens heta ytor eftersom det finns risk för brännskada. Flytta aldrig produkten under användning eller innan den kallnat.
- Risk för eldsvåda. Brandfarliga material som tex. möbler, papper, kläder och gardiner måste vara min. 1 m från värmaren åt alla riktningar.
- Placera inte handdukar eller liknande på produkten.
- Blockera inte produktens ventilationsöppningar eftersom det kan orsaka elstöt, eldsvåda eller skador på värmaren.
- Produkten får aldrig användas i närheten av lättantändliga gaser eller vätskor.
- Använd produkten endast på det sätt som beskrivs i den här bruksanvisningen. Annan användning kan medföra risk för eldsvåda, elstöt, andra typer av personskador eller materiella skador.
- Använd inte produkten för att antända material.
- Produkten ska vara ansluten till ett jordat vägguttag 230 V, 50 Hz. Anslut aldrig produkten till elnätet med förlängningskabel.

⚠ Viktigt!

- Dra alltid ut stickproppen ur vägguttaget när produkten inte används.
- Täck aldrig över nätkabeln med mattor eller liknande. Placera nätkabeln så att ingen riskerar att snubbla på den.
- Bryt strömmen till produkten genom att dra ut stickproppen ur vägguttaget. Stickproppen måste vara lättåtkomlig.
- Produkten får aldrig vara ansluten till elnätet vid installation eller service.
- Lämna aldrig produkten oövervakad när den används.
- Produkten får endast användas för uppvärmning av personer i ventilerade utrymmen.

Produktbeskrivning

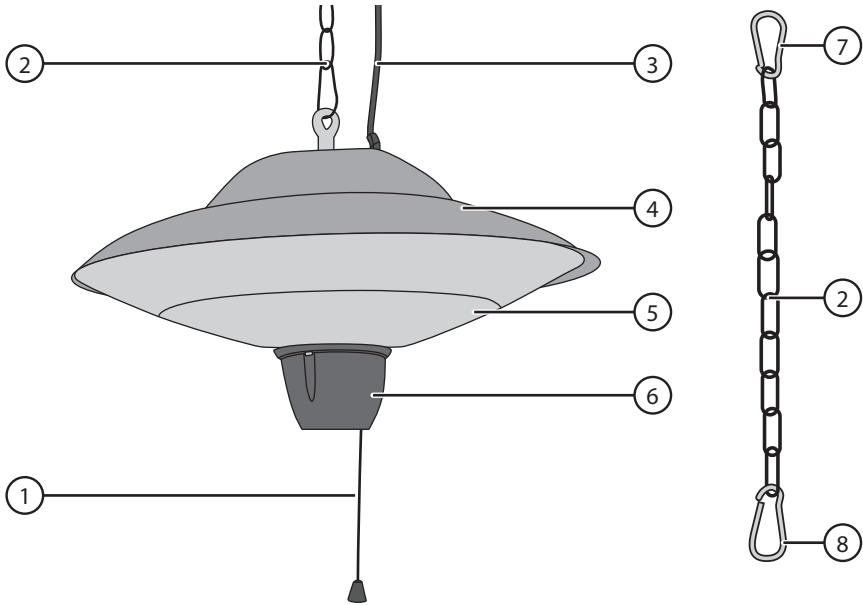

1. Låg värme (600 W)/hög värme (1500 W)/av (snöre)
2. Upphångningskedja
3. Nätkabel
4. Kåpa
5. Skyddsgaller
6. Bas
7. Hake A
8. Hake B

Montering

1. Sätt ihop hakarna A (7) och B (8) med kedjan (2) enligt bilden.
2. Fäst en av hakarna i en krok i taket. **⚠ Varning!** Kroken och infästningen i taket måste klara min. 4 × infravärmarens vikt, dvs. 6,5 kg.
3. Häng upp infravärmaren i den nedre haken.
4. Minska vid behov längden på kedjan genom att fästa valfri kedjelänk i den övre haken. **⚠ Viktigt!** Avståndet från mark/golv till infravärmarens nedersta del ska vara min. 1,8 m.

Användning

1. Sätt i stickproppen i ett jordat och lättåtkomligt vägguttag.
2. Dra i snöret (1) för att sätta på låg värme (600 W).
3. Dra i snöret en gång till för att sätta på hög värme (1500 W).
4. Dra i snöret en tredje gång för att stänga av infravärmaren.
5. Dra ut stickproppen ur vägguttaget när infravärmaren inte används.

Skötsel och underhåll

- Stäng av produkten, dra ut stickproppen ur vägguttaget och låt produkten svalna.
- Rengör produkten med en lätt fuktad trasa. Använd ett mildt rengöringsmedel, aldrig lösningsmedel eller frätande kemikalier.
- Förvara produkten inomhus när den inte används.

Avfallshantering

Denna symbol innebär att produkten inte får kastas tillsammans med annat hushållsavfall. Detta gäller inom hela EU. För att förebygga eventuell skada på miljö och hälsa, orsakad av felaktig avfallshantering, ska produkten lämnas till återvinning så att materialet kan tas omhand på ett ansvarsfullt sätt. När du lämnar produkten till återvinning, använd dig av de returhanteringssystem som finns där du befinner dig eller kontakta inköpsstället. De kan se till att produkten tas om hand på ett för miljön tillfredställande sätt.



Specifikationer

Nätanslutning	220–240 V AC, 50 Hz
Effekt	600/1500 W
Våglängd	2,2 µm
Kapslingsklass	IP24
Kabellängd	1,8 m
Upphängningskedja	50 cm
Mått	Ø 42,5 × 27 cm
Vikt	2,3 kg

Hengende infravarmmer 1500 W

Art.nr. 36-7012-1 Modell ZHQ1524-II

Les brukerveiledningen grundig før produktet tas i bruk og ta vare på den for framtidig bruk. Vi reserverer oss mot ev. feil i tekst og bilde, samt forandringer av tekniske data. Ved tekniske problemer eller spørsmål, ta kontakt med vårt kundesenter. (Se opplysninger om kundesenteret i denne bruksanvisningen).

Sikkerhet

Generelle krav til elektriske husholdningsapparater

- Dersom strømkabelen er skadet skal den skiftes av en faglært elektriker.
- Produktet kan brukes av barn fra 8 år og av personer med funksjonshemming eller manglende erfaring og kunnskap om produktet, dersom de har fått opplæring om sikker bruk av det. Det er dog viktig at de forstår faren ved bruken av det.
- La aldri barn leke med produktet.
- Rengjøring og vedlikehold må ikke utføres av barn uten tilsyn av voksne.

Spesielle krav til romvarmere

- Produktet må ikke brukes nær badekar, dusj eller svømmebasseng.
- Plasser ikke produktet rett under et strømuttak.
- Produktet må ikke styres av noen form for tidsur (f.eks. timer), fjernkontroll eller annen automatisk kontroll. Det er stor fare for brann hvis produktet er tildekket eller henger feil.
- Infravarmen har ingen termostاتفunksjon til justering av romtemperaturen. Produktet må ikke brukes på små, trange plasser/rom dersom personen(e) som oppholder seg der ikke er i stand til å forlate stede på egen hånd.
- Ikke plasser eller monter produktet på steder hvor det er fare for at gardiner eller annet brennbart kan antennes.
- Produkter som er beregnet for plassering i høyden skal monteres minimum 1,8 m over gulvplanet.
- Produktet skal holdes utilgjengelig for barn under 3 år dersom barnet ikke er under konstant tilsyn.
- Barn mellom 3 og 8 år kan skru på/av produktet dersom det er plassert/installert slik denne bruksanvisningen beskriver og dersom de har fått opplæring i hvordan man, på en sikker måte, skal bruke produktet og forstår farene som kan oppstå.
- Barn mellom 3 og 8 år skal ikke koble til, justere eller vedlikeholde produktet.
- **Advarsel!** Produktet blir svært varmt ved bruk. Fare for brannskader. Det må tas spesielle hensyn dersom barn eller andre følsomme personer oppholder seg i lokaler der produktet brukes.

Sikkerhet

⚠ Advarsel! Farlig elektrisk spenning!

- Produktet må ikke demonteres eller repareres av ufaglærte.
- Bruk ikke produktet dersom strømkabelen er skadet. Reparasjoner skal utføres av kvalifiserte fagpersoner og kun med originale reservedeler.
- Senk aldri produktet ned i vann eller andre væsker.
- Berør ikke kontrollpanelet eller støpsel med fuktige fingre.
- Produktet må ikke brukes i regnvær eller fuktig miljø.

⚠ Advarsel!

- Produktet er varmt ved bruk. Produktets varme flater må ikke berøres da det er fare for brannskader. Ikke flytt på produktet mens det er i bruk eller før det er avkjølt.
- Brannfare. Produktet må plasseres på en minimumsavstand på 1 meter i alle retninger fra brennbare materialer, som f.eks. møbler, papir, klær og gardiner.
- Produktet må ikke tildekkes.
- Ikke blokker produktets ventilasjonsåpninger da dette fører til elektrisk støt, brann eller skade produktet.
- Infravarmeren må aldri brukes nær eksplosive gasser og væsker.
- Bruk produktet kun på den måten som beskrives i denne bruksanvisningen. All annen bruk kan føre til brann, elektrisk støt eller andre typer materielle- eller personskader.
- Ikke bruk produktet til å antenne materialer.
- Produktet må kun kobles til et jordet strømuttak med 230 V, 50 Hz. Produktet må ikke kobles til strømmettet med en skjøteledning.

⚠ Viktig!

- Trekk alltid støpselet ut av strømuttaket når produktet ikke er i bruk.
- Skjul aldri strømkabelen under tepper eller liknende. Plasser strømkabelen slik at ingen kan snuble i den.
- Produktet gjøres strømløst ved at støpselet trekkes ut av strømuttaket. Apparatets støpsel må være lett tilgjengelig.
- Produktet må alltid være koblet fra strømmettet ved installasjon eller service.
- Forlat aldri produktet uten tilsyn mens det er i bruk.
- Rommet hvor produktet benyttes må være godt ventilert.

Produktbeskrivelse

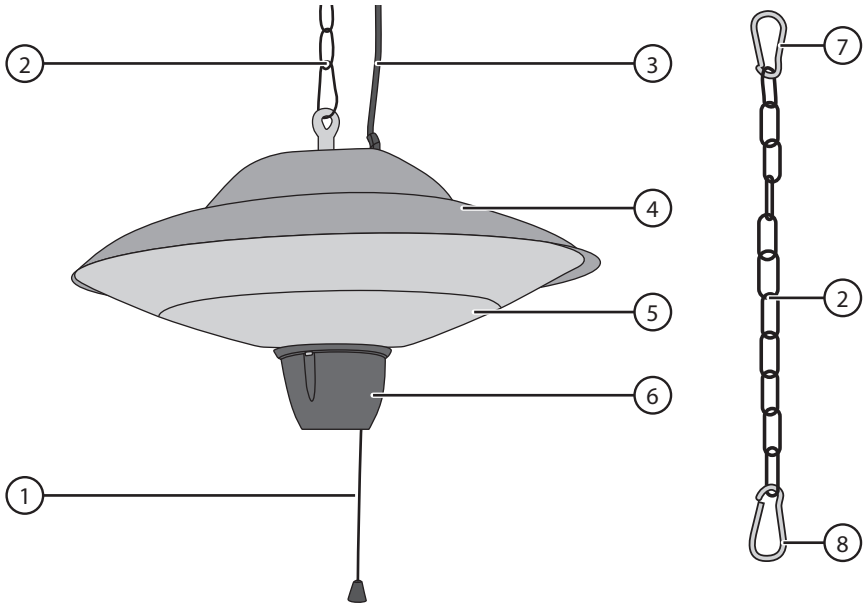

1. Lav varme (600 W)/høy varme (1500 W)/av (snor)
2. Opphengslenke
3. Strømkabel
4. Deksel
5. Beskyttelsesgitter
6. Hoveddel
7. Krok A
8. Krok B

Montering

1. Fest krokene A (7) og B (8) til lenken (2), som vist ovenfor.
2. Huk fast en av krokene i en krok i taket. **⚠ Advarsel!** Krok og innfesting i taket må tåle en last på minimum $4 \times$ infrarvarmerens vekt, dvs. 6,5 kg.
3. Heng infrarvarmeren på den nederste kroken.
4. Høyden på infrarvarmeren reguleres med lenken. **⚠ Viktig!** Avstanden fra bakke/gulv til infrarvarmerens nederste del skal være minimum 1,8 m.

Bruk

1. Plugg støpselet til et jordet, lett tilgjengelig strømuttak.
2. Trekk i snoren (1) for å stille inn på lav varme (600 W).
3. Trekk i snoren en gang til for å stille inn på høy varme (1500 W).
4. Trykk en tredje gang for å skru av infravarmen.
5. Trekk alltid støpselet ut av strømuttaket når produktet ikke er i bruk.

Vedlikehold

- Steng produktet, trekke støpselet ut fra strømuttaket og la det avkjøles.
- Rengjør produktet med en lett fuktet klut. Bruk et mildt rengjøringsmiddel, aldri løsningsmidler eller etsende kjemikalier.
- Oppbevar produktet innendørs når det ikke er i bruk.

Avfallshåndtering

Symbolet viser til at produktet ikke skal kastes sammen med husholdningsavfallet. Dette gjelder innenfor EØS-området. For å forebygge eventuelle skader på helse og miljø som følge av feil håndtering av avfall, skal produktet leveres til gjenvinning, slik at materialet blir tatt hånd om på en ansvarsfull måte. Benytt miljøstasjonene som er der du befinner deg eller ta kontakt med forhandler. De vil ta hånd om produktet på en miljømessig tilfredsstillende måte.



Spesifikasjoner

Nettilkobling	220–240 V AC, 50 Hz
Effekt	600/1500 W
Bølgelengde	2,2 µm
Kapslingsklasse	IP24
Lengde ledning	1,8 m
Opphengslenke	50 cm
Mål	Ø 42,5 × 27 cm
Vekt	2,3 kg

Roikkuva terassilämmitin 1500 W

Tuotenro 36-7012-1 Malli ZHQ1524-II

Lue käyttöohje ennen tuotteen käyttöönottoa ja säilytä se tulevaa tarvetta varten. Pidätämme oikeuden teknisten tietojen muutoksiin. Emme vastaa mahdollisista teksti- ja kuvavirheistä. Jos tuotteeseen tulee teknisiä ongelmia, ota yhteys myymälään tai asiakaspalveluun (yhteystiedot käyttöohjeen lopussa).

Turvallisuus

Kodinkoneita koskevat yleiset vaatimukset

- Jos virtajohto vioittuu, se tulee vaihtaa valtuutetussa sähköliikkeessä.
- Laitetta saavat käyttää vain yli 8-vuotiaat. Henkilöt, joilla on fyysisiä tai psyykkisiä rajoitteita tai henkilöt, joilla ei ole riittävästi laitteen käytön turvallisuuteen vaikuttavia taitoja tai kokemusta, saavat käyttää laitetta, jos heitä on ohjeistettu sen turvallisesta käytöstä ja käytön mahdollisista vaaroista.
- Älä anna lasten leikkiä laitteella.
- Lapset eivät saa puhdistaa tai huoltaa laitetta ilman aikuisen valvontaa.

Lämmityslaitteita koskevat yleiset vaatimukset

- Laitetta ei saa käyttää kylpyammeen, suihkun tai uima-altaan läheisyydessä.
- Älä asenna laitetta suoraan pistorasian alle.
- Laitetta ei saa ohjata aikaohjaimella (esim. ajastimella), kaukosäätimellä tai muulla automaattisella ohjaimella. Jos laite on peitetty tai väärässä asennossa, se voi aiheuttaa tulipalon.
- Laitteessa ei ole termostaattitoimintoa huonelämpötilan säätelyyn. Älä käytä laitetta pienissä tiloissa/huoneissa, joissa on yksinään henkilöitä, jotka eivät kykene poistumaan tilasta omin avuin.
- Älä sijoita tai asenna laitetta paikkaan, jossa se voi sytyttää verhot tai muun syttyvän materiaalin palamaan.
- Ylös sijoitettaviksi tarkoitetut laitteet tulee asentaa vähintään 1,8 m lattian yläpuolelle.
- Laite tulee pitää alle 3-vuotiaiden lasten ulottumattomissa, mikäli lapsia ei valvota koko sen ajan, kun laite on päällä.
- 3–8-vuotiaat lapset saavat käynnistää ja sammuttaa laitteen käyttöohjeessa kuvatulla tavalla vain, jos lapsia on ohjeistettu laitteen turvallisesta käytöstä ja sen käytöstä aiheutuvista vaaroista.
- 3–8-vuotiaat lapset eivät saa liittää, säätää tai huoltaa laitetta.
- **Varoitus!** Laite kuumenee paljon käytön aikana. Palovammavaara. Noudata erityistä varovaisuutta, jos samassa tilassa on lapsia tai herkkiä henkilöitä.

Turvallisuusohjeet

⚠ Varoitus! Vaarallinen sähköinen jännite!

- Älä yritä purkaa tai korjata tuotetta itse.
- Älä käytä laitetta, jos virtajohto on vioittunut. Kaikki korjaukset tulee tehdä valtuutetussa huoltoliikkeessä, ja korjauksessa tulee käyttää vain alkuperäisiä varaosia.
- Älä upota laitetta veteen tai muuhun nesteeseen.
- Älä kosketa ohjauspaneelia tai pistoketta kosteilla käsillä.
- Älä käytä laitetta sateessa tai kosteissa tiloissa.

⚠ Varoitus!

- Laite kuumenee käytettäessä. Älä kosketa laitteen kuumia pintoja - palovamman vaara! Älä siirrä laitetta käytön aikana. Anna laitteen viilentyä käytön jälkeen ennen siirtämistä.
- Tulipalon vaara. Helposti syttyvien materiaalien, esim. huonekalujen, paperien, vaatteiden ja verhojen, tulee olla vähintään 1 metrin päässä lämmittimestä.
- Älä laita pyyhkeitä tai vastaavia laitteen päälle.
- Älä tuki laitteen ilma-aukkoja, sillä se voi aiheuttaa sähköiskun tai tulipalon tai vaurioittaa lämmitintä.
- Älä käytä laitetta, jos läheisyydessä on helposti syttyviä kaasuja tai nesteitä.
- Käytä laitetta vain käyttöohjeessa kuvatulla tavalla. Muunlainen käyttö voi aiheuttaa tulipalon, sähköiskun, muunlaisia henkilövahinkoja tai aineellisia vahinkoja.
- Älä käytä laitetta materiaalien sytyttämiseen.
- Laite tulee liittää maadoitettuun pistorasiaan, joka on 230 V, 50 Hz. Älä liitä laitetta sähköverkkoon jatkojohdolla.

⚠ Huom.!

- Irrota pistoke pistorasiasta, kun laitetta ei käytetä.
- Älä peitä virtajohtoa matolla tai vastaavalla. Sijoita virtajohto siten, että se ei aiheuta kompastumisvaaraa.
- Katkaise virta irrottamalla pistoke pistorasiasta. Pistokkeen tulee sellaisessa paikassa, johon on helppo päästä.
- Laite ei saa olla liitettynä sähköverkkoon asennuksen tai huollon aikana.
- Älä jätä laitetta ilman valvontaa sen ollessa päällä.
- Laitetta saa käyttää vain lämmittämiseen ilmastoiduissa tiloissa.

Tuotekuvaus

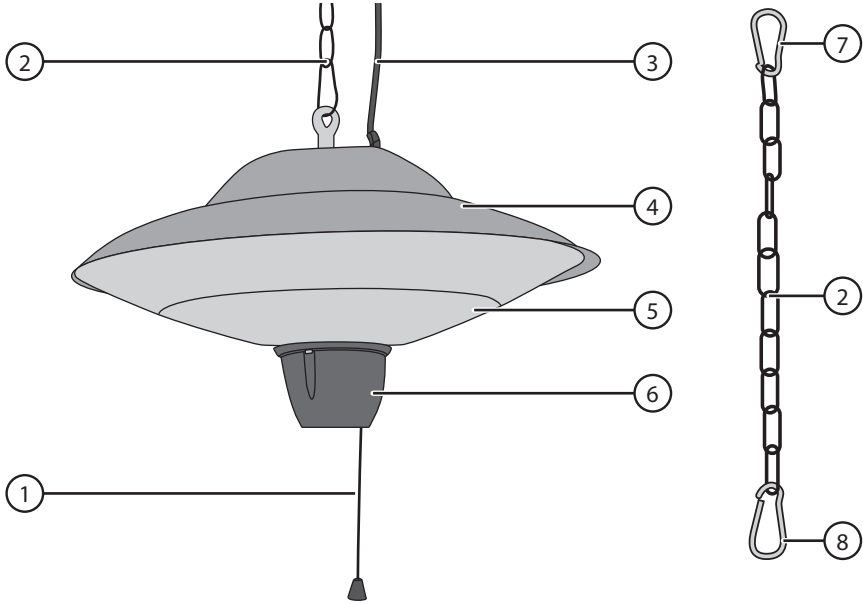

1. Matala lämpö (600 W)/korkea lämpö (1500 W)/pois päältä (naru)
2. Ripustusketju
3. Virtajohto
4. Kupu
5. Suojaritilä
6. Jalusta
7. Hakanen A
8. Hakanen B

Asennus

1. Kiinnitä hakaset A (7) ja B (8) ketjuun (2) kuvan mukaisesti.
2. Kiinnitä toinen hakasista katossa olevaan koukkuun. **⚠ Varoitus!** Hakasen ja kattokoukun tulee kestää vähintään 4 x terassilämmittimen paino eli 6,5 kg.
3. Ripusta terassilämmitin alempaan hakaseen.
4. Lyhennä ketjua tarvittaessa kiinnittämällä haluamasi ketjun lenkki ylempään hakaseen. **⚠ Huom.!** Maanpinnan/lattian ja terassilämmittimen pohjan välillä tulee olla vähintään 1,8 m.

Käyttö

1. Laita pistoke maadoitettuun ja helposti saavutettavassa paikassa olevaan pistorasiaan.
2. Valitse matala lämpö (600 W) vetämällä narusta (1).
3. Valitse korkea lämpö (1500 W) vetämällä narusta uudelleen.
4. Sammuta terassilämmitin vetämällä narusta kolmannen kerran.
5. Irrota pistoke pistorasiasta, kun terassilämmitintä ei käytetä.

Huolto ja puhdistaminen

- Sammuta laite, irrota pistoke pistorasiasta ja anna laitteen jäähtyä.
- Puhdista laite kevyesti kostutetulla liinalla. Käytä mietoa puhdistusainetta, älä käytä liuotusainetta tai syövyttäviä kemikaaleja.
- Säilytä laitetta sisätiloissa, kun sitä ei käytetä.

Kierrättäminen

Tämä kuvake tarkoittaa, että tuotetta ei saa hävittää kotitalousjätteen seassa. Tämä koskee koko EU-aluetta. Virheellisestä hävittämisestä johtuvien mahdollisten ympäristö- ja terveyshaittojen ehkäisemiseksi tuote tulee viedä kierrätettäväksi, jotta materiaali voidaan käsitellä vastuullisella tavalla. Kierrätä tuote käyttämällä paikallisia kierrätysjärjestelmiä tai ota yhteys ostopaikkaan. Ostopaikassa tuote kierrätetään vastuullisella tavalla.



Tekniset tiedot

Verkkovirtaliitäntä	220–240 V AC, 50 Hz
Teho	600/1500 W
Aallonpituus	2,2 µm
Kotelointiluokka	IP24
Johdon pituus	1,8 m
Ripustusketju	50 cm
Mitat	Ø 42,5 × 27 cm
Paino	2,3 kg



Sverige

Kundtjänst tel.: 0247/445 00
e-post: kundservice@clasohlson.se
Internet www.clasohlson.se
Post Clas Ohlson AB, 793 85 INSJÖN

Norge

Kundesenter tif.: 23 21 40 00
e-post: kundesenter@clasohlson.no
Internett www.clasohlson.no
Post Clas Ohlson AS, Postboks 485 Sentrum, 0105 OSLO

Suomi

Asiakaspalvelu puh.: 020 111 2222
sähköposti: asiakaspalvelu@clasohlson.fi
Internet www.clasohlson.fi
Osoite Clas Ohlson Oy, Kaivokatu 10 A, 00100 HELSINKI