



# Kettle

SE | Vattenkokare  
NO | Vannkoker  
FI | Vedenkeitin



English

Svenska

Norsk

Suomi

Art.no.  
44-4978

Model  
KEST4001A-GS

Ver. 20230509



# Kettle

Art.no 44-4978    Model KEST4001A-GS

Please read the entire instruction manual before use and then save it for future reference. We reserve the right for any errors in text or images and any necessary changes made to technical data. In the event of technical problems or other queries, please contact our Customer Services (see address details on the back).

## Safety

- The product can be used by people with any form of disability or with a lack of experience and knowledge which could put their safety at risk, provided that they have been told how to use the product safely and understand the potential risks.
- Never let children play with the product.
- This product can be used by children aged 8 and over if they have been told how to use the product safely and understand the risks involved. The product must not be cleaned or maintained by children unless they are under adult supervision. Keep the product and its mains lead out of reach of children under the age of 8.
- If the supply cord is damaged, it must be replaced by the manufacturer, its service agent or similar qualified persons in order to avoid a hazard.
- The product should only be connected to a 220–240 V AC electrical socket.
- Do not pull or carry the product by its mains lead. Do not use the lead as a handle and make sure that it is not crushed. Do not pull the lead around sharp corners or edges.
- Make sure that the mains lead does not come in contact with hot surfaces such as cooker hobs.
- Any children present when the product is in use must be closely supervised.
- Certain parts of the kettle become hot during use, only hold the kettle by its handle.

- Never use the product if it, its mains lead or plug is damaged in any way. Do not use the product if you have dropped it on the floor or into water or other liquid.
- The product must only be used as described in this instruction manual.
- The product is only intended for normal domestic use.
- The product may only be used with the supplied base plate.
- Only fill the kettle with water to the MAX level on the water level window. If the kettle is overfilled, boiling water may splash out.
- Never fill the kettle with water when it is switched on.
- Never use the kettle near naked flames or hot surfaces.
- Never use the kettle to heat any other liquid than water.
- Never touch the kettle whilst it is switched on. Hot steam can cause burns.
- Never leave the kettle switched on unattended and always unplug the kettle after use.
- Neither the kettle nor the base must be immersed in water while cleaning it.
- Bear in mind that the base and certain parts of the kettle will remain hot even after the kettle has been switched off.



- This product is intended for indoor use only.
- Water must not come into contact with the base.
- Risk of personal injury if the instructions in this manual are not followed.
- Bear in mind that the housing may get hot during use. Never stick a foreign object into the product while it is plugged in or in use.



- Ensure that the kettle is placed on a firm, flat surface before it is switched on.
- Ensure that the mains lead, plug, the electrical connections on the base and the kettle are clean, dry and intact before switching the kettle on.
- Make sure that the filter is correctly fitted and that the lid is closed properly before switching the kettle on. If the filter is not fitted correctly or the lid is not closed properly, the kettle will not switch off and there is a risk of boiling water splashing out.
- Never fill the kettle with water when it is standing on the base. Remove the kettle from the base and fill it carefully with water.

## Product description

1. Spout with filter
2. Lid
3. Lid release button
4. Water level window
5. Handle
6. Switch with indicator light
7. Base plate

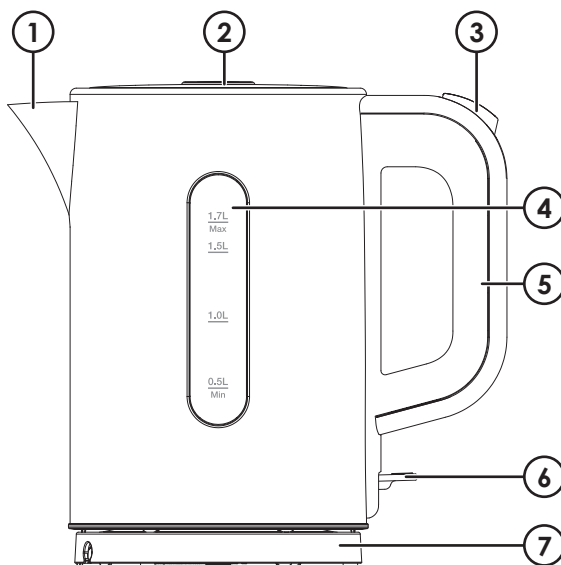

## Before initial use

Before using the kettle, you should boil two kettles of water in it in order to rinse it of any residue. Never boil water in the kettle when it is mixed with washing-up liquid or other detergents.

## Instructions for use

1. Open the lid (2) by pressing the lid release button (3).
2. Fill the kettle with cold water, making sure that the water level is between the min and max markings on the water level gauge.
3. Close the lid.
4. Plug the mains lead into an earthed wall socket.
5. Place the kettle on the base (7) and turn it on by pressing the On/Off switch (6).  
The light in the switch will come on.

The kettle turns off automatically and the indicator light goes out once the water has boiled. The switch will return to its original position.

 **Warning:** Never turn the kettle on when it is empty.

## Boil-dry protection

If you should turn on the kettle while it is empty the boil-dry protection function will be activated and automatically turn off the kettle. Let the kettle cool before attempting to use it again.

## Care and maintenance

- Always unplug the lead from the power point and let the kettle cool down properly before cleaning.
- The housing should be cleaned using a damp cloth. Use only mild cleaning agents, never solvents or corrosive chemicals.
- Unplug the lead from the power point and store the kettle in a dry, dust-free environment out of the reach of children whenever it is not to be used for an extended period.

 **Warning:** Never immerse the kettle in water or other liquid.

## Descaling

Due to the natural occurrence of calcium in water, limescale deposits may form in the kettle after some use. Limescale deposits might lengthen the time needed for water to boil. For descaling, use a mixture of water and white vinegar (acetic acid) or a special descaling agent that can be purchased at most supermarkets.

1. Mix 100 ml of white vinegar (12%, not regular vinegar) with 300 ml cold water or follow the directions included with the descaling agent.
2. Pour the mixture into the kettle and turn it on. Boil up the mixture 2 times, and then pour it out.
3. In order to remove the last remnants of limescale and descaling agent, the kettle should be filled to the max mark with fresh cold water. Turn the kettle on and let it come to the boil.
4. Pour out the water and repeat this process 3 times. The kettle is now ready to be used again.

The kettle should be descaled after 2–3 months of daily use or whenever it has visible limescale deposits.

## Cleaning the filter

Clean the spout filter regularly.

Procedure:

1. Press down the catches carefully on the filter and remove it.
2. Clean the filter and refit it, making sure that it clicks securely into place.

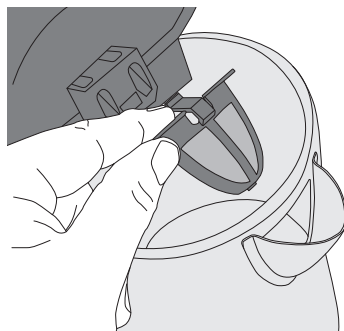
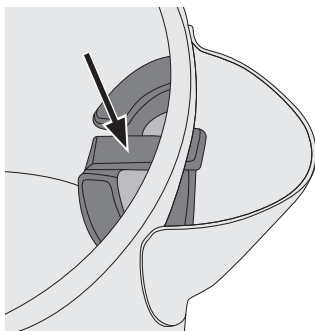

**△ Important:** Be careful, the edges of the filter are sharp.

## Responsible disposal

This symbol indicates that this product should not be disposed of with general household waste. This applies throughout the entire EU. In order to prevent any harm to the environment or health hazards caused by incorrect waste disposal, the product must be handed in for recycling so that the material can be disposed of in a responsible manner. When recycling the product, take it to your local collection facility or contact the place of purchase. They will ensure that the product is disposed of in an environmentally sound manner.



## Specifications

<b>Rated voltage</b>	220–240 V, 50–60 Hz
<b>Capacity</b>	1.7 L
<b>Power</b>	1850–2200 W
<b>Size</b>	24.7 × 14.4 × 24.8 cm
<b>Weight</b>	1.0 kg



# Vattenkokare

Art.nr. 44-4978    Modell KEST4001A-GS

Läs igenom hela bruksanvisningen före användning och spara den sedan för framtida bruk. Vi reserverar oss för ev. text- och bildfel samt ändringar av tekniska data. Vid tekniska problem eller andra frågor, kontakta vår kundtjänst (se adressuppgifter på baksidan).

## Säkerhet

- Produkten får användas av personer med någon form av funktionsnedsättning, brist på erfarenhet eller kunskap som skulle kunna äventyra säkerheten, om de har fått instruktioner om hur den på ett säkert sätt ska användas och förstår faror och risker som kan uppkomma.
- Låt aldrig barn leka med produkten.
- Produkten får användas av barn från 8 år om de har fått instruktioner om hur produkten på ett säkert sätt ska användas och förstår faror och risker som kan uppkomma. Rengöring och skötsel får inte utföras av barn från 8 år utan vuxens närvaro. Håll produkten och dess nätkabel utom räckhåll för barn under 8 år.
- Om nätkabeln på något sätt skadas ska den bytas av behörig elektriker.
- Produkten får endast anslutas till ett vägguttag med 220–240V AC.
- Dra eller bär inte produkten i nätkabeln. Använd inte kabeln som handtag och se till att den inte kommer i kläm. Dra den inte heller runt vassa hörn eller kanter.
- Se till att nätkabeln inte kommer i kontakt med varma ytor, t.ex. varma spisplattor.
- Barn som finns i närheten när produkten används ska hållas under ständig uppsikt.
- Vissa delar av produkten blir heta vid användning, ta endast i handtaget.

- Använd aldrig produkten om den, nätkabeln eller stickproppen på något sätt är skadade. Använd den inte heller om du har tappat den i golvet, i vatten eller annan vätska.
- Produkten får endast användas på det sätt som beskrivs i sen här bruksanvisningen.
- Produkten får endast användas för privat bruk i hemmet eller i personalmatsalar, på vandrarhem, hotell etc.
- Produkten får endast användas med medföljande bottenplatta.
- Fyll endast vatten till max markeringen. Om mer vatten fylls på kan hett vatten kastas ut vid uppvärmning.
- Fyll aldrig på vatten när produkten är påslagen.
- Använd aldrig produkten nära öppen eld eller heta ytor.
- Värm aldrig någon annan vätska än vatten i produkten.
- Ta aldrig i produkten när den är påslagen. Het ånga kan orsaka brännskador.
- Lämna aldrig produkten påslagen utan uppsikt och dra alltid ut stickproppen ur vägguttaget när den inte används.
- Produkten eller bottenplattan får inte sänkas ner i vatten vid rengöring.
- Tänk på att bottenplattan och vissa delar av produkten fortfarande är heta även efter att den stängts av.



- Produkten är endast avsedd för inomhusbruk.
- Vatten får aldrig komma i kontakt med bottenplattan.
- Risk för kroppsskada om instruktionerna i den här bruksanvisningen inte följs.
- Tänk på att höljet kan bli hett vid användning. Stoppa aldrig ner föremål av något slag i produkten när den används.



- Försäkra dig om att produkten står stadigt på en plan yta innan den slås på.
- Försäkra dig om att nätkabeln, stickproppen och de elektriska anslutningarna på bottenplattan och produkten är rena, hela och torra innan produkten slås på.
- Se till att filtret är korrekt monterat och att locket är ordentligt stängt innan produkten slås på. Produkten slår inte av och risk finns att hett vatten kastas ut om locket inte är ordentligt stängt eller om filtret är felmonterat.
- Fyll aldrig på vatten när produkten står på bottenplattan. Lyft av kannan och fyll försiktigt på vatten.

## Produktbeskrivning

1. Hällpip med filter
2. Lock
3. Knapp för att öppna locket
4. Nivåmätare
5. Handtag
6. Strömbrytare med indikatorlampa
7. Bottenplatta

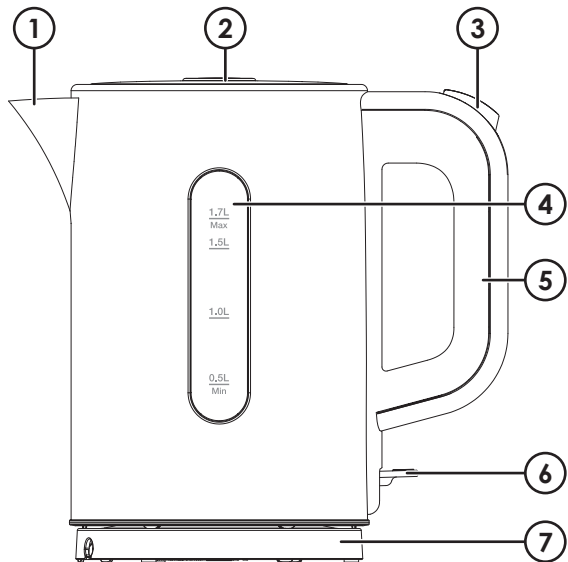

## Före första användning

Rengör vattenkokaren genom att koka upp vatten två gånger och sedan hälla bort det. Använd aldrig diskmedel eller andra rengöringsmedel i vattenkokaren när du kokar vatten.

## Användning

1. Öppna locket (2) genom att trycka ner knappen (3).
2. Fyll med kallvatten, se till att vattennivån är inom min- och maxmarkeringarna på nivåmätaren (4).
3. Stäng locket.
4. Anslut stickproppen till ett jordat vägguttag.
5. Placera vattenkokaren på bottenplattan (7) och tryck ner strömbrytaren (6). Indikatorlampan i strömbrytaren tänds.

Vattenkokaren stängs automatiskt av och indikatorlampan släcks när vattnet har kokat upp. Strömbrytaren återgår till ursprungsläget.

 **Varning!** Slå aldrig på strömmen när vattenkokaren är tom på vatten.

## Torrkokningsskydd

Om du skulle råka starta vattenkokaren utan att du fyllt i vatten kommer torrkokningsskyddet att lösa ut och automatiskt stänga av vattenkokaren. Låt vattenkokaren svalna innan du använder den igen.

## Skötsel och underhåll

- Dra ut stickproppen ur vägguttaget och låt vattenkokaren svalna före rengöring.
- Rengör höljet med en lätt fuktad trasa. Använd ett mildt rengöringsmedel, aldrig lösningsmedel eller frätande kemikalier.
- Dra ut stickproppen ur vägguttaget och förvara vattenkokaren torrt och dammfritt, utom räckhåll för barn om den inte ska användas under en längre period.

 **Varning!** Sänk aldrig ner vattenkokaren i vatten eller annan vätska.

## Avkalkning

På grund av kalk i vattnet kan det efter ett tag uppstå kalkavlagringar i vattenkokaren. Avlagringarna kan medföra att koktiden förlängs. För avkalkning kan du använda en blandning av ättiksprit och vatten eller ett speciellt avkalkningsmedel som kan köpas i matvarubutiker etc.

1. Blanda 1 dl ättiksprit (12 %, ej matättika) med 3 dl kallt vatten eller följ bruksanvisningen för avkalkningsmedlet.
2. Häll blandningen i vattenkokaren och slå på den. Låt blandningen koka upp 2 gånger och håll därefter ut den.
3. För att avlägsna de sista kalkresterna och ättiksspriten/avkalkningsmedlet, ska vattenkokaren fyllas med kallt vatten till maxmärket. Slå på vattenkokaren och låt koka upp.
4. Häll ut vattnet och upprepa processen 3 gånger. Nu är vattenkokaren klar för användning igen.

Vattenkokaren bör avkalkas efter 2–3 månaders dagligt bruk eller när det har bildats synliga kalkavlagringar.

## Rengöring av filter

Rengör filtret i hållpipen med jämna mellanrum.

Gör så här:

1. Tryck försiktigt ner filtrets snäpplås och ta bort det.
2. Rengör filtret och sätt tillbaka det, se till att det snäpper fast ordentligt.

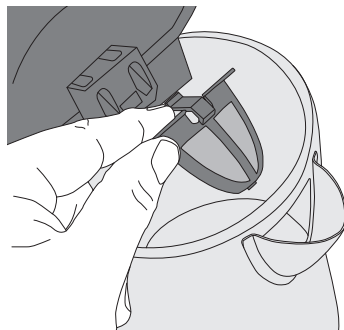
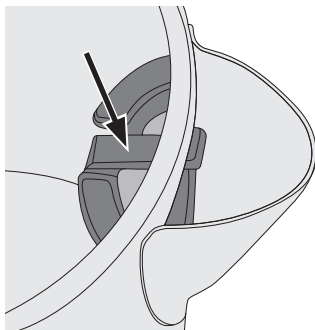

**△ Viktigt!** Var försiktig, kanterna på filterfästet är vassa.

## Avfallshantering

Denna symbol innebär att produkten inte får kastas tillsammans med annat hushållsavfall. Detta gäller inom hela EU. För att förebygga eventuell skada på miljö och hälsa, orsakad av felaktig avfallshantering, ska produkten lämnas till återvinning så att materialet kan tas omhand på ett ansvarsfullt sätt. När du lämnar produkten till återvinning, använd dig av de returhanteringssystem som finns där du befinner dig eller kontakta inköpsstället. De kan se till att produkten tas om hand på ett för miljön tillfredställande sätt.



## Specifikationer

<b>Nätanslutning</b>	220–240 V, 50–60 Hz
<b>Kapacitet</b>	1,7 l
<b>Effekt</b>	1850–2200 W
<b>Mått</b>	24,7 × 14,4 × 24,8 cm
<b>Vikt</b>	1,0 kg

# Vannkoker

Art.nr. 44-4978    Modell KEST4001A-GS

Les brukerveiledningen grundig før produktet tas i bruk og ta vare på den for framtidig bruk. Vi reserverer oss mot ev. feil i tekst og bilde, samt forandringer av tekniske data. Ved tekniske problemer eller spørsmål, ta kontakt med vårt kundesenter. (Se opplysninger om kundesenteret i denne bruksanvisningen).

## Sikkerhet

- Produktet kan benyttes av personer med funksjonshemming og manglende erfaring og kunnskap om produktet, dersom noen har lært dem opp i bruken av produktet og forståelse for faren ved bruk av det.
- La aldri barn leke med produktet.
- Produktet kan brukes av barn fra 8 års alder dersom de har fått instruksjon i hvordan det fungerer og hvilke farer som kan oppstå. Rengjøring og stell kan utføres av barn fra 8 års alder under tilsyn av voksne. Hold produktet og tilhørende strømledning utenfor rekkevidde for barn under 8 år.
- Dersom strømkabelen er skadet skal den skiftes av en faglært elektriker.
- Produktet må kun kobles til strømuttak med 220–240V AC.
- Ikke trekk eller bær produktet etter ledningen. Ikke bruk strømkabelen som bærehåndtak og pass på at den ikke kommer i klem. Trekk den heller ikke rundt skarpe kanter eller hjørner.
- Påse at strømledningen ikke kommer i kontakt med varme flater, som f.eks. en varm kokeplate.
- Barn som oppholder seg i nærheten når produktet brukes skal holdes under kontinuerlig oppsikt.
- Enkelte av delene på vannkokeren blir svært varme ved bruk. Unngå berøring med disse flatene, og ta kun i håndtaket.
- Bruk ikke produktet dersom det, strømkabelen, støpselet eller andre deler er skadet. Bruk ikke produktet hvis du har mistet det i gulvet, i vann eller annen væske.

- Bruk produktet kun slik som vi beskriver i denne bruksanvisningen.
- Produktet er kun beregnet for normal privat bruk eller på spiserom på arbeidsplasser, på hotell etc.
- Produktet må kun brukes sammen med bunnplaten som følger med.
- Fyll aldri opp mer vann enn opp til maksimums-markeringen. Hvis det fylle på med vann høyere enn dette kan det sprute varmt vann ut ved oppvarmingen.
- Fyll aldri vann på vannkokeren når den er påslått.
- Vannkokeren må aldri brukes nær åpen ild eller varme flater.
- Varm aldri opp annen væske enn vann i vannkokeren.
- Ta aldri på vannkokeren mens den er på. Varm damp kan føre til brannskader.
- Forlat aldri vannkokeren påslått. Trekk alltid ut støpselet fra strømuttaket når den ikke er i bruk.
- Hverken vannkoker eller bunnplate må senkes ned i vann.
- Husk at enkelte flater og deler av både vannkokeren og bunnplaten fremdeles er varme, selv etter at vannkokeren er slått av.



- Produktet er kun beregnet for innendørs bruk.
- La ikke bunnplaten komme i kontakt med vann.
- Fare for helseskader hvis ikke instruksjonene i denne bruksanvisningen følges.
- Husk at brødristerens overflater kan bli svært varme når den er i bruk. Stikk aldri gjenstander ned/inn i brødristeren når den er i bruk.





- Vannkokeren må plasseres på et stabilt, flatt og jevnt underlag før den slås på.
- Forviss deg om at ledningen, støpselet og de elektriske kontaktene på bunnplaten og vannkokeren er rene, hele og tørre før vannkokeren slås på.
- Pass på at filteret er riktig montert og at lokket er ordentlig lukket, før vannkokeren skrues på. Vannkokeren slår seg ikke av og det er fare for at varmt vann spruter ut hvis ikke lokket sitter godt eller hvis filteret er feil montert.
- Fyll aldri vann på vannkokeren mens den står på bunnplaten. Løft kannen av og fyll forsiktig på med vann.

## Produktbeskrivelse

1. Tut med filter
2. Lokk
3. Knapp for å åpne lokket
4. Nivåmåler
5. Håndtak
6. Strømbryter med indikatorlampe
7. Bunnplate

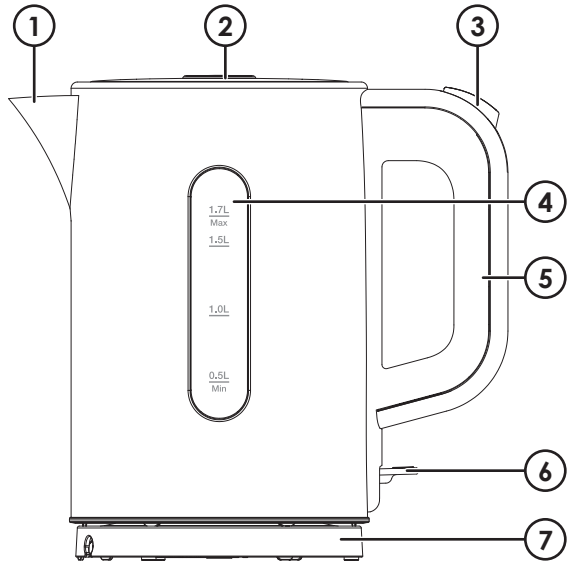

## Før første gangs bruk

Før første gangs bruk bør man koke opp vann to ganger i vannkokeren, og deretter helle det ut, for å få den rengjort. Bruk aldri oppvaskmiddel eller andre rengjøringsmiddel i vannkokeren mens vannet varmes opp.

## Bruk

1. Lokket (2) åpnes ved at man trykke på knappen (3).
2. Fyll på med kaldt vann, pass på at vannivået ikke er utenfor minimums eller maksimumsmarkeringene på nivåmåleren (4).
3. Steng lokket.
4. Støpselet kobles til et jordet strømuttak.
5. Plasser vannkokeren på bunnplaten (7) og trykk inn strømbryteren (6).  
Indikatoren i strømbryteren tennes.

Vannkokeren skrus automatisk av når vannet har kokt opp og indikatorlampen vil da slukke. Strømbryteren går tilbake til utgangsstilling.



**Advarsel!** Slå aldri på strømmen når vannkokeren er tom for vann.

## Tørrkokingsvern

Hvis man skrur på vannkokeren når den er tom for vann vil tørrkokingsvernet løses ut og automatisk stenge vannkokeren. La vannkokeren avkjøles før du tar den i bruk igjen.

## Vedlikehold

- Trekk alltid støpselet ut av strømuttaket og avkjøl produktet før rengjøring.
- Rengjør dekselet med en lett fuktet klut. Bruk et mildt rengjøringsmiddel, aldri løsningsmidler eller etsende kjemikalier.
- Når produktet ikke er i bruk skal det lagres tørt og støvfritt, og utilgjengelig for barn. Trekk også ut støpselet.



**Advarsel!** Senk aldri produktet ned i vann eller annen væske.

## Avkalking

På grunn av kalk i vannet kan det, etter en tids bruk, oppstå kalkavleiringer i vannkokeren. Dette kan føre til at koketiden blir lengre. Til avkalking kan man bruke en blanding av eddiksyre og vann eller et spesielt avkalkningsmiddel som fås kjøpt i matvarebutikker etc.

1. Bland 1 dl eddiksyre (12 %, ikke mateddik) med 3 dl kaldt vann eller følg bruksanvisningen til avkalkningsmiddelet.
2. Hell blandingen i vannkokeren og slå den på. La blandingen koke opp 2 ganger. Hell den deretter ut.
3. For å fjerne de siste kalkrestene eller eddiksyren/avkalkningsmiddelet, skal vannkokeren fylles med kaldt vann til maks-merket. Slå på kokeren og la vannet koke opp.
4. Hell ut vannet, og gjenta prosessen 3 ganger. Nå er vannkokeren klar til vanlig bruk igjen. Vannkokeren bør avkalkes ca. hver annen til tredje måned ved daglig bruk, eller når man ser synlige kalkavleiringer.

## Rengjøring av filter

Filteret i tuten må rengjøres med jevne mellomrom.

Slik gjør du det:

1. Trykk forsiktig ned filterets snepplås og ta det ut.
2. Rengjør filteret og sett det tilbake igjen. Sørg for at det er skikkelig godt festet igjen.

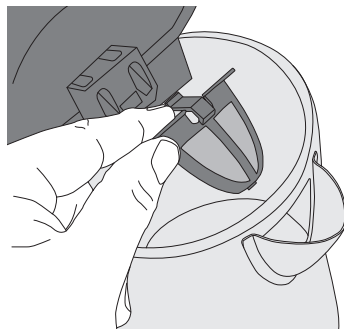
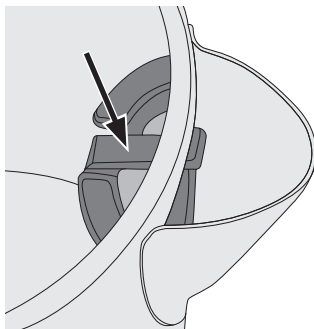

**⚠ Viktig!** Vær forsiktig, kanten på filterfestet er skarp.

## Avfallshåndtering

Symbolet viser til at produktet ikke skal kastes sammen med husholdningsavfallet. Dette gjelder innenfor EØS-området. For å forebygge eventuelle skader på helse og miljø som følge av feil håndtering av avfall, skal produktet leveres til gjenvinning, slik at materialet blir tatt hånd om på en ansvarsfull måte. Benytt miljøstasjonene som er der du befinner deg eller ta kontakt med forhandler. De vil ta hånd om produktet på en miljømessig tilfredsstillende måte.



## Spesifikasjoner

<b>Nettspenning</b>	220–240 V, 50–60 Hz
<b>Kapasitet</b>	1,7 l
<b>Effekt</b>	1850–2200 W
<b>Mål</b>	24,7 × 14,4 × 24,8 cm
<b>Vekt</b>	1,0 kg

# Vedenkeitin

Tuotenro 44-4978 Malli KEST4001A-GS

Lue käyttöohje ennen tuotteen käyttöönottoa ja säilytä se tulevaa tarvetta varten. Pidätämme oikeuden teknisten tietojen muutoksiin. Emme vastaa mahdollisista teksti- tai kuvavirheistä. Jos tuotteeseen tulee teknisiä ongelmia, ota yhteys myymälään tai asiakaspalveluun (yhteystiedot käyttöohjeen lopussa).

## Turvallisuus

- Henkilöt, joilla on fyysisiä tai psyykkisiä rajoitteita, tai henkilöt, joilla ei ole riittävästi turvallisuuteen vaikuttavia taitoja tai kokemusta, saavat käyttää laitetta, jos heitä on ohjeistettu sen turvallisesta käytöstä ja käytön mahdollisista vaaroista.
- Älä anna lasten leikkiä laitteella.
- Yli 8-vuotiaat lapset saavat käyttää laitetta, jos heitä on ohjeistettu sen turvallisesta käytöstä ja käytön mahdollisista vaaroista. Yli 8-vuotiaat lapset saavat puhdistaa laitteen aikuisen valvonnassa. Pidä laite ja sen virtajohto alle 8-vuotiaiden lasten ulottumattomissa.
- Jos virtajohto vioittuu, se tulee vaihtaa valtuutetussa sähköliikkeessä.
- Laitteen saa liittää ainoastaan pistorasiaan, joka on 220–240V AC.
- Älä vedä tai kanno laitetta virtajohdosta. Älä käytä johtoa kahvana ja varo, ettei johto joudu puristuksiin. Älä vedä virtajohtoa terävien reunojen tai kulmien yli.
- Varmista, ettei virtajohto joudu kosketuksiin lämpimien pintojen, esim. keittolevyjen, kanssa.
- Älä jätä lapsia laitteen lähelle ilman valvontaa, kun laite on päällä.
- Laitteen osat kuumenevat käytössä. Kosketa ainoastaan kahvaan.
- Älä käytä laitetta, jos laite tai sen virtajohto tai pistoke on vioittunut. Älä käytä laitetta myöskään silloin, jos se on pudonnut lattialle, veteen tai muuhun nesteeseen.
- Käytä laitetta vain tässä käyttöohjeessa kuvatulla tavalla.
- Laite on tarkoitettu ainoastaan yksityiskäyttöön kotona tai henkilöstöruokaloissa, retkeilymajoissa, motelleissa yms.

- Laitetta saa käyttää vain mukana tulevan pohjalevyn kanssa.
- Älä lisää vettä enimmäismerkinnän yli. Jos laitteeseen laitetaan liikaa vettä, vesi saattaa lentää ulos laitteesta veden keittämisen aikana.
- Älä laita laitteeseen lisää vettä sen ollessa päällä.
- Älä käytä laitetta avotulen tai kuumien pintojen läheisyydessä.
- Älä laita laitteeseen muita nesteitä kuin vettä.
- Älä siirrä laitetta sen ollessa päällä. Kuuma höyry saattaa aiheuttaa palovammoja.
- Älä jätä laitetta päälle ilman valvontaa, ja irrota pistoke aina pistorasiasta, kun laitetta ei käytetä.
- Laitetta ja pohjalevyä ei saa puhdistaa veteen upottamalla.
- Pohjalevy ja vedenkeittimen tietyt osat ovat kuumia myös vedenkeittimen sammuttamisen jälkeen.



- Laite on tarkoitettu vain sisäkäyttöön.
- Pohjalevylle ei saa joutua vettä.
- Käyttöohjeen ja varoitusten noudattamatta jättäminen saattaa johtaa onnettomuuteen.
- Laitteen kotelo voi kumentua käytön aikana. Älä laita laitteen sisälle minkäänlaisia esineitä käytön aikana.



- Varmista ennen laitteen käynnistämistä, että laite seisoo vakaasti tasaisella pinnalla.
- Varmista ennen laitteen käynnistämistä, että virtajohto, pistoke sekä pohjalevyn ja laitteen sähköliitännät ovat puhtaat, ehjät ja kuivat.

- Varmista ennen laitteen käynnistämistä, että suodatin on asennettu oikein ja että kansi on kunnolla kiinni. Laite ei sammu ja laitteesta saattaa lentää kuumaa vettä, jos kansi ei ole kunnolla kiinni tai jos suodatin on asennettu väärin.
- Älä kaada laitteeseen vettä, kun laite on pohjalevyn päällä. Nosta kannu pois pohjalevyltä ja lisää vettä varovasti.

## Tuotekuvaus

1. Kaatonokka ja suodatin
2. Kansi
3. Kannen avaamisen painike
4. Veden tason näyttö
5. Kahva
6. Virtakytkin ja merkkivalo
7. Pohjalevy

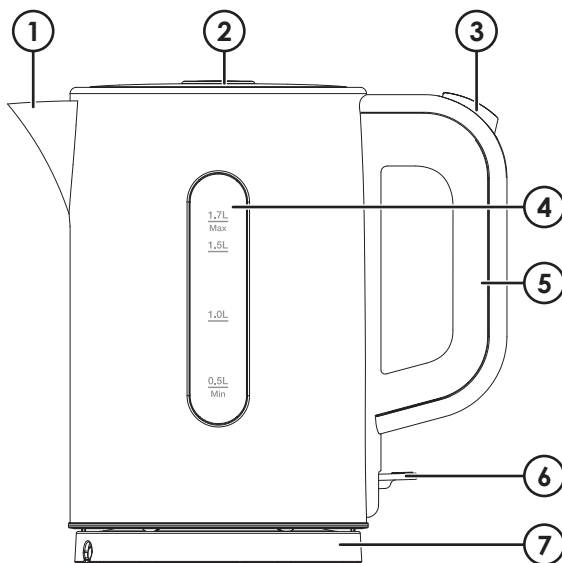

## Ennen ensimmäistä käyttökertaa

Puhdista vedenkeitin keittämällä siinä vettä kaksi kertaa ja kaatamalla vesi pois. Älä käytä astianpesuainetta tai muita puhdistusaineita vedenkeittimessä, kun keität sillä vettä.

## Käyttö

1. Avaa kansi (2) painamalla painiketta (3).
2. Täytä kylmällä vedellä siten, että vedenpinta on veden tason näytön (4) minimi- ja maksimiarvojen välissä.
3. Sulje kansi.
4. Liitä pistoke maadoitettuun pistorasiaan.
5. Aseta vedenkeitin pohjalevyn (7) päälle ja paina virtakytkin (6) pohjaan. Virtakytkimen merkkivalo syttyy.

Vedenkeitin ja merkkivalo sammuvat automaattisesti, kun vesi kiehuu. Virtakytkin palaa alkuperäiseen asentoon.



**Varoitus!** Älä kytke virtaa päälle vedenkeittimen ollessa tyhjä.

## Tyhjäksikiehumissuoja

Jos vedenkeitin käynnistetään ilman vettä, tyhjäksikiehumissuoja sammuttaa vedenkeittimen automaattisesti. Anna vedenkeittimen jäähtyä, ennen kuin käytät sitä uudelleen.

## Huolto ja ylläpito

- Irrota pistoke pistorasiasta ja anna laitteen jäähtyä ennen puhdistusta.
- Puhdista kotelo kevyesti kostutetulla liinalla. Käytä mietoa puhdistusainetta. Älä käytä liuottimia tai syövyttäviä kemikaaleja.
- Jos laitetta ei käytetä pitkään aikaan, irrota pistoke pistorasiasta ja säilytä laitetta kuivassa ja pölyttömässä paikassa lasten ulottumattomissa.



**Varoitus!** Älä upota laitetta veteen tai muuhun nesteeseen.



## Kalkinpoisto

Veden sisältämän kalkin vuoksi vedenkeittimeen saattaa muodostua kalkkikerrostumia. Ne saattavat pidentää veden keittoaikaa. Kalkkikerrostumat voidaan poistaa etikan ja veden sekoituksella tai erityisellä kalkinpoistoaineella.

1. Sekoita 1 dl 12-prosenttista etikkaa (ei tavallista etikkaa) ja 3 dl kylmää vettä tai noudata kalkinpoistoaineen käyttöohjetta.
2. Kaada sekoitus vedenkeittimeen ja käynnistä keitin. Anna sekoituksen kiehahtaa 2 kertaa ja kaada se sitten pois.
3. Poista kalkkijäänteet ja etikan/kalkinpoistoaineen jäänteet täyttämällä vedenkeitin kylmällä vedellä veden enimmäistason merkkiin asti. Käynnistä vedenkeitin ja keitä vesi.
4. Kaada vesi pois ja toista menettely 3 kertaa. Vedenkeitin on nyt taas käyttövalmis. Vedenkeittimestä kannattaa poistaa kalkki 2–3 kuukauden välein, tai kun siinä näkyy selviä kalkkijäänteitä.

## Suodattimen puhdistaminen

Puhdista kaatonokassa oleva suodatin säännöllisin väliajoin.

Toimi näin:

1. Paina varovasti suodattimen napsautuslukkoa ja irrota suodatin.
2. Puhdista suodatin ja aseta se takaisin paikoilleen.

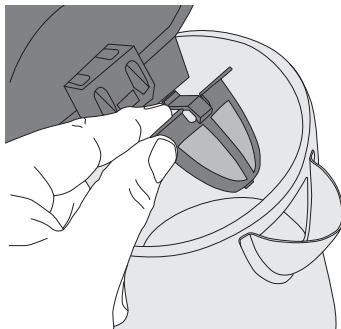
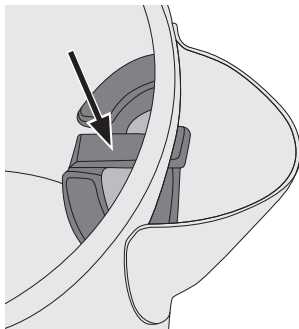

**△ Huom.!** Ole varovainen, suodattimen kiinnikkeen reunat ovat terävät.

## Kierrättäminen

Tämä kuvake tarkoittaa, että tuotetta ei saa hävittää kotitalousjätteen seassa. Tämä koskee koko EU-aluetta. Virheellisestä hävittämisestä johtuvien mahdollisten ympäristö- ja terveyshaittojen ehkäisemiseksi tuote tulee viedä kierrätettäväksi, jotta materiaali voidaan käsitellä vastuullisella tavalla. Kierrätä tuote käyttämällä paikallisia kierrätysjärjestelmiä tai ota yhteys ostopaikkaan. Ostopaikassa tuote kierrätetään vastuullisella tavalla.



## Tekniset tiedot

<b>Verkkoliitäntä</b>	220–240 V, 50–60 Hz
<b>Tilavuus</b>	1,7 l
<b>Teho</b>	1850–2200 W
<b>Mitat</b>	24,7 × 14,4 × 24,8 cm
<b>Paino</b>	1,0 kg





## Sverige

---

Kundtjänst tel: 0247/445 00  
e-post: kundservice@clasohlson.se  
Internet www.clasohlson.se  
Post Clas Ohlson AB, 793 85 INSJÖN

## Norge

---

Kundesenter tlf.: 23 21 40 00  
e-post: kundesenter@clasohlson.no  
Internett www.clasohlson.no  
Post Clas Ohlson AS, Postboks 485 Sentrum, 0105 OSLO

## Suomi

---

Asiakaspalvelu puh.: 020 111 2222  
sähköposti: asiakaspalvelu@clasohlson.fi  
Internet www.clasohlson.fi  
Osoite Clas Ohlson Oy, Kaivokatu 10 B, 00100 HELSINKI