



Weather Station

SE | Väderstation

NO | Værstasjon

FI | Sääasema



English

Svenska

Norsk

Suomi

Art.no. Model
36-8991 S5045NH

Ver. 20230908

Weather station with colour screen

Art. no. 36-8991

Model S5045NH

Please read the entire instruction manual before using the product and then keep it for future reference. We accept no liability for any errors in the text or images and we reserve the right to make any necessary changes to technical data. In the event of technical problems or other queries, please contact our customer service team (see address details on the back).

Important considerations:

- Other wireless equipment using the same frequency band can reduce the transmission range.
- The range of all wireless equipment depends on the type of obstacles located between the transmitter and the receiver (for example a concrete wall will interfere with the signal much more than a plasterboard wall).

If you experience problems, try the following:

- Turn off any other wireless equipment to check whether this is the cause of the problem.
- Move any other existing wireless equipment.
Reduce the distance between the transmitter and receiver and reduce the number of obstacles (walls, furniture etc.) between them.

Safety

- The product must never be dismantled or modified in any way.
- The main unit is only intended for indoor use and must not be exposed to rain or moisture.
- The product is not intended to be used as a reference in any way and Clas Ohlson will not be held liable for any damage which may result from inaccurate display information or readings.
- The batteries should be removed if the product is not going to be used for a long period, otherwise they might leak and damage the product. Never leave discharged batteries in the battery compartment.
- Changing the batteries in the main unit will delete any minimum and maximum readings that you have saved.
- The product must not be exposed to impacts.
- Remember to unplug the mains adapter from the wall socket during thunderstorms to protect the product.

Buttons and functions

Main unit

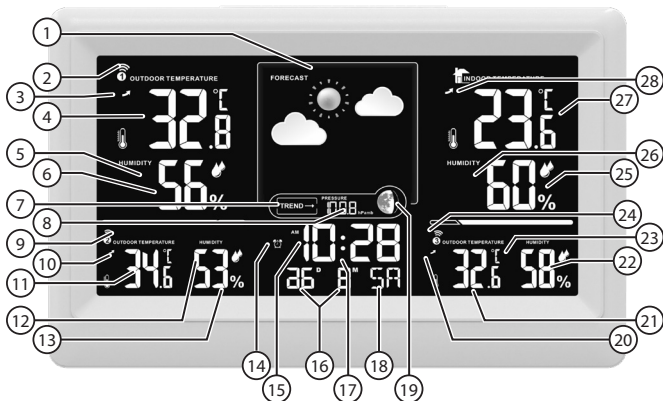

- | | |
|---|---|
| 1. Weather forecast | 15. Time/alarm set |
| 2. Signal strength from sensor 1 | 16. Date |
| 3. Temperature trend from sensor 1 | 17. ZZ Snooze indicator |
| 4. Temperature from sensor 1 | 18. Day/alarm |
| 5. Relative humidity trend from sensor 1 | 19. Moon phase |
| 6. Relative humidity from sensor 1 | 20. Temperature trend from sensor 3 |
| 7. Atmospheric pressure trend | 21. Temperature from sensor 3 |
| 8. Atmospheric pressure | 22. Relative humidity from sensor 3 |
| 9. Signal strength from sensor 2 | 23. Relative humidity trend from sensor 3 |
| 10. Temperature trend from sensor 2 | 24. Signal strength from sensor 3 |
| 11. Temperature from sensor 2 | 25. Indoor relative humidity |
| 12. Relative humidity trend from sensor 2 | 26. Indoor relative humidity trend |
| 13. Relative humidity from sensor 2 | 27. Indoor temperature |
| 14. Alarm indicator | 28. Indoor temperature trend |

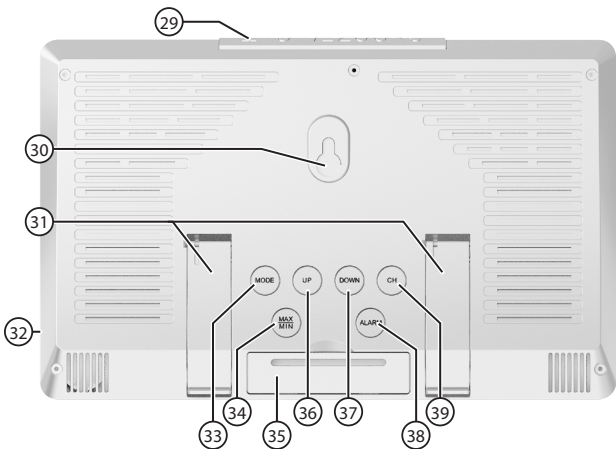

29. [SNOOZE/LIGHT] Press to pause the alarm for 5 min. Press and hold to switch on/off sound-activated control of the display lighting.
30. Wall bracket
31. Table stand
32. DC 5 V Input
33. [MODE] Press to switch between °C and °F. Hold to go to the settings menu.
34. [MAX/MIN] Press to show the maximum/minimum values. Hold to clear the maximum/minimum values.
35. Battery cover
36. [UP] Scroll upwards.
37. [DOWN] Scroll downwards. Switch between 12- and 24-hour clock display in normal mode.
38. [ALARM] Press to display the set alarm time, press again to activate/deactivate the alarm you have set. Hold to set the alarm time.
39. [CH] Press and hold to clear settings and scan for a sensor.

Sensors

40. Display, show temperature, relative humidity and channel set (CH1, CH2, CH3)
41. Wall bracket
42. Battery compartment
43. Channel selector

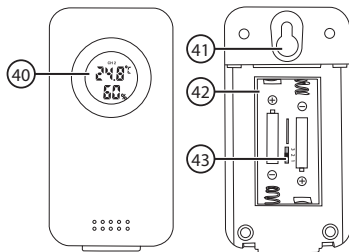

Installation

Sensors

- Before the sensors can be paired with the main unit they must be set to transmit on different channels.
 - We recommend that the sensor that you intend to put outdoors is set to transmit on channel 1 so that the weather station can provide as accurate a weather forecast as possible.
1. Slide the sensor battery cover downwards.
 2. Set the channel selector of the first sensor to position 1, the selector of the second sensor to position 2 and the third to position 3.
 3. Insert 2 x AAA/LR03 batteries into the battery compartment, following the markings on the bottom of the compartment.
 4. Slide the battery cover back on until it clicks into place.

Main unit

The main unit of the weather station can operate from batteries or from the mains using the mains adapter that is included.

Battery operation

1. Remove the battery cover (35) from the back of the main unit.
2. Insert 3 x AAA/LR03 batteries, following the markings on the bottom of the battery compartment.
3. Refit the battery cover.

Mains operation

Connect the mains adapter to the 5 V DC-IN power input socket (32) and to a 230 V wall socket.

Connecting the main unit and the sensors

When main unit and sensors are on, they will automatically attempt to connect. This can take up to three minutes. The signal indicators for the different channels will flash during this process. When the units have made contact with each other, the signal indicators will stop flashing and the relative humidity readings from each sensor will be shown on the main unit display.

If a connection is not made automatically, press and hold [CH] (39) for three seconds. This will reset the main unit's channels and a new scan of the sensors will begin.

Positioning/installation

Note:

Things to consider before choosing where to put the units:

- Avoid radiant heat from surrounding buildings, roofs etc. As a rule, the temperature sensor should be installed in shade about 1.5 m above the ground.
- Test the operation of the sensor in the intended location before installing it. The range can also be affected by the type of obstacles between the transmitter and the receiver (for example a concrete wall will interfere with the signal more than a plasterboard wall).
- Other wireless equipment using the same frequency band (433 MHz) can reduce the transmission range.
- Make sure that the wall has no concealed electrical wiring or gas or water pipes before drilling/screwing.

If you experience range problems, try the following:

- Turn off any other wireless equipment to check whether this is the cause of the problem.
- Reduce the distance between the main unit and the sensors and reduce the number of obstacles (walls, furniture etc.) between them.

Main unit

- The main unit has built-in temperature, humidity and atmospheric pressure sensors. Therefore, the unit should not be positioned where it might be affected by heat from heaters, cookers, fireplaces or other sources of heat.
- Avoid placing the unit next to objects such as metal window frames as this may interfere with reception.

Using the table stand:

Extend the stand (31) located on the back.

Wall mounting:

Put a screw into the wall and hang up the main unit using the wall bracket (30).

Sensors

- Put the sensor in a location that is protected from direct sunlight and rain.
- Mount the outdoor sensor at least 1.5 m above ground level, if possible.
- Put a screw in the wall and hang the sensor up using the wall bracket (41).

Using the weather station

Settings

1. In normal mode, press and hold [MODE] (33) for 3 seconds to enter settings mode.
2. Press [UP] (36) or [DOWN] (37) to change a value. Confirm each step by pressing [MODE].

If none of the buttons is pressed within 10 seconds, the settings are saved and the weather station reverts to normal display mode.

Choose the following settings in this order:

- **Language:** Display language for days of the week (English, French, German, Italian, Spanish, Danish and Dutch)
- **Button Sound:** Select whether a sound should be emitted when you press a button.
- **Year:** Set the year.
- **MD/DM:** Set which order the day and month are displayed in.
- **Month:** Set the month.
- **Day:** Set the day.

- **12/24 Hour:** 12- or 24-hour time display
- **Hour:** Set the hour.
- **Minute:** Set the minutes.
- **Pressure unit:** Set which units of measurement the atmospheric pressure is displayed in (hPa/mb, mmHg or inHg).
- **Forecast:** Enter what the weather is like when the weather station is started up. The weather station shows a forecast for 12 to 24 hours, but it needs a few days to adjust the forecast. This setting gives it a starting point.

Selecting the temperature unit

Press [MODE] to toggle between displaying the temperature in degrees Celsius (°C) or Fahrenheit (°F).

Display lighting

In battery operation with button

Press [SNOOZE/LIGHT] (29) to switch on the lighting. The lighting will automatically switch off after approx. 8 seconds.

In battery operation with sound

Press and hold [SNOOZE/LIGHT] for three seconds to switch on (OnSD) or switch off (OffSD) sound-activated control. When control is on, the lighting will come on if the unit registers a loud noise nearby, for example a clap or a finger click. The lighting will automatically switch off after approx. 8 seconds.

Mains operation

Press [SNOOZE/LIGHT] repeatedly to change the volume between **High**, **Low** or **Off**.

Weather forecast

The weather station will measure the atmospheric pressure and generate a weather forecast for the next 12 hours. One of the following symbols will appear depending on the current atmospheric pressure trend:



Sunny

Sunny Spells

Cloudy

Rain

Snow

Important considerations:

- We recommend that you put sensor 1 outdoors so that the weather station can provide as accurate a weather forecast as possible.
- If the weather station is moved to another location, it will take 12 to 24 hours for it to adjust and process the new figures before giving reliable forecasts.
- You should not expect the forecasts to be 100% accurate. The forecasts are generally around 75% reliable.

Maximum and minimum values

1. Press [MAX/MIN] (34) to see the maximum value for temperature and humidity.
2. Press the button again to display the minimum value.
3. Press the button once more to return to the current value.

Resetting the maximum and minimum values:

The maximum and minimum readings of the weather station are automatically reset to zero every night. Press and hold [MAX/MIN] to reset the values manually.

Alarm

Setting the alarm

1. In normal mode, hold [ALARM] (38) for 3 seconds to enter the alarm setting mode.
2. Press or hold [UP] or [DOWN] to change a value. Confirm each step by pressing [ALARM].
3. Setting the hours and minutes. The alarm time will be saved and the display will return to displaying the current time.

Activating/deactivating a set alarm

1. Press [ALARM] once to display the set alarm time.
2. Press [ALARM] again to activate/deactivate a set alarm. The  symbol (14) will show when the alarm is active.

Activating the snooze function

When the alarm sounds: Press [SNOOZE/LIGHT] (29) to activate the snooze function. The alarm will turn off, **ZZ** the snooze symbol (17) will begin to flash and the alarm will sound again after 5 minutes.

Turning off the alarm

When the alarm sounds: Press [ALARM] on the back of the main unit. The alarm switches off and will sound at the set time on the next day.

Cleaning and care

Clean the product by wiping it with a damp cloth. Use only mild cleaning agents. Never use solvents or corrosive chemicals.

Responsible disposal

This symbol indicates that the product should not be disposed of with general household waste. This applies throughout the entire EU. To prevent any harm to the environment or health hazards caused by incorrect waste disposal, the product must be handed in for recycling so that the materials can be disposed of in a responsible way. To recycle the product, take it to your local recycling facility or contact the retailer. They will ensure that the product is disposed of in a way that does not harm the environment.



Troubleshooting guide

The display has poor contrast or shows no information.	Replace the batteries in the main unit.
The wireless sensors are not sending any data to the main unit. The display shows "—.-".	<ul style="list-style-type: none">• If the main unit receives no signals from a sensor for 3 minutes, an automatic scan is started. After the main unit has scanned for 1 hour without finding a sensor, —.- is displayed.• Remove the batteries from the sensor, wait for a while and then reinsert them.• Put new batteries in the sensor. Only use high-quality alkaline batteries.• Try scanning for the sensor manually: Hold [CH] for 3 seconds. Note that any saved maximum/minimum values will be deleted.• Check the distance between the sensor and the main unit. The distance should be between 1.5 and 30 m.• Make sure that nearby metal structures etc. do not interfere with the radio signal.• Move the main unit away from other electronic devices such as routers, computers and TV sets.
The display shows "LL.L" or "HH.H".	The sensor is outside the measuring range.
The temperature or precipitation shown is incorrect.	<ul style="list-style-type: none">• Remove the batteries, wait for a while and then reinsert them. Begin a new scan for the sensor (Hold in [CH] for 3 seconds).• Make sure that the units are free from interference from heat sources, air conditioning units or the equivalent.

Specifications

Main unit

Temperature range

indoors	0 to +50°C (accuracy $\pm 0.5^\circ\text{C}$)
outdoors	-40 to +60°C (accuracy $\pm 0.5^\circ\text{C}$)

Humidity

indoors	20% Rh to 99% Rh (accuracy $\pm 5-8\%$)
outdoors	20% Rh to 99% Rh (accuracy $\pm 5-8\%$)

Atmospheric pressure

850 to 1050 hPa (accuracy ± 5 hPa)

Frequency range

433.92 MHz

Range, open area

30 m

Batteries

3 \times LR03/AAA (sold separately)

Dimensions excl. table stand

192 \times 21 \times 121 mm (L \times W \times H)

Weight excluding batteries

235 g

Sensors

Frequency

433.92 MHz

Batteries

2 \times LR03/AAA (sold separately)

Dimensions

46 \times 30 \times 89 mm

Väderstation med färgskärm

Art.nr 36-8991 Modell S5045NH

Läs igenom hela bruksanvisningen före användning och spara den sedan för framtida bruk. Vi reserverar oss för ev. text- och bildfel samt ändringar av tekniska data. Vid tekniska problem eller andra frågor, kontakta vår kundtjänst (se adressuppgifter på baksidan).

Tänk på att:

- Annan befintlig trådlös utrustning på samma frekvensband kan påverka räckvidden negativt.
- Räckvidden på all trådlös utrustning påverkas av vilka hinder som finns mellan sändaren och mottagaren (t.ex. en betongvägg dämpar signalen avsevärt mer än en gipsvägg).

Vid funktionsproblem, prova följande lösningar:

- Stäng av övriga befintliga trådlösa utrustningar för att kontrollera om de kan vara orsaken till problemet.
- Flytta den trådlösa utrustningen och/eller förkorta avståndet, samt minska antalet hinder (väggar, möbler etc.) mellan sändaren och mottagaren.

Säkerhet

- Produkten får inte demonteras eller modifieras på något sätt.
- Huvudenheten är avsedd för inomhusbruk och får inte utsättas för regn eller fukt.
- Produkten är inte avsedd för att användas som referens på något sätt och Clas Ohlson tar inte ansvar för skador som kan uppkomma på grund av felaktig visning eller avläsning.
- Ta ur batterierna om inte produkten ska användas under en längre tid, de kan börja läcka och skada produkten. Låt aldrig förbrukade batterier sitta kvar i batterifacket.
- Vid batteribyten i huvudenheten raderas lagrade max- och min.värden.
- Produkten får inte utsättas för stötar.
- Kom ihåg att dra ut stickproppen ur vägguttaget vid kraftiga åskväder för att skydda produkten.

Knappar och funktioner

Huvudenhet

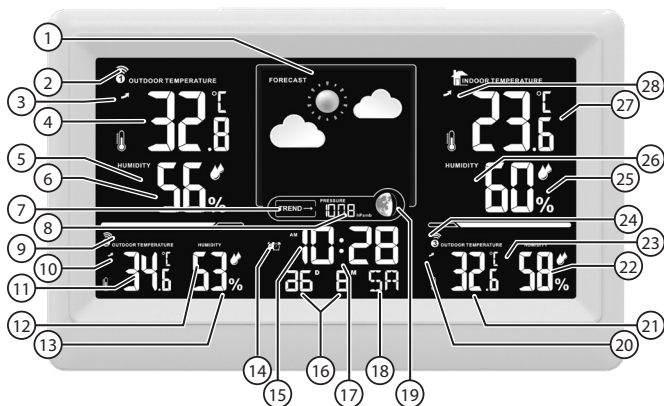

- | | |
|---|---|
| 1. Väderprognos | 15. Tid/inställt alarm |
| 2. Signalindikator, givare 1 | 16. Datum |
| 3. Trend temperatur, givare 1 | 17. ZZ Snoozeindikator |
| 4. Temperatur, givare 1 | 18. Dag/Alarm |
| 5. Trend relativ luftfuktighet, givare 1 | 19. Månfas |
| 6. Relativ luftfuktighet, givare 1 | 20. Trend temperatur, givare 3 |
| 7. Trend, lufttryck | 21. Temperatur, givare 3 |
| 8. Lufttryck | 22. Relativ luftfuktighet, givare 3 |
| 9. Signalindikator, givare 2 | 23. Trend relativ luftfuktighet, givare 3 |
| 10. Trend temperatur, givare 2 | 24. Signalindikator, givare 3 |
| 11. Temperatur, givare 2 | 25. Relativ luftfuktighet, inomhus |
| 12. Trend relativ luftfuktighet, givare 2 | 26. Trend relativ luftfuktighet, inomhus |
| 13. Relativ luftfuktighet, givare 2 | 27. Inomhustemperatur |
| 14. Alarmindikator | 28. Trend inomhustemperatur |

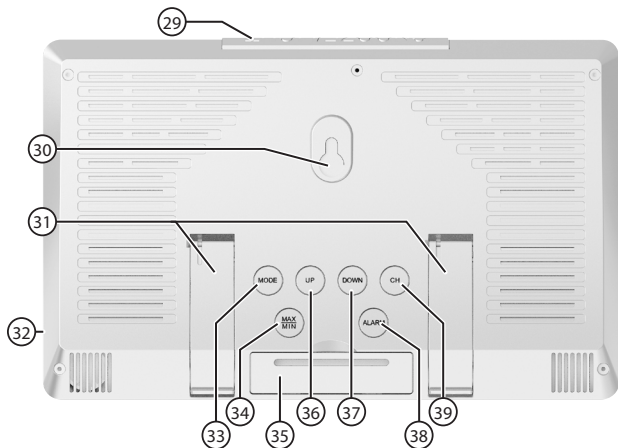

29. [SNOOZE/LIGHT] Tryck för att pausa larmet i 5 min. Håll in för att sätta på eller stänga av ljudstyrning av displaybelysningen.
30. Väggfäste
31. Bordsstöd
32. DC 5 V Input
33. [MODE] Tryck för att växla mellan °C och °F. Håll in för att komma till inställningsmenyn.
34. [MAX/MIN] Tryck för att visa max/min-värden. Håll in för att nollställa max/min-värden.
35. Batterilucka
36. [UP] Stega uppåt.
37. [DOWN] Stega nedåt. Växlar i normalläge mellan 12 och 24 timmarsvisning.
38. [ALARM] Tryck för att visa inställd alarmtid, ytterligare tryck aktiverar/avaktiverar inställt alarm. Håll in för att ställa in alarmtiden.
39. [CH] Tryck och håll in för att nollställa och söka efter givare.

Givare

- 40. Display, visar temperatur, relativ luftfuktighet och inställd kanal (CH1, CH2, CH3)
- 41. Väggfäste
- 42. Batterihållare
- 43. Kanalväljare

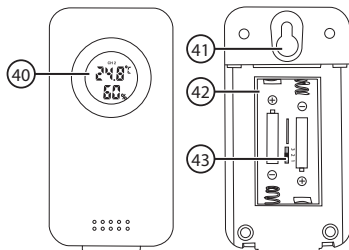

Installation

Givare

- Innan givarna kan anslutas till huvudenheten måste de ställas in så att de sänder på olika kanaler.
 - Vi rekommenderar att den givare som ska monteras utomhus, ställs in på kanal 1 för att väderstationen ska ge så korrekt väderprognos som möjligt.
1. Skjut givarens batterilucka nedåt.
 2. Ställ in första givarens kanalväljare i läge 1, den andra i läge 2 och den tredje i läge 3.
 3. Se märkningen i botten på batterihållaren och sätt i 2 x AAA/LR03-batterier.
 4. Skjut tillbaka batteriluckan tills den klickar på plats.

Huvudenhet

Väderstationen kan drivas med batteri och/eller från elnätet via medföljande nätadapter.

Batteridrift

1. Ta bort batteriluckan (35) på väderstationens baksida.
2. Se märkningen i botten på batterihållaren och sätt i 3 x AAA/LR03-batterier.
3. Sätt tillbaka batteriluckan.

Nät drift

Anslut den medföljande nätadaptern till DC 5V (32) och till ett 230 V vägguttag.

Ihopkoppling av huvudenhet och givare

När både huvudenheten och givarna är påslagna kommer de automatiskt att försöka koppla ihop sig. Detta kan ta upp till tre minuter. Under tiden kommer signalindikatorn för respektive kanal att blinka. När enheterna fått kontakt med varandra slutar signalindikatorn att blinka och temperatur samt relativ luftfuktighet för respektive givare visas i huvudenhetens display.

Om uppkopplingen inte sker automatiskt, tryck och håll in [CH] (39) i tre sekunder. Detta kommer att nollställa huvudenhetens kanaler och en ny sökning av givare påbörjas.

Placering/montering

Obs!

Innan du monterar enheterna, tänk på följande:

- Undvik strålningsvärme från kringliggande byggnader, tak etc. Generellt bör temperaturgivare monteras på skuggsida minst 1,5 m från mark.
- Prova givarna på deras tilltänkta platser innan de monteras upp. Räckvidden påverkas beroende av vilka hinder som finns mellan sändaren och mottagaren (t.ex. en betongvägg dämpar signalen avsevärt mer än en gipsvägg).
- Annan befintlig trådlös utrustning på samma frekvensband (433 MHz) kan påverka räckvidden negativt.
- Försäkra dig om att väggen är fri från el- och vattenledningar där du avser att skruva/borra.

Vid räckviddsproblem, prova följande:

- Stäng av övriga befintliga trådlösa utrustningar för att kontrollera om de kan vara orsaken till problemet.
- Flytta givarna eller huvudenheten och förkorta avståndet, samt minska antalet hinder (väggar, möbler etc.) mellan enheterna.

Huvudenhet

- Huvudenheten har inbyggda detektorer för temperatur, luftfuktighet och lufttryck. Placera därför enheten på sådant sätt att den inte utsätts för värme från element, spisar eller andra värmekällor.
- Undvik att placera enheten intill t.ex. fönsterkarmar av metall eftersom det kan störa radiomottagningen.

Placering ståendes med bordsstöd:

Fäll ut stöden (31) som är placerade på baksidan.

Väggmontage:

Fäst en skruv i väggen och häng upp huvudenheten på väggfästet (30).

Givare

- Placera givaren på en plats som är skyddad från direkt solljus och regn.
- Montera utomhusgivaren på en höjd av minst 1,5 m över mark om möjligt.
- Fäst en skruv och häng upp givaren på väggfästet (41).

Användning

Inställningar

1. I normalläge, håll in [MODE] (33) i 3 sek för att komma till inställningsläge.
2. Tryck [UP] (36) eller [DOWN] (37) för att ändra värde. Bekräfta varje steg med [MODE].

Om ingen knapptryckning sker inom 10 sek så sparas inställningarna och väderstationen återgår till normalt visningsläge.

Ställ i tur och ordning in följande:

- **Language:** Visningsspråk för veckodag (Engelska, Franska, Tyska, Italienska, Spanska, Danska, Holländska)
- **Button Sound:** Välj om knapptryckningar ska ha ljud eller inte.
- **Year:** Inställning av år.
- **MD/DM:** Ställ in i vilken ordning månad och dag ska visas.
- **Month:** Inställning av månad.
- **Day:** Inställning av dag.

- **12/24 Hour:** 12 eller 24 timmars tidsvisning.
- **Hour:** Inställning av timmar.
- **Minute:** Inställning av minuter.
- **Pressure unit:** Ställ in i vilken enhet lufttrycket ska visas (hPa/mb, mmHg eller inHg).
- **Forecast:** Ställ in hur vädret är vid uppstartstillfället. Visar prognos for 12-24 timmar framåt men väderstationen behöver några dygn på sig för att justera prognosen, denna inställning ger den något att utgå ifrån.

Val av temperaturenhet

Tryck på [MODE] för att välja mellan visning av temperatur i grader Celsius (°C) eller grader Fahrenheit (°F).

Displaybelysning

Vid batteridrift med knapp

Tryck på [SNOOZE/LIGHT] (29) för att tända belysningen. Belysningen släcks automatiskt efter ca 8 sekunder.

Vid batteridrift med ljud

Håll in [SNOOZE/LIGHT] i tre sekunder för att sätta på (OnSD) eller stänga av (___SD) ljudstyrningen. När styrningen är på tänds belysningen om enheten registrerar ett högt ljud i närheten, t.ex. en klapp eller knäppning med fingrarna. Belysningen släcks sedan automatiskt efter ca 8 sekunder.

Vid nät drift

Tryck [SNOOZE/LIGHT] upprepade ggr för att justera ljusstyrkan mellan **Hög**, **Låg** eller **Av**.

Väderprognos

Väderstationen mäter lufttrycket och ger en prognos för de närmaste 12 timmarna. Följande symboler visas beroende på aktuell lufttrycksändring:



Sol



Växlande
molnighet



Mulet



Regn



Snö

Tänk på att:

- Placera givare nr 1 utomhus för att väderstationen ska ge en så korrekt väderprognos som möjligt.
- När väderstationen installerats på ny plats behöver den behandla de nya värdena i 12–24 timmar för att kunna ge pålitliga prognoser.
- Man kan inte förvänta sig att väderprognoserna ska stämma till 100 %. Prognoserna har en säkerhet på ca 75 %.

Max- och min.värden

1. Tryck [MAX/MIN] (34) för att se max-värden för temperatur och luftfuktighet.
2. Tryck en gång till för att visa min-värden.
3. Tryck ytterligare en gång för att återgå till aktuella värden.

Nollställa max- och min.värden:

Väderstationen nollställer max/min-värdena automatiskt varje natt. Håll in [MAX/MIN] för att nollställa värdena manuellt.

Alarm

Inställning av alarm

1. I normalläge, håll in [ALARM] (38) i 3 sek för att komma till inställningsläget för alarm.
2. Tryck eller håll in [UP] eller [DOWN] för att ändra värde. Bekräfta varje steg med [ALARM].
3. Ställ in timmar och minuter. Alarmtiden sparas och displayen återgår att visa aktuell tid.

Aktivera/Avaktivera inställt alarm

1. Tryck [ALARM] en gång för att visa inställd alarmtid.
2. Tryck [ALARM] ytterligare ggr för att aktivera/avaktivera inställt alarm. Symbolen  (14) tänds när larmet är aktiverat.

Aktivera snoozefunktion

När alarmet ljuder: Tryck [SNOOZE/LIGHT] (29) för att aktivera snoozefunktionen. Alarmet stängs av, **ZZ** snoozeikonen (17) börjar blinka och alarmet ljuder igen efter 5 min.

Stäng av alarm

När alarmet ljuder: Tryck [ALARM] på baksidan av huvudenheten. Alarmet stängs av och ljuder igen följande dag.

Skötsel och underhåll

Rengör produkten med en lätt fuktad trasa. Använd ett mildt rengöringsmedel, aldrig lösningsmedel eller frätande kemikalier.

Avfallshantering

Denna symbol innebär att produkten inte får kastas tillsammans med annat hushållsavfall. Detta gäller inom hela EU. För att förebygga eventuell skada på miljö och hälsa, orsakad av felaktig avfallshantering, ska produkten lämnas till återvinning så att materialet kan tas omhand på ett ansvarsfullt sätt. När du lämnar produkten till återvinning, använd dig av de returhanteringssystem som finns där du befinner dig eller kontakta inköpsstället. De kan se till att produkten tas om hand på ett för miljön tillfredställande sätt.



Felsökningsschema

Displayen visar inget eller har dålig kontrast.	Sätt i nya batterier i huvudenheten.
De trådlösa givarna sänder inget till huvudenheten. Displayen visar "—.-".	<ul style="list-style-type: none">• Om huvudenheten inte får någon signal från en givare inom 3 min påbörjas en automatisk sökning. Efter att huvudenheten sökt i 1 tim utan att den lyckats hitta givaren visas —.- i displayen.• Ta ut batterierna ur givaren, vänta ett tag och sätt sedan i dem igen.• Sätt i nya batterier i givaren. Använd alkaliska batterier av god kvalitet.• Prova att manuellt söka efter givaren: Håll in [CH] i 3 sek. Observera att alla max/min värden som givarna har lagrade raderas.• Kontrollera avståndet mellan givare och huvudenhet. Avståndet bör ligga inom 1,5–30 m.• Kontrollera att inte radiosignalen störs av intilliggande metallkonstruktioner etc.• Flytta huvudenheten ifrån övriga elektroniska enheter så som routrar, datorer och TV-apparater.
Displayen visar "LL.L eller HH.H".	Givaren är utanför sitt mätområde.
Värden för temperatur eller nederbörd är felaktiga.	<ul style="list-style-type: none">• Ta ur batterierna, vänta ett tag och sätt sedan i dem igen. Utför en ny sökning av givaren (Håll in [CH] i 3 sek).• Försäkra dig om att enheterna inte utsätts för störning från värmekällor eller luftkonditioneringar och liknande.

Specifikationer

Huvudenhet

Temperaturområde

inomhus

0 till +50 °C (nogrannhet ±0,5 °C)

utomhus

-40 till +60 °C (nogrannhet ±0,5 °C)

Luftfuktighet

inomhus

20 % Rh till 99 % Rh (nogrannhet ±5–8%)

utomhus

20 % Rh till 99 % Rh (nogrannhet ±5–8%)

Luftryck

850 till 1050 hPa (nogrannhet ±5 hPa)

Frekvensområde

433,92 MHz

Räckvidd, öppen yta

30 m

Batterier

3 × LR03/AAA (säljs separat)

Mått exkl. bordsstöd

192 × 21 × 121 mm (L × B × H)

Vikt exkl. batteri

235 g

Givare

Frekvens

433,92 MHz

Batterier

2 × LR03/AAA (säljs separat)

Mått

46 × 30 × 89 mm

Værstasjon med fargeskjerm

Art.nr. 36-8991 Modell S5045NH

Les gjennom hele bruksanvisningen før produktet tas i bruk, og ta vare på den for fremtidig bruk. Vi reserverer oss mot ev. tekst- og bildefeil, samt forandringer av tekniske data. Ved tekniske problemer eller spørsmål, ta kontakt med vårt kundesenter (se kontaktopplysninger på baksiden).

Husk følgende:

- Annet trådløst utstyr som er innstilt på samme frekvens kan påvirke rekkevidden negativt.
- Hindringer mellom sender og mottaker kan påvirke kontakten mellom dem. En betongvegg kan f. eks. dempe signalene dramatisk i forhold til hva en gipsvegg gjør.

Ved problemer, prøv følgende:

- Skru av øvrig trådløst utstyr for å kontrollere hvor årsaken til problemene ligger.
- Flytt det trådløse utstyret og gjør avstanden mellom sender og mottaker mindre. Forsøk også å redusere antall hindringer mellom sender og mottaker (vegger, møbler etc.).

Sikkerhet

- Produktet må ikke demonteres eller endres på.
- Hoveddelen er kun beregnet til innendørs bruk og må ikke utsettes for regn eller fuktighet.
- Produktet egner seg ikke som referanse på noen måte og Clas Ohlson tar ikke ansvar for skader som kan oppstå som følge av feil visning eller avlesing.
- Ta ut batteriene hvis produktet ikke skal brukes på en stund. De kan begynne å lekke og påføre produktet skader. La aldri oppbrukte batterier sitte igjen i batteriholderen.
- Ved batteribytte i hovedenheten slettes lagrede opplysninger om maks- og minimumsverdier.
- Produktet må ikke utsettes for støt.
- Husk å trekke støpselet ut fra stikkkontakten ved kraftig tordenvær for å beskytte produktet.

Knapper og funksjoner

Hovedenhet

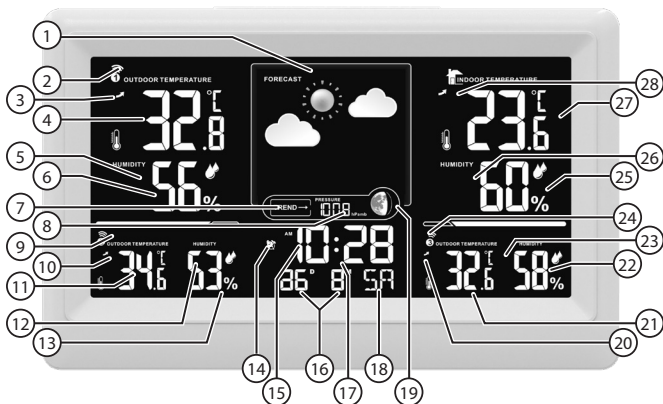

- | | |
|---|--|
| 1. Værprognose | 15. Tid/innstilt alarm |
| 2. Signalindikator, giver 1 | 16. Dato |
| 3. Trend, temperatur, giver 1 | 17. ZZ Snoozeindikator |
| 4. Temperatur, giver 1 | 18. Dag/Alarm |
| 5. Trend, relativ luftfuktighet, giver 1 | 19. Månefase |
| 6. Relativ luftfuktighet, giver 1 | 20. Trend, temperatur, giver 3 |
| 7. Trend, lufttrykk | 21. Temperatur, giver 3 |
| 8. Lufttrykk | 22. Relativ luftfuktighet, giver 3 |
| 9. Signalindikator, giver 2 | 23. Trend, relativ luftfuktighet, giver 3 |
| 10. Trend, temperatur, giver 2 | 24. Signalindikator, giver 3 |
| 11. Temperatur, giver 2 | 25. Relativ luftfuktighet innendørs |
| 12. Trend, relativ luftfuktighet, giver 2 | 26. Trend, relativ luftfuktighet innendørs |
| 13. Relativ luftfuktighet, giver 2 | 27. Temperatur innendørs |
| 14. Alarmindikator | 28. Trend, temperatur innendørs |

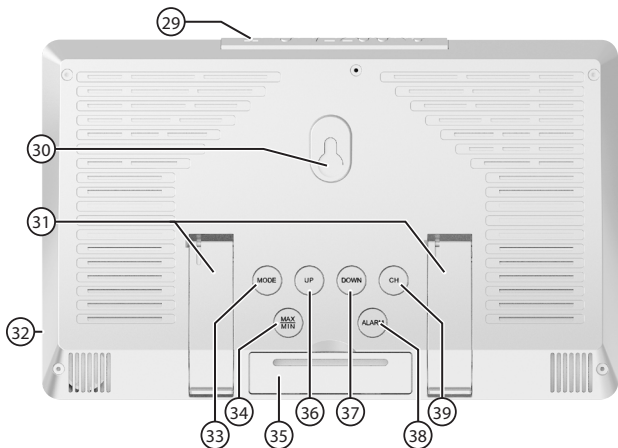

- | | |
|--|---|
| <p>29. [SNOOZE/LIGHT] Trykk for å pause alarmen i 5 minutter. Hold inne for å skru av eller på lydaktivering av displaybelysningen.</p> <p>30. Veggfeste</p> <p>31. Bordstøtte</p> <p>32. DC 5 V Input</p> <p>33. [MODE] Trykk for å veksle mellom °C og °F. Hold inne for å komme til innstillingsmenyen.</p> <p>34. [MAX/MIN] Trykk for å vise maks/min-verdiene. Hold inne for å nullstille maks-/min-verdiene.</p> | <p>35. Batterilokk</p> <p>36. [UP] Gå oppover.</p> <p>37. [DOWN] Gå nedover. Veksler mellom 12 og 24-timers visning i normalvisning.</p> <p>38. [ALARM] Trykk for å vise innstilt alarmtid, og ett trykk til for å aktivere/deaktivere innstilt alarm. Hold inne for å stille inn alarmtiden.</p> <p>39. [CH] Trykk inn og hold for å tilbakestille og søke etter givere.</p> |
|--|---|

Norsk

Giver

40. Display, viser temperatur, relativ luftfuktighet og innstilt kanal (CH1, CH2, CH3)
41. Veggfeste
42. Batteriholder
43. Kanalvelger

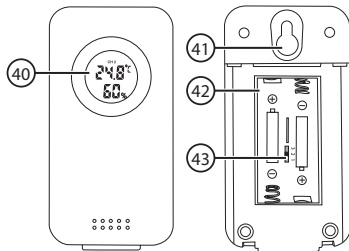

Installasjon

Giver

- Før giverne kan kobles til hovedenheten må de stilles inn slik at de sender på forskjellige kanaler.
 - Vi anbefaler at den giveren som skal monteres utendørs stilles inn på kanal 1 for at værstasjonen skal gi en så riktig værprognose som mulig.
1. Skyv batteriluken på giveren nedover.
 2. Still inn kanalvelgeren på den første giveren på kanal 1, den andre på 2 og den tredje på 3.
 3. Se merkingen i bunnen av batteriholderen og sett inn 2 x AAA/LR03-batterier i holderen.
 4. Skyv batterilokket tilbake igjen og trykk til et lite klikk høres.

Hovedenhet

Værstasjonen kan enten drives med batteri eller via strømmettet med den medfølgende strømadapteren.

Batteridrift

1. Fjern batterilokket (35) på baksiden av værstasjonen.
2. Se merkingen i bunnen av batteriholderen og sett inn 3 x AAA/LR03-batterier i holderen.
3. Sett lokket tilbake igjen.

Nettdrift

Koble den medfølgende strømadapteren til DC 5 V (32) og til en 230 V stikkontakt.

Paring av hovedenhet og giver

Når både hovedenheten og giverne er påslått, vil de forsøke å pare seg automatisk. Dette kan ta opptil tre minutter. Underveis vil signalindikatorene for respektive kanaler blinke. Når enhetene har oppnådd kontakt med hverandre, vil signalindikatorene slutte å blinke og temperatur og relativ luftfuktighet for den aktuelle giveren vises på hovedenhetens display.

Dersom enhetene ikke pares automatisk, trykk og hold inne [CH] (39) i tre sekunder. Dette vil nullstille hovedenhetens kanaler og starte et nytt søk etter givere.

Plassering/montering

Obs!

Tenk på følgende før du monterer enhetene:

- Unngå strålingsvarme fra omkringliggende bygninger, tak, etc. Generelt bør temperaturgiveren monteres på skyggesiden og minst 1,5 meter over bakkenivå.
- Prøv giveren på den tiltenkte plassen før den monteres. Hindringer kan påvirke kontakten (rekkevidden) mellom sender og mottaker. En betongvegg kan f.eks. dempe signalene dramatisk i forhold til hva en gipsvegg gjør.
- Annet trådløst utstyr som er innstilt på samme frekvens (433 MHz), kan på kan påvirke rekkevidden negativt.
- Forsikre deg om at det ikke finnes strømledninger eller vannrør i veggen der du skal skru/bore.

Ved problemer med rekkevidden, prøv følgende:

- Skru av øvrig trådløst utstyr for å kontrollere hvor årsaken til problemene ligger.
- Flytt giverne eller hovedenheten og gjør avstanden mellom disse kortere i tillegg til at du reduserer antall hindringer (vegger, møbler etc.) mellom enhetene.

Hovedenhet

- Hovedenheten har innebygde detektorer for temperatur, lufttrykk og luftfuktighet. Plasser derfor enheten slik at den ikke utsettes for varme fra ovner, komfyrer eller andre varmekilder.
- Unngå å plassere enheten inntil vinduskarmer av metall etc. fordi det kan forstyrre signalmottaket.

Plassering stående med bordstøtte:

Fell ut støtten (31) på baksiden.

Veggmontering:

Fest en skrue i veggen og heng opp hovedenheten via veggfestet (30).

Giver

- Plasser givern på et sted som er beskyttet mot direkte sollys og regn.
- Monter utendørgivern slik at den henger minst 1,5 m over bakkenivået, dersom dette er mulig.
- Fest en skrue og heng opp givern via veggfestet (41)

Bruk

Innstillinger

1. I normalmodus, hold [MODE] (33) inne i 3 sek for å komme til innstillingsmodus.
2. Trykk [UP] (36) eller [DOWN] (37) for å endre verdi. Bekreft hvert trinn med [MODE].

Hvis ingen knapp trykkes inn innen 10 sek, lagres innstillingene og værstasjonen går tilbake til normalt visningsmodus.

Still inn følgende i rekkefølge:

- **Language:** Visningsspråk for ukedag (engelsk, fransk, tysk, italiensk, spansk, dansk og nederlandsk)
- **Button Sound:** Velg om tastetrykk skal ha lyd eller ikke.
- **Year:** Innstilling av år.
- **MD/DM:** Still inn den rekkefølgen dag og måned skal vises i.
- **Month:** Innstilling av måned.
- **Day:** Innstilling av dag.

- **12/24 Hour:** 12- eller 24-timers tidsvisning.
- **Hour:** Innstilling av timer.
- **Minute:** Innstilling av minutter.
- **Pressure unit:** Still inn hvilken enhet lufttrykket skal vises i (hPa/mb, mmHg eller inHg).
- **Forecast:** Still inn hvordan været er når enheten installeres. Viser prognose for 12-24 timer fremover, men værstasjonen trenger noen døgn på seg for å justere prognosen. Denne innstillingen gir den et utgangspunkt å jobbe fra.

Valg av temperaturenhet

Trykk på [MODE] for å velge mellom visning av temperatur i grader Celsius (°C) eller grader Fahrenheit (°F).

Skjermbelysning

Ved batteridrift med knapp

Trykk på [SNOOZE/LIGHT] (29) for å tenne belysningen. Belysningen slukkes automatisk etter ca. 8 sekunder.

Ved batteridrift med lyd

Hold inne [SNOOZE/LIGHT] i tre sekunder for å sette på (OnSD) eller slå av (___SD) lydstyring. Når lydstyringen er aktivert, tennes displayet dersom enheten registrerer høy lyd i nærheten, f.eks. klapping eller knipsing med fingrene. Belysningen slukkes deretter automatisk etter ca. 8 sekunder.

Ved drift over strømmettet

Trykk [SNOOZE/LIGHT] gjentatte ganger for å sette lysstyrken til **Høy**, **Lav** eller **Av**.

Værprognose

Værstasjonen måler lufttrykket og gir en prognose for de nærmeste 12 timene. Følgende symboler vises, avhengig av aktuelt lufttrykksending:



Sol



Delvis
overskyet



Overskyet



Regn



Snø

Husk følgende:

- Plasser giver 1 utendørs for at værstasjonen skal gi en så riktig værprognose som mulig.
- Når værstasjonen installeres på ny plass må den behandle de nye verdiene i 12–24 timer for å kunne gi pålitelige prognoser.
- Man kan ikke forvente at værprognosene skal stemme 100 %. Prognosene har en sikkerhet på ca. 75 %.

Maks- og min.-verdier

1. Trykk [MAX/MIN] (34) for å se maksverdier temperatur og luftfuktighet.
2. Trykk en gang til for å vise minimumsverdien.
3. Trykk inn nok en gang for å gå tilbake til den aktuelle verdien.

Nullstill lagret maks- og min.-verdi:

Værstasjonen nullstiller maks/min-verdiene automatisk hver natt. Hold [MAX/MIN] inne for å nullstille verdiene manuelt.

Alarm

Innstilling av alarm

1. I normalmodus, hold [ALARM] (38) inne i 3 sek for å komme til innstillingsmodus for alarm.
2. Trykk eller hold inne [UP] eller [DOWN] for å endre verdi. Bekreft hvert trinn med [ALARM].
3. Still inn timer og minutter. Alarmtiden lagres og displayet går tilbake til å vise aktuell tid.

Aktivering/deaktivering av innstilt alarm

1. Trykk [ALARM] en gang for å vise innstilt alarmtid.
2. Trykk [ALARM] en gang til for å aktivere/deaktivere innstilt alarm. Symbolet  (14) vises når armen er aktivert.

Aktivere snoozefunksjonen

Når alarmen varsler: Trykk [SNOOZE/LIGHT] (29) for å aktivere snooze-funksjonen. Alarmen skrur av, **ZZ** snoozeikonet (17) begynner å blinke og alarmen varsler igjen etter 5 minutter.

Skrur av alarmen

Når alarmen varsler: Trykk på [ALARM] på baksiden av hovedenheten. Alarmen skrur av og varsler igjen neste dag.

Vedlikehold

Rengjør produktet med en lett fuktet klut. Bruk et mildt rengjøringsmiddel, aldri løsemidler eller etsende kjemikalier.

Avfallshåndtering

Dette symbolet betyr at produktet ikke må kastes sammen med øvrig husholdningsavfall. Dette gjelder i hele EØS. For å forebygge eventuelle skader på helse og miljø som følge av feil håndtering av avfall, skal produktet leveres til gjenvinning, slik at materialet blir tatt hånd om på en tilfredsstillende måte. Når produktet skal kasserer, benytt eksisterende systemer for returhåndtering eller kontakt forhandler. De vil ta hånd om produktet på en miljømessig forsvarlig måte.



Feilsøkingsskjema

Displayet er tomt eller har dårlig kontrast.	Sett nye batterier i hovedenheten.
De trådløse giverne sender ingen verdier til hovedenheten. Skjermen viser "—.-".	<ul style="list-style-type: none">• Hvis hovedenheten ikke mottar signaler fra en giver i løpet av 3 minutter vil den automatisk starte søking. Etter at hovedenheten har søkt i 1 time uten resultater vil --.- vises i displayet.• Ta ut batteriene av giveren, vent litt og sett dem inn igjen.• Sett nye batterier i giveren. Bruk kun alkaliske batterier av god kvalitet.• Prøv å søke etter giveren manuelt: Hold inne [CH] i 3 sek. Obs! Alle maks/min verdiene som er lagret vil bli slettet.• Kontroller avstanden mellom giver og hovedenheten. Avstanden bør være mellom 1,5 og 30 m.• Kontroller at ikke radiosignalene forstyrres av metallkonstruksjoner eller lignende.• Flytt hovedenheten vekk fra øvrige elektronisk enheter, som rutere, datamaskiner og TV-apparater.
Displayet viser "LL.L" eller "HH.H".	Giveren er utenfor sitt måleområde.
Verdiene på temperaturen eller nedbørsmengden er feil.	<ul style="list-style-type: none">• Ta ut batteriene, vent litt og sett dem inn igjen. Gjør et nytt søk etter giveren (hold inne [CH] i 3 sek).• Forviss deg om at enheten ikke utsettes for forstyrrelser fra varmekilder, luftkondisjoneringsanlegg eller lignende.

Spesifikasjoner

Hovedenhet

Temperaturområde

innendørs

0 til + 50 °C (nøyaktighet $\pm 0,5$ °C)

utendørs

-40 till + 60 °C (nøyaktighet $\pm 0,5$ °C)

Luftfuktighet

innendørs

20 % Rh til 99 % Rh (nøyaktighet $\pm 5-8$ %)

utendørs

20 % Rh til 99 % Rh (nøyaktighet $\pm 5-8$ %)

Luftrykk

850 til 1050 hPa (nøyaktighet ± 5 hPa)

Frekvensområde

433,92 MHz

Rekkevidde, fri sikt

30 m

Batterier

3 x LR03/AAA (selges separat)

Mål ekskl. bordstøtte

192 x 21 x 121 mm (L x B x H)

Vekt ekskl. batteri

235 g

Givere

Frekvens

433,92 MHz

Batterier

2 x LR03/AAA (selges separat)

Mål

46 x 30 x 89 mm

Sääasema, jossa värinäyttö

Tuotenro 36-8991 Malli S5045NH

Lue käyttöohje ennen tuotteen käyttöönottoa ja säilytä se tulevaa tarvetta varten. Pidätämme oikeuden teknisten tietojen muutoksiin. Emme vastaa mahdollisista teksti- tai kuvavirheistä. Jos tuotteeseen tulee teknisiä ongelmia, ota yhteys myymälään tai asiakaspalveluun (yhteystiedot käyttöohjeen lopussa).

Huomioi seuraavat seikat:

- Muut samalla taajuudella toimivat langattomat laitteet voivat heikentää kantamaa.
- Lähettimen ja vastaanottimen väliset esteet vaikuttavat kaikkien langattomien laitteiden kantamaan (esim. betoniseinä heikentää signaalia huomattavasti enemmän kuin kipsiseinä).

Kokeile ongelmatilanteessa seuraavia keinoja:

- Selvitä, aiheuttavatko muut langattomat laitteet ongelmia sammuttamalla ne.
- Siirrä langattomia laitteita, lyhennä laitteiden välistä etäisyyttä sekä siirrä lähettimen ja vastaanottimen välisiä esteitä, kuten huonekaluja.

Turvallisuus

- Tuotetta ei saa purkaa tai muuttaa.
- Pääyksikkö on tarkoitettu sisäkäyttöön. Sitä ei saa altistaa sateelle tai kosteudelle.
- Laitetta ei ole tarkoitettu käytettäväksi referenssinä, eikä Clas Ohlson vastaa virheellisestä tai väärin katsotusta tuloksesta aiheutuneista vahingoista.
- Irrota paristot, jos laite on pitkään käyttämättä. Muuten paristot saattavat vuotaa ja vahingoittaa laitetta. Älä koskaan jätä tyhjiä paristoja paristolokeroon.
- Kun vaihdat pääyksikön paristot, tallennetut korkeimmat ja matalimmat mittaus tulokset pyyhkiytyvät muistista.
- Laitetta ei saa altistaa kolhuille.
- Irrota pistoke pistorasiasta voimakkaalla ukonilmalla.

Painikkeet ja toiminnot

Pääyksikkö

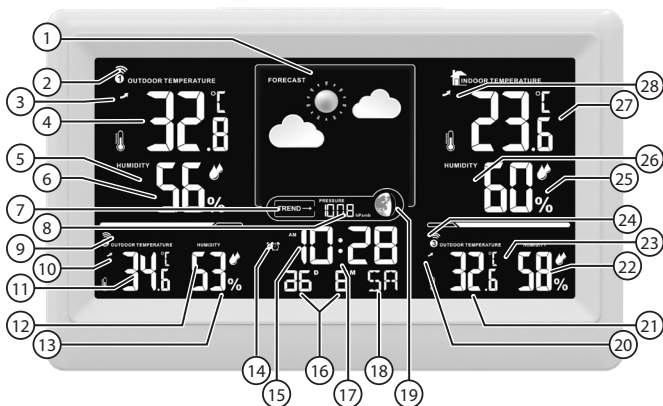

- | | |
|---|---|
| 1. Sääennuste | 15. Kellonaika/herätysaika |
| 2. Signaalikuvake, anturi 1 | 16. Päivämäärä |
| 3. Lämpötilan kehityssuunta, anturi 1 | 17. ZZ Torkkutoiminnon ilmaisin |
| 4. Lämpötila, anturi 1 | 18. Päivä/hälytys |
| 5. Suhteellisen ilmankosteuden kehityssuunta, anturi 1 | 19. Kuunvaihe |
| 6. Suhteellinen ilmankosteus, anturi 1 | 20. Lämpötilan kehityssuunta, anturi 3 |
| 7. Ilmanpaineen kehityssuunta | 21. Lämpötila, anturi 3 |
| 8. Ilmanpaine | 22. Suhteellinen ilmankosteus, anturi 3 |
| 9. Signaalikuvake, anturi 2 | 23. Suhteellisen ilmankosteuden kehityssuunta, anturi 3 |
| 10. Lämpötilan kehityssuunta, anturi 2 | 24. Signaalikuvake, anturi 3 |
| 11. Lämpötila, anturi 2 | 25. Suhteellinen ilmankosteus sisällä |
| 12. Suhteellisen ilmankosteuden kehityssuunta, anturi 2 | 26. Suhteellisen ilmankosteuden kehityssuunta sisällä |
| 13. Suhteellinen ilmankosteus, anturi 2 | 27. Sisälämpötila |
| 14. Herätyksen ilmaisin | 28. Sisälämpötilan kehityssuunta |

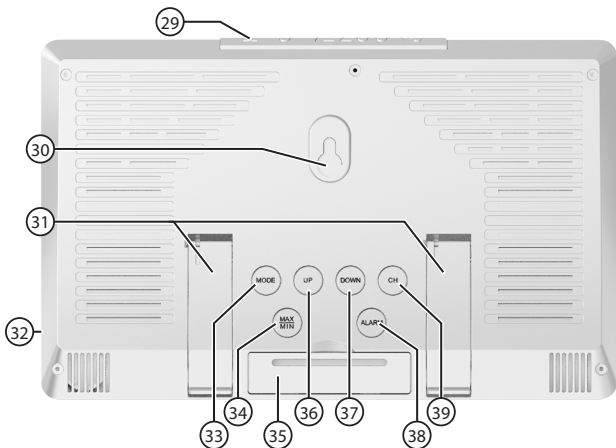

29. [SNOOZE/LIGHT] Keskeytä hälytys 5 minuutiksi painamalla. Pidä painettuna, jos haluat kytkeä näytön valaistuksen ääniohjauksen päälle tai pois päältä.
30. Seinäkiinnike
31. Pöytätuki
32. DC 5 V Input
33. [MODE] Paina vaihtaaksesi asetusten °C ja °F välillä. Siirry asetusvalikkoon painamalla pitkään.
34. [MAX/MIN] Paina näyttääksesi korkeimmat/matalimmat arvot. Nollaa korkeimmat/matalimmat arvot painamalla painiketta pitkään.

35. Paristolokeron luukku
36. [UP] Siirry ylöspäin.
37. [DOWN] Siirry alaspäin. Siirtyä normaalitilassa 12 ja 24 tunnin näytön välillä.
38. [ALARM] Katso asetettu herätysaika painamalla painiketta. Aktivoi asetettu herätys tai poista se käytöstä painamalla painiketta uudelleen. Aseta herätysaika painamalla painiketta pitkään.
39. [CH] Nollaa asetukset ja etsi anturia painamalla painiketta pitkään.

Anturi

40. Näyttö näyttää lämpötilan, suhteellisen ilmankosteuden ja asetetun kanavan (CH1, CH2, CH3).
41. Seinäkiinnike
42. Paristolokero
43. Kanavanvalitsin

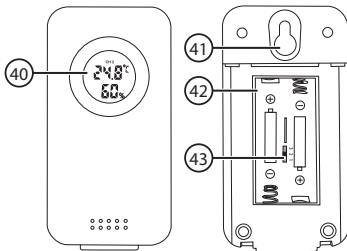

Asennus

Anturi

- Ennen kuin anturit voidaan liittää pääyksikköön, ne pitää säätää toimimaan eri kanavilla.
 - Suosittelemme ulkotiloihin asennettavan anturin säätämistä kanavalle 1, jotta sääasema antaa mahdollisimman luotettavan sääennusteen.
1. Työnnä anturin paristolokeron kantta alaspäin.
 2. Aseta ensimmäisen anturin kanavanvalitsin kohtaan 1, toisen kohtaan 2 ja kolmannen kohtaan 3.
 3. Katso paristolokeron pohjan merkinnät ja aseta lokeroon kaksi AAA/LR03-paristoa.
 4. Työnnä paristolokeron kantta takaisinpäin, kunnes se napsahtaa paikalleen.

Pääyksikkö

Sääasemaa voi käyttää paristoilla ja/tai mukana tulevalla muuntajalla.

Käyttö paristoilla

1. Irrota paristolokeron kansi (35) sääaseman takapuolelta.
2. Katso paristolokeron pohjan merkinnät ja aseta lokeroon kolme AAA/LR03-paristoa.
3. Aseta paristolokeron luukku takaisin paikalleen.

Käyttö verkkovirralla

Liitä mukana tuleva muuntaja liitäntään DC 5 V (32) ja 230 V:n pistorasiaan.

Pääyksikön ja anturin liittäminen yhteen

Kun sekä pääyksikkö että anturit ovat päällä, ne yrittävät automaattisesti kytkeytyä yhteen. Tämä voi kestää enintään kolme minuuttia. Tuona aikana kunkin kanavan merkkivalo vilkkuu. Kun yksiköt ovat saaneet yhteyden toisiinsa, merkkivalo lakkaa vilkkumasta ja kunkin anturin mittaama lämpötila ja suhteellinen ilmankosteus tulevat näkyviin pääyksikön näyttöön.

Jos liittäminen ei tapahdu automaattisesti, paina painiketta [CH] (39) kolmen sekunnin ajan. Tämä nolaa pääyksikön kanavat ja käynnistää uuden anturihaun.

Sijoituspaikka/asennus

Huom!

Ota huomioon seuraavat seikat ennen yksiköiden asentamista:

- Vältä lähellä olevista rakennuksista, katoista ym. heijastuvaa lämpösäteilyä. Lämpötila-anturi tulee asentaa varjoon noin 1,5 metrin etäisyydelle maanpinnasta.
- Kokeile antureiden toimintaa valitsemissasi paikoissa ennen antureiden asentamista. Lähettimen ja vastaanottimen väliset esteet vaikuttavat kantamaan (esim. betoniseinä heikentää signaalia huomattavasti kipsiseinää enemmän).
- Muut samalla taajuudella (433 MHz) toimivat langattomat laitteet voivat heikentää kantamaa.
- Varmista, että seinässä ei ole poraus-/ruuvauskohdassa sähkö- ja vesijohtoja.

Kokeile ongelmatilanteessa seuraavia keinoja:

- Selvitä, aiheuttavatko muut langattomat laitteet ongelmia sammuttamalla ne.
- Siirrä antureita tai pääyksikköä ja lyhennä niiden välistä etäisyyttä sekä poista yksiköiden välisiä esteitä, kuten huonekaluja.

Pääyksikkö

- Pääyksikössä on kiinteät lämpötilaa, ilmankosteutta ja ilmanpainetta mittaavat anturit. Älä siis sijoita laitetta lämpöpattereiden, liedien tai muiden lämmönlähteiden lähelle.
- Vältä sijoittamasta laitetta esim. metallisten ikkunanpielien läheisyyteen, sillä ne voivat häiritä radiosignaalia.

Sijoitus pystyasentoon pöytätuen avulla:

Taita takaosassa sijaitseva tuki (31) auki.

Seinäasennus:

Kiinnitä seinälle ruuvi ja ripusta pääyksikkö seinäkiinnikkeeseen (30).

Anturi

- Sijoita anturi paikkaan, jossa se on suojassa suoralta auringonvalolta ja sateelta.
- Asenna ulkoanturi vähintään 1,5 m maanpinnan yläpuolelle, mikäli mahdollista.
- Kiinnitä ruuvi ja ripusta anturi seinäkiinnikkeeseen (41).

Käyttö

Asetukset

1. Siirry normaalitilasta asetustilaan painamalla [MODE] (33) kolmen sekunnin ajan.
2. Muuta asetuksia painamalla [UP] (36) tai [DOWN] (37).
Vahvista jokainen valinta painamalla [MODE].

Jos mitään painiketta ei paineta 10 sekunnin kuluessa, asetukset tallentuvat ja sääasema palautuu normaaliin näyttötapaan.

Aseta yksitellen seuraavat:

- **Language:** Viikonpäivien näyttökieli (englanti, ranska, saksa, italia, espanja, tanska, hollanti)
- **Button Sound:** Valitse, ovatko painikkeiden äänet päällä.
- **Year:** Vuoden asettaminen.
- **MD/DM:** Määritä kuukauden ja päivän näyttöjärjestys.
- **Month:** Kuukauden asettaminen.
- **Day:** Päivän asettaminen.
- **12/24 Hour:** 12 tai 24 tunnin näyttötapa.
- **Hour:** Tuntien asettaminen.

- **Minute:** Minuuttien asettaminen.
- **Pressure unit:** Aseta ilmanpaineen näyttöyksikkö (hPa/mb, mmHg tai inHg).
- **Forecast:** Aseta säätila käynnistystilanteessa. Näyttää ennusteen seuraavien 12–24 tunnin ajaksi, mutta sääasema tarvitsee muutaman vuorokauden ennusteen säätämiseen. Tämän asetuksen avulla se pääsee alkuun.

Lämpötilayksikön valinta

Valitse lämpötilayksiköksi Celsius (°C) tai Fahrenheit (°F) painamalla [MODE].

Näytön taustavalo

Akkukäyttö painikkeella

Sytytä taustavalo painamalla [SNOOZE/LIGHT] (29). Valo sammuu automaattisesti noin 8 sekunnin kuluttua.

Akkukäyttö äänellä

Pidä [SNOOZE/LIGHT] painettuna kolmen sekunnin ajan, jos haluat kytkeä ääniohjauksen päälle (OnSD) tai pois päältä (__SD). Kun ohjaus on päällä, yksikön valaistus havaitsee kovat äänet lähistöllä, esimerkiksi taputuksen tai sormien napsautuksen. Valo sammuu sitten automaattisesti noin 8 sekunnin kuluttua.

Käyttö verkkovirralla

Säädä valonvoimakkuutta painamalla [SNOOZE/LIGHT] toistuvasti asetusten **Kirkas**, **Himmeä** ja **Pois päältä** välillä.

Sääennuste

Sääasema mittaa ilmanpainetta ja ennustaa seuraavien 12 tunnin sään. Näytöllä näkyy kuvake vallitsevan ilmanpaineen mukaan:



Aurinkoista



Puolipilivistä



Pilivistä



Sadetta



Lumisadetta

Huomioi seuraavat seikat:

- Sijoi anturi 1 ulos, jotta sääasema antaa mahdollisimman luotettavan sääennusteen.
- Kun sääasema asennetaan uuteen paikkaan, sen tulee käsitellä uusia arvoja 12–24 tunnin ajan, ennen kuin se voi antaa luotettavia ennusteita.
- Sääennusteiden ei voi olettaa toteutuvan 100 %:n tarkkuudella. Ennusteiden luotettavuus on noin 75 %.

Korkeimmat ja matalimmat arvot

1. Katso korkein lämpötila ja ilmankosteus painamalla [MAX/MIN] (34).
2. Katso matalimmat arvot painamalla painiketta uudelleen.
3. Kun painat painiketta vielä kerran, senhetkiset arvot palaavat näytölle.

Korkeimpien ja matalimpien arvojen nollaus:

Sääasema nolaa korkeimmat ja matalimmat arvot automaattisesti joka yö. Nollaa arvot manuaalisesti painamalla pitkään [MAX/MIN].

Hälytys

Hälytyksen asettaminen

1. Siirry normaalitilasta herätyksen asetustilaan painamalla [ALARM] (38) kolmen sekunnin ajan.
2. Vaihda arvoa painamalla lyhyesti tai pitkään [UP] tai [DOWN]. Vahvista jokainen valinta painamalla [ALARM].
3. Aseta tunnit ja minuutit. Herätysaika tallentuu ja näytölle ilmestyy jälleen senhetkinen aika.

Herätyksen aktivointi/poistaminen

1. Katso asetettu herätysaika painamalla kerran [ALARM].
2. Aktivoi/poista asetettu herätys painamalla uudelleen [ALARM].
Symboli  (14) syttyy, kun herätys on aktivoitu.

Torkkutoiminnon aktivointi

Kun laite herättää: Aktivoi torkkutoiminto painamalla [SNOOZE/LIGHT] (29). Herätys sammuu, torkkukuvake **Z^Z** (17) alkaa vilkkua ja herätys soi uudelleen 5 minuutin kuluttua.

Herätyksen sammuttaminen

Kun laite herättää: Paina pääyksikön takapuolella olevaa painiketta [ALARM]. Herätys sammuu ja soi uudelleen seuraavana päivänä.

Huolto ja kunnossapito

Pyyhi laite kevyesti kostutetulla liinalla. Käytä mietoa puhdistusainetta. Älä käytä liuottimia tai syövyttäviä kemikaaleja.

Kierrättäminen

Tämä kuvake tarkoittaa, että tuotetta ei saa hävittää kotitalousjätteen seassa. Tämä koskee koko EU-aluetta. Virheellisestä hävittämisestä johtuvien mahdollisten ympäristö- ja terveyshaittojen ehkäisemiseksi tuote tulee viedä kierrätettäväksi, jotta materiaali voidaan käsitellä vastuullisella tavalla. Kierrätä tuote käyttämällä paikallisia kierrätysjärjestelmiä tai ota yhteys ostopaikkaan. Ostopaikassa tuote kierrätetään vastuullisella tavalla.



Vianhakutaulukko

Näytöllä ei näy mitään tai näytön kontrasti on huono.	Aseta pääyksikköön uudet paristot.
Langattomat anturit eivät lähetä tietoja pääyksikköön. Näytöllä näkyy "—.-".	<ul style="list-style-type: none"> • Jos pääyksikkö ei saa signaalia anturista 3 minuutin kuluessa, alkaa automaattinen haku. Kun pääyksikkö on etsinyt signaalia 1 tunnin ajan löytämättä anturia, näytöllä näkyy —.-. • Poista paristot anturista, odota hetki ja aseta ne takaisin. • Aseta anturiin uudet paristot. Käytä laadukkaita alkaliparistoja. • Etsi anturi manuaalisesti: Paina [CH] 3 sekunnin ajan. Huomaa, että kaikki tallennetut korkeimmat ja matalimmat arvot poistuvat. • Tarkista anturin ja pääyksikön välinen etäisyys. Etäisyyden tulee olla 1,5–30 m. • Varmista, etteivät lähistöllä olevat metallirakenteet tms. häiritse radiosignaalia. • Siirrä pääyksikkö pois elektronisten laitteiden, kuten reitittimien, tietokoneiden ja televisioiden, läheisyydestä.
Näytöllä näkyy "LL.L tai HH.H".	Anturi on mittausalueensa ulkopuolella.
Lämpötilan tai sademäärän arvot ovat virheelliset.	<ul style="list-style-type: none"> • Poista paristot, odota hetki ja aseta ne takaisin. Käynnistä anturin uusi haku (paina [CH] 3 sekunnin ajan). • Varmista, että esim. lämmönlähteet tai ilmastointilaitteet eivät häiritse laitteita.

Tekniset tiedot

Pääyksikkö

Lämpötila-alue

sisällä

0 – + 50 °C (tarkkuus ± 0,5 °C)

ulkona

-40 – + 60 °C (tarkkuus ± 0,5 °C)

Ilmankosteus

sisällä

20 % Rh – 99 % Rh (tarkkuus ± 5 – 8 %)

ulkona

20 % Rh – 99 % Rh (tarkkuus ± 5 – 8 %)

Ilmanpaine

850 – 1050 hPa (tarkkuus ± 5 hPa)

Taajuusalue

433,92 MHz

Kantama, avoin alue

30 m

Akku

3 kpl LR03/AAA (myydään erikseen)

Mitat ilman pöytätukea

192 × 21 × 121 mm (P × L × K)

Paino (ilman paristoja)

235 g

Anturi

Taajuus

433,92 MHz

Akku

2 kpl LR03/AAA (myydään erikseen)

Mitat

46 × 30 × 89 mm



Sverige

Kundtjänst tel: 0247/445 00
 e-post: kundservice@clasohlson.se
Internet www.clasohlson.se
Post Clas Ohlson AB, 793 85 INSJÖN

Norge

Kundesenter tlf.: 23 21 40 00
 e-post: kundesenter@clasohlson.no
Internett www.clasohlson.no
Post Clas Ohlson AS, Postboks 485 Sentrum, 0105 OSLO

Suomi

Asiakaspalvelu puh.: 020 111 2222
 sähköposti: asiakaspalvelu@clasohlson.fi
Internet www.clasohlson.fi
Osoite Clas Ohlson Oy, Kaivokatu 10 B, 00100 HELSINKI