

Solar Heated Outdoor Shower, 20 L

Art.no 41-2999 Model P6211-FT

Please read the entire instruction manual before using the product and then save it for future reference. We reserve the right for any errors in text or images and any necessary changes made to technical data. In the event of technical problems or other queries, please contact our Customer Services.

Safety

- The product must only be filled with clean water. Do not use salt water or water that contains sand, silt, clay or other impurities.
- Never hang from the product or subject it to knocks, blows or other rough treatment.

Product description

1. Shower head
2. Upper tank
3. Shower mixer tap
4. Lower tank
5. Foot washer tap
6. Garden hose connector
7. Drain plug

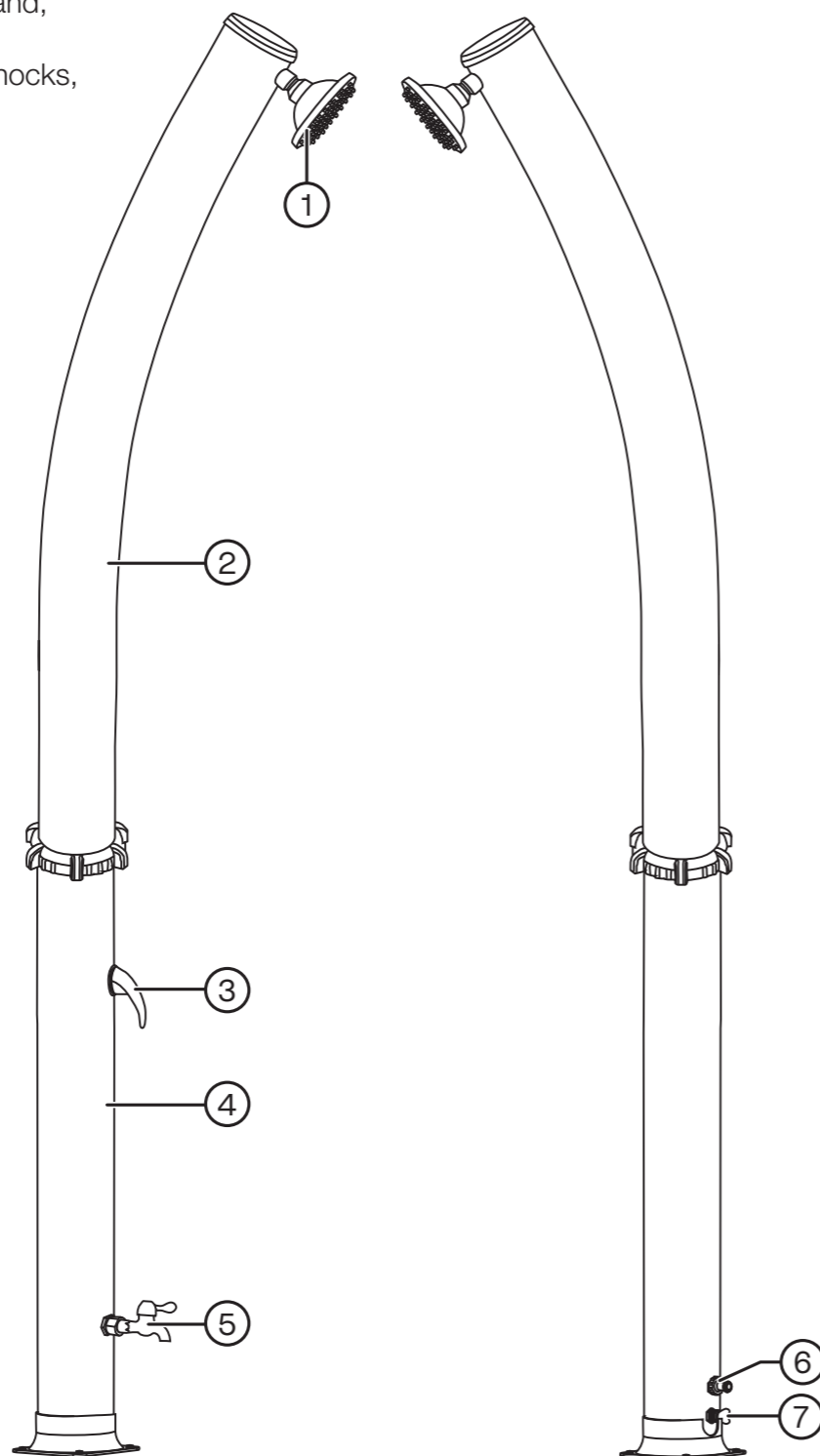

Instructions for use

Filling

1. Make sure that the drain plug (7) is closed.
2. Lift and turn the shower mixer tap to the fully open position for hot water (marked in red on the mixer tap).
3. Connect the garden hose to the water inlet (6).
4. Switch the water supply on to fill the shower using the garden hose. When water comes out of the shower head, the shower is full (takes 2–4 minutes).
5. Turn the mixer tap to the off position. The shower is now ready to begin absorbing heat from the sun to heat the water.

Heating

Depending on the ambient temperature and the intensity of the sunlight, it can take more or less 3 hours to heat the water.

Showering

⚠ On hot days with strong sunlight the temperature of the water in the shower can reach 60 °C. For safety reasons, the mixer tap should therefore always be opened when it is set to cold (marked in blue on the mixer tap) before gradually mixing in hot water (marked in red on the mixer tap).

The shower must be connected to a garden hose with the water turned on in order for it to work.

1. Set the water to cold before switching the shower on.
2. Turn the tap slowly towards the hot setting until you reach the desired temperature.

i Note:

- If the shower has not been used for two days, it should be turned on fully for two minutes to let any stagnant water run out. In hot environments stagnant water is a breeding ground for bacteria that can be harmful to your health.
- If the shower has not been used for more than three days, it should be completely drained and filled with fresh water.
- Water might continue to drip from the shower head for up to a minute after the shower has been turned off.
- The foot washer tap only supplies cold water.

Care and maintenance

- Clean the exterior of the shower by wiping it with a damp cloth. Use only mild cleaning agents, never solvents or corrosive chemicals.
- At the end of the season:
 - Switch off and disconnect the garden hose from the water inlet (6).
 - Lift the mixer lever (3) fully to open the water valve and turn the water on.
 - Open the drain plug (7) and ensure that all the water runs out.
 - Store the shower in a dry and frost-free location with the water valve open.

Responsible disposal

The product should be disposed of in accordance with local regulations. If you are unsure how to proceed, contact your local council.

Specifications

Capacity 20 litres

Assembly

A spanner will be needed to tighten some of the joints when assembling the shower. Make sure to position the shower where any water used will be able to drain off safely, away from buildings.

- Make sure that the shower is securely fastened to the ground, floor or other firm supporting surface. A concrete slab or strong wooden deck make ideal foundations.
- Expansion bolts for anchoring the shower to concrete flooring are included. Use the holes in the base of the shower to mark out where the bolt holes need to be drilled.
- Fasteners for wooden flooring are not included. Use an appropriate fastening method for the substrate material in question.
- Install the shower where it can receive as much sunlight as possible.
- The shower is intended to be connected to a garden hose. Make sure to locate the shower where it can easily be connected to the garden water supply.

1. Fasten the shower securely to the ground.
2. Fit the garden hose connector onto the water inlet (6). Make sure to fit the included gasket into the hose connector.
3. Carefully screw the foot washer tap (5) into the connector on the lower tank (4). Do not tighten it too much. **Note!** The foot washer tap only supplies cold water.
4. Fit the mixer tap (3) and lock it in place using the set screw (a). Fit the screw cover (b).
5. Screw the shower head (1) into the upper tank (2), taking care not to overtighten the connection. Adjust the shower head to the desired angle.
6. Join the two water tanks together (2 and 4). Make sure that the two pipes inside are aligned.
7. Tighten the lock ring nut. Do not use any tools to tighten the lock ring, finger-tight is enough.

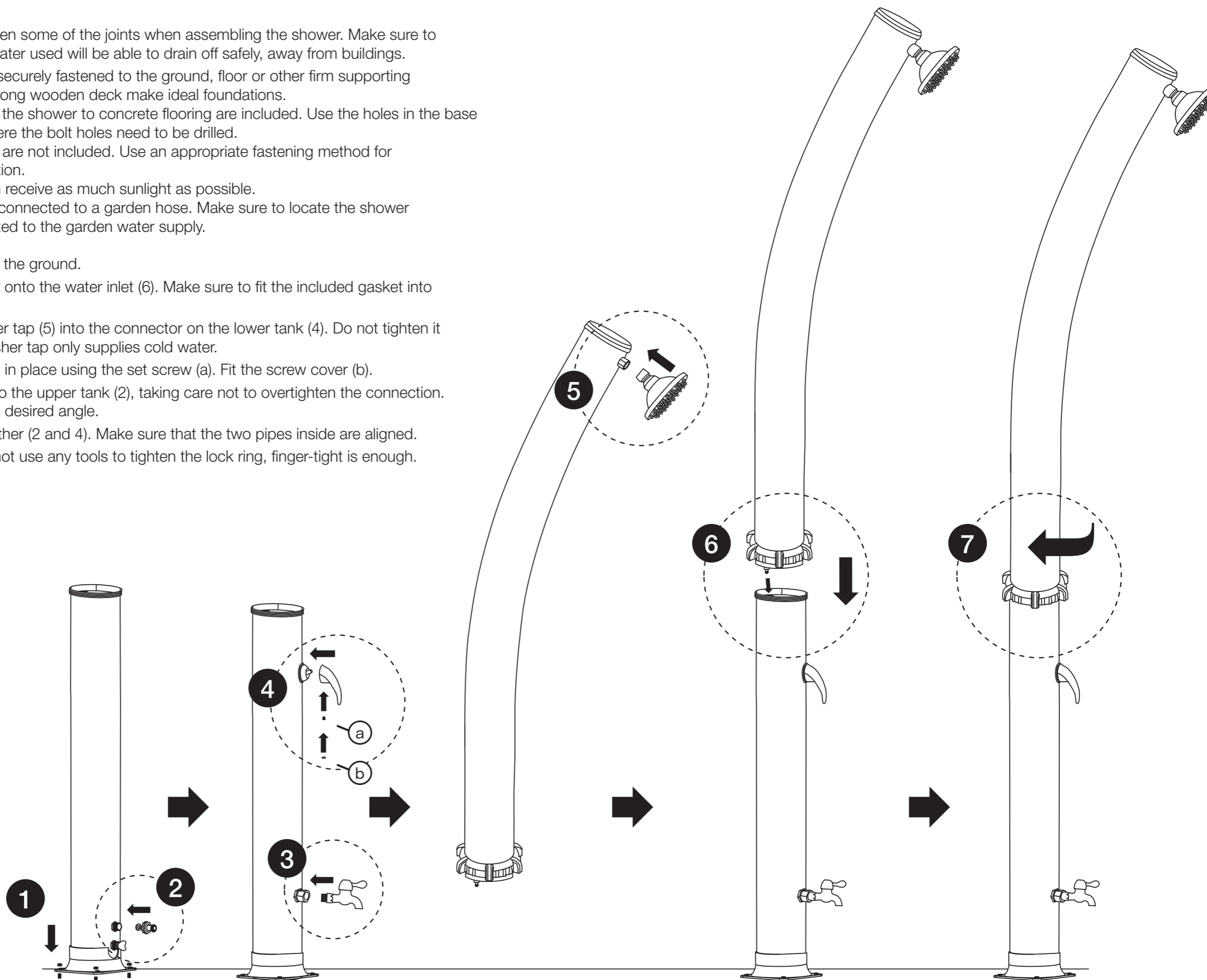

Solvärmd utedusch 20 l

Art.nr 41-2999 Modell P6211-FT

Läs igenom hela bruksanvisningen före användning och spara den sedan för framtida bruk. Vi reserverar oss för ev. text- och bildfel samt ändringar av tekniska data. Vid tekniska problem eller andra frågor, kontakta vår kundtjänst.

Säkerhet

- Produkten får endast fyllas med rent vatten. Använd inte saltvatten eller vatten som innehåller sand, lera eller andra föroreningar.
- Häng aldrig på produkten och utsätt den inte för slag, stötar eller annan omild behandling.

Produktbeskrivning

1. Duschmunstycke
2. Övre behållare
3. Duschblandare
4. Nedre behållare
5. Fotdusch
6. Anslutning för trädgårdsslang
7. Dräneringsplugg

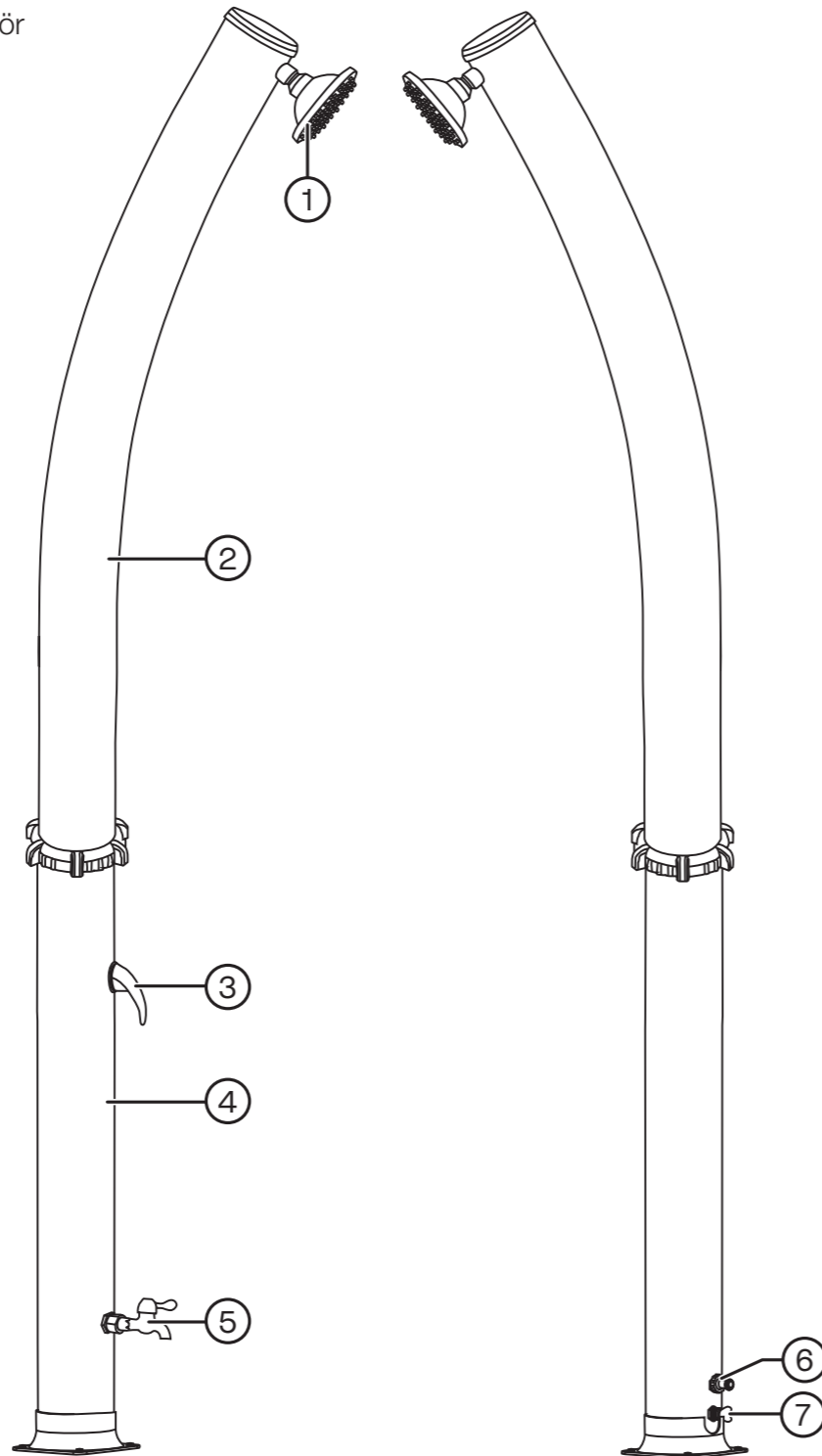

Användning

Påfyllning

1. Se till att dräneringspluggen (7) är stängd.
2. Ställ blandaren i helt öppet läget för varmvatten (röd markering på blandaren).
3. Anslut trädgårdsslangen till vatteninloppet (6).
4. Vrid på vattnet så att trädgårdsslangen kan börja fylla duschen med vatten. När vattnet strömmar ut ur duschmunstycket är duschen fylld (det tar 2–4 min).
5. Stäng blandaren. Duschen är nu redo att börja absorbera solljuset och värma vattnet.

Uppvärmning

Beroende på utetemperatur och solljusets intensitet kan det ta upp till 3 tim eller längre att värma vattnet.

Duschning

⚠ Under extrema förhållanden med mycket starkt solljus och hög utomhus-temperatur kan vattnet komma upp i 60 °C. Börja därför alltid med att öppna kallvatten (blå markering på blandaren) för att sedan sakta vrida blandaren mot varmvattenläget (röd markering).

Duschen måste vara ansluten till en trädgårdsslang som har vattnet påslaget för att den ska fungera.

1. Se till att öppna blandaren i läge för kallvatten.
2. Vrid sedan blandaren sakta mot varmvattenläget tills önskad temperatur uppnås.

i Obs!

- Om duschen inte använts under två dagar ska blandaren öppnas helt i två minuter så att stillastående vatten kan rinna av. Stillastående vatten i varma miljöer kan vara grogrund för farliga bakterier.
- Har duschen inte använts på mer än tre dagar ska den tömmas och fyllas med nytt vatten.
- Det kan droppa vatten ur duschmunstycket (upp till en minut) efter att blandaren stängts.
- Tänk på att fotduschen bara levererar kallvatten.

Skötsel och underhåll

- Rengör duschen med en lätt fuktad trasa. Använd ett mildt rengöringsmedel, aldrig lösningsmedel eller frätande kemikalier.
- Efter avslutad säsong:
 - Stäng av och koppla bort trädgårdsslangen som är ansluten till inloppet (6).
 - Öppna blandaren (3) helt.
 - Öppna dräneringspluggen (7) och se till att allt vatten rinner ut.
 - Förvara duschen torrt och frostfritt och låt blandaren vara öppen.

Avfallshantering

När du ska göra dig av med produkten ska detta ske enligt lokala föreskrifter. Är du osäker på hur du ska gå tillväga, kontakta din kommun.

Specifikationer

Behållare 20 l

Montering

Du behöver en skiftnyckel eller en fast nyckel i lämplig storlek för att montera duschens delar.

- Tänk på att placera duschen så att förbrukat vatten kan rinna undan på lämpligt sätt och inte rinner mot byggnader etc.
- Se till att duschen är ordentligt fastsatt i ett stabilt underlag. Betongplatta eller stabil trätrall.
- Använd medföljande expanderbult om du fäster duschen på betongplatta. Använd hålen i duschens bas och märk ut var du behöver borra.
- Monteringsdetaljer för trätrall medföljer inte. Använd för underlaget lämplig fästmetod.
- Tänk på att placera duschen så att den på bästa sätt kan tillgodogöra sig solljuset.
- Duschen är avsedd för att anslutas till trädgårdsslang. Tänk på att placera duschen så att du enkelt kan ansluta till bevattningssystemet för trädgården.

1. Montera duschens fot på ett stabilt underlag.
2. Fäst anslutningen för trädgårdsslang på vatteninloppet (6). Använd medföljande packning.
3. Skruva försiktigt fast fotduschen (5) på anslutningen på den nedre behållaren (4). Dra inte åt för hårt.
Obs! Fotduschen levererar bara kallvatten.
4. Montera blandaren (3), lås fast den med skruven (a) och montera täckbrickan (b).
5. Skruva fast duschmunstycket (1) på anslutningen på den övre behållaren (2), dra inte åt för hårt. Vinkla duschmunstycket till önskat läge.
6. Tryck ihop behållarna (2 och 4). Se till att de inre rören möter varandra.
7. Dra åt låsmuttern. Använd inte verktyg för att dra åt, det räcker med handkraft.

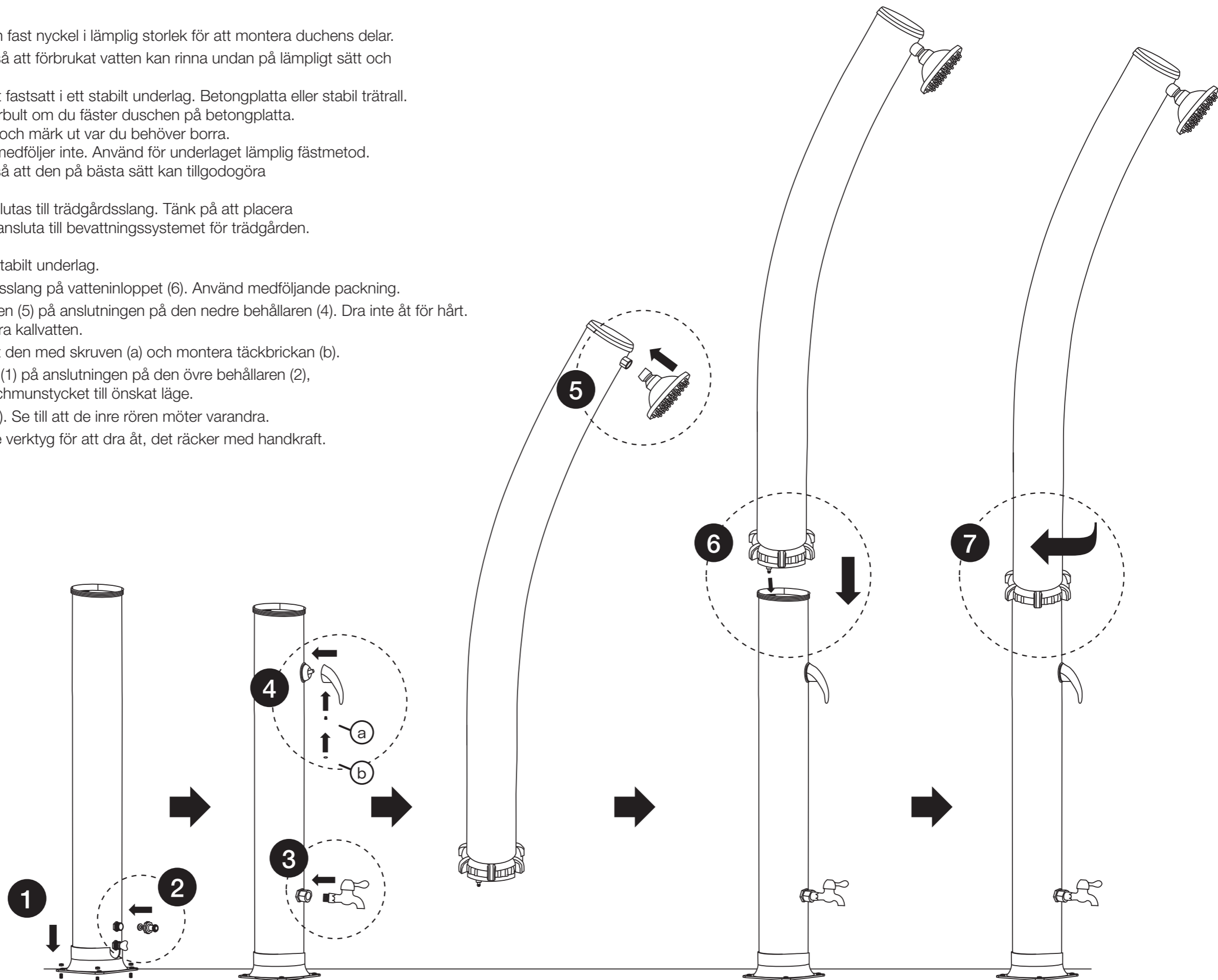

Soloppvarmet hagedusj / utedusj 20 liter

Art.nr. 41-2999 Modell P6211-FT

Les gjennom hele bruksanvisningen før produktet tas i bruk, og ta vare på den for fremtidig bruk. Vi tar forbehold om eventuelle feil i tekst og bilder, samt endringer av tekniske data. Ved tekniske problemer eller spørsmål, ta kontakt med vårt kundesenter.

Sikkerhet

- Produktet må kun fylles med rent vann. Det må ikke brukes saltvann eller vann med sand, leire eller andre forurensninger i.
- Utsett ikke produktet for slag, støt eller annen brutal behandling eller belastning ved å henge noe på det.

Produktbeskrivelse

1. Dusjmunnstykke
2. Øvre beholder
3. Blandespake
4. Nedre beholder
5. Fotdusj
6. Tilkoblingspunkt for hageslange
7. Dreneringsplugg

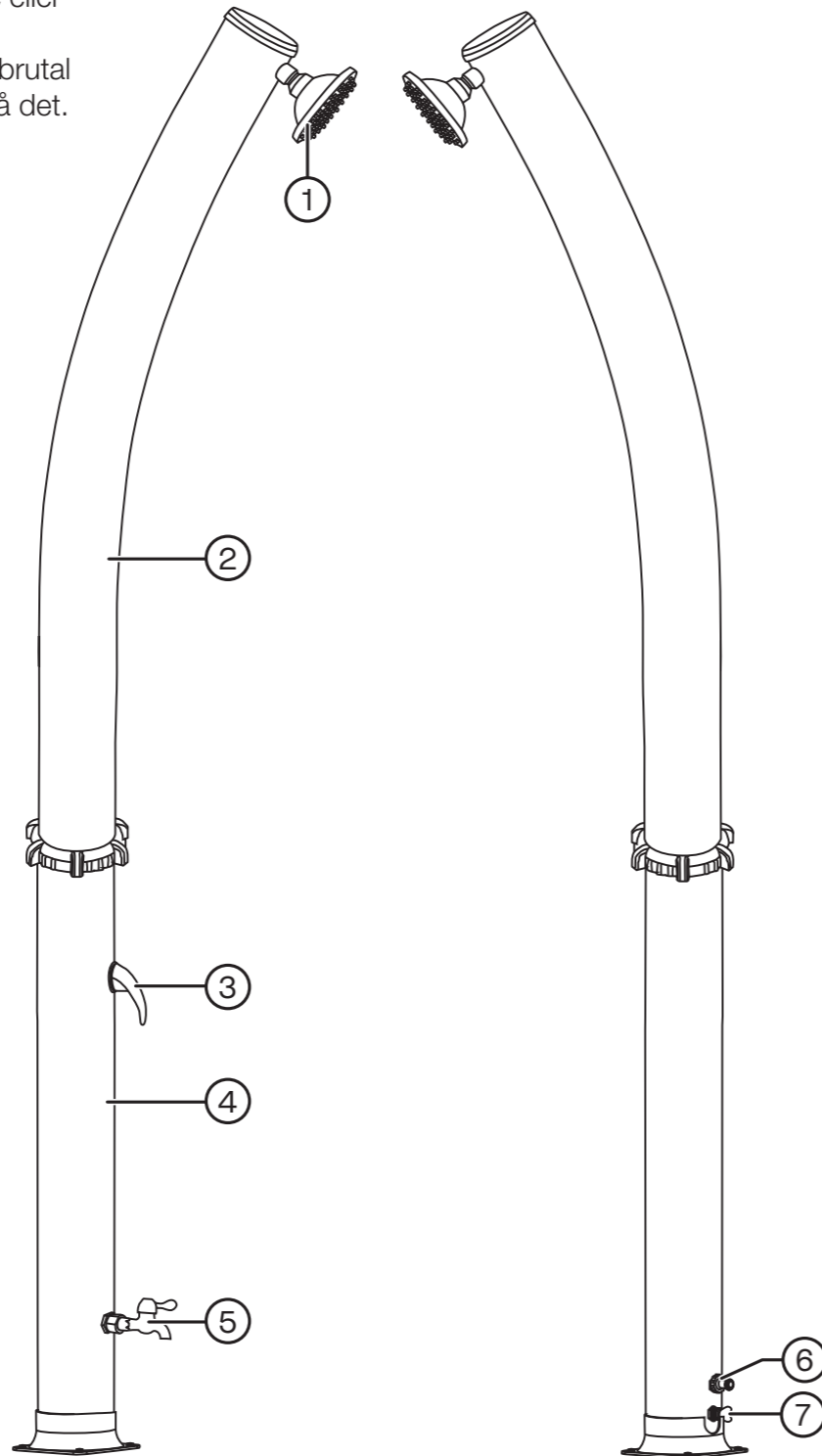

Bruk

Påfylling

1. Påse at dreneringspluggen (7) er stengt.
2. Løft opp og drei dusjhåndtaket til det står i helt åpen innstilling for varmt vann (rød markering på dusjhåndtaket).
3. Fest hageslangen til innløpet (6).
4. Skru på vannet sånn at hageslangen begynner å fylle dusjbeholderen med vann. Når vannet begynner å strømme ut av dusjmunnstykket er beholderen fylt (det tar 2–4 minutter).
5. Skru av dusjen. Nå er dusjen klar til å starte prosessen med å varme opp vannet i beholderen.

Oppvarming

Avhengig av utetemperaturen og sollysets intensitet så kan det ta opptil 3 timer eller mer å varme opp vannet.

Dusjing

⚠ Ved ekstra gode forhold med sterk sol og høye temperaturer kan vannet komme opp i en temperatur på 60 °C. Start derfor alltid med å åpne kaldtvannet først (blå markering på dusjhåndtaket) og skru deretter sakte over mot varmvannet (rød markering på dusjhåndtaket).

For at dette skal fungere må dusjen være koblet til hageslangen og vannet i den være skrudd på.

1. Sørg for at spaken er innstilt på kaldt vann.
2. Drei deretter spaken sakte mot varmt vann til du har oppnådd ønsket temperatur på vannet.

! Obs!

- Hvis dusjen ikke blir brukt på ett par dager skal dusjen åpnes helt i to minutter sånn at stillestående vann kan renne ut. Stillestående vann kan, når det er varmt, være årsak til bakterievekst.
- Hvis dusjen ikke er blitt brukt på tre dager skal den tømmes helt for vann og fylles på nytt.
- Det kan dryppe vann fra dusjmunnstykket i opptil et minutt etter at dusjblanderen er stengt.
- Husk på at fotdusj kun har kaldt vann.

Vedlikehold

- Rengjør dusjen med en lett fuktet klut. Bruk et mildt rengjøringsmiddel, aldri løsemidler eller etsende kjemikalier.
- Etter avsluttet sesong:
 - Steng hageslangen som er koblet til innløpet (6) og koble den fra.
 - Åpne spaken (3) for dusjvannet.
 - Åpne dreneringspluggen (7) og sørg for at alt vannet renner ut.
 - Oppbevar dusjen tørt og frostfritt og la spaken til dusjvannet være åpen.

Avfallshåndtering

Når produktet skal kasseres skal det skje i henhold til lokale forskrifter. Hvis du er usikker, ta kontakt med lokale myndigheter.

Spesifikasjoner

Beholdere 20 liter

Montering

Du trenger en skiftenøkkel eller fastnøkkel i passende størrelse for å montere dusjens deler.

- Husk å plassere dusjen sånn at vannet lett renner unna og ikke renner mot bygninger etc.
- Sørg for at dusjen er godt festet på et stabilt underlag, som f.eks. en betongplate eller stabil treplattung.
- Bruk ekspansjonsboltene som følger med hvis du skal feste dusjen på en betongplate. Benytt hullene på dusjens hoveddel som mal og merk hvor du skal bore.
- Skruedetaljer for montering på underlag av tre følger ikke med. Bruk egnet festemetode for underlaget.
- Plassér dusjen slik at den får så mye sollys som mulig.
- Dusjen skal monteres til en hageslange. Husk å plassere dusjen så avrenningsvannet kan benyttes til vanning av hagens planter.

1. Monter dusjen på et stabilt underlag.
2. Fest hageslangen til vanninnløpet (6). Bruk pakningen som følger med.
3. Skru fotdusjen (5) forsiktig fast til festet på den nedre beholderen (4). Skru ikke til for hardt.
Obs! Fotdusj har kun kaldt vann.
4. Monter spaken (3), lås det fast med skruen (a) og monter dekselet (b).
5. Skru fast dusjmunnstykket (1) til festet på den øvre beholderen (2) og trekk til, men ikke for hardt. Still dusjmunnstykket i ønsket posisjon.
6. Trykk sammen beholderne (2 og 4). Sørg for at de innvendige rørene treffer hverandre.
7. Trekk til med låsemutteren. Bruk ikke verktøy for å dra til, men kun håndkraft.

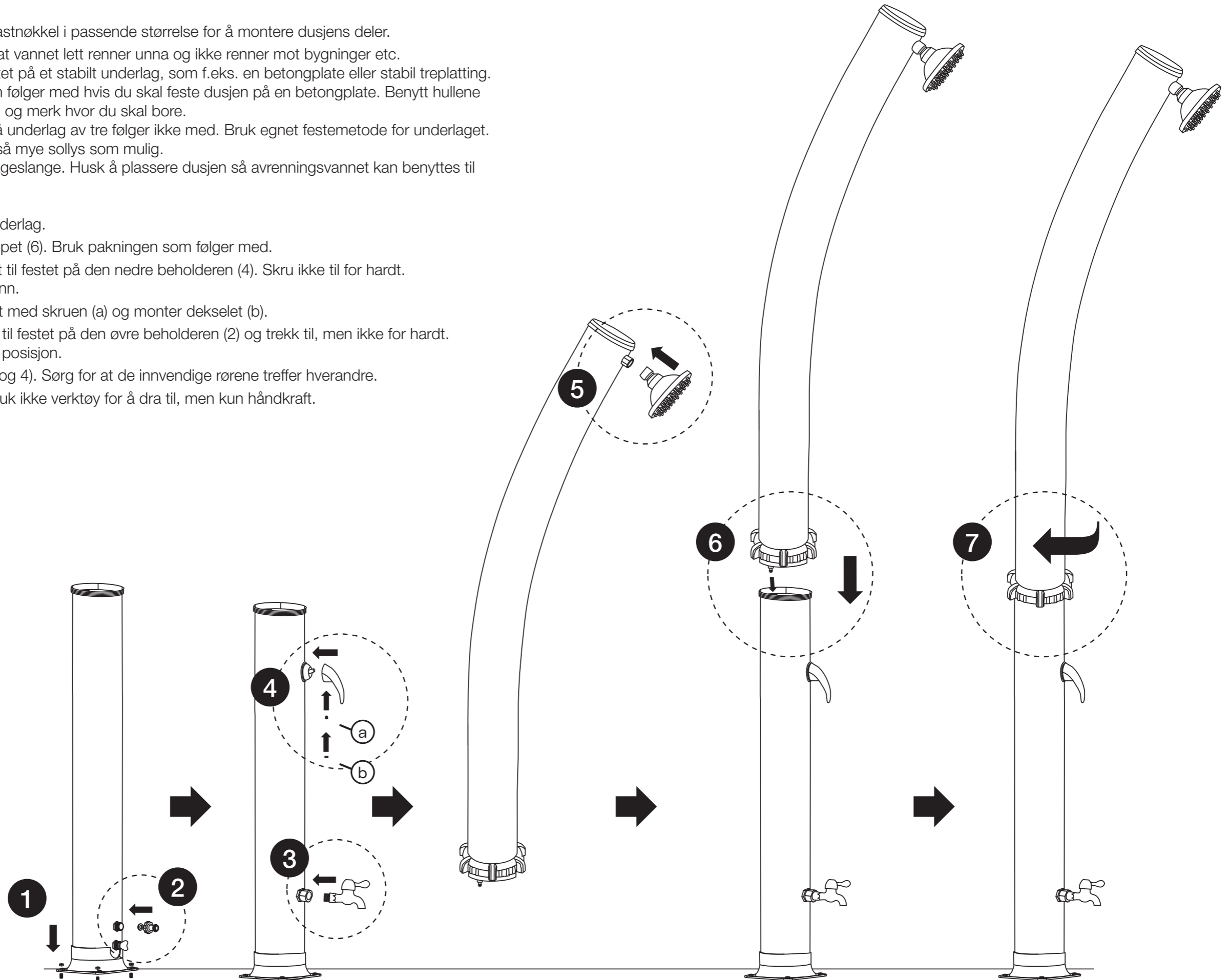

Auringolla lämpiävä ulkosuihku 20 l

Tuotenro 41-2999 Malli P6211-FT

Lue koko käyttöohje ja säästä se tulevaa käyttöä varten. Pidätämme oikeuden teknisten tietojen muutoksiin. Emme vastaa mahdollisista teksti- tai kuvavirheistä. Jos tuotteeseen tulee teknisiä ongelmia, ota yhteys myymälään tai asiakaspalveluun.

Turvallisuus

- Tuotteeseen saa laittaa vain puhdasta vettä. Älä käytä merivettä tai vettä, jossa on hiekkaa, savea tai muita epäpuhtauksia.
- Älä roiku tuotteessa äläkä altista sitä iskuille tai muulle kovakouraiselle käsittelylle.

Tuotekuvaus

1. Suihkupää
2. Ylempi säiliö
3. Suihkun kahva
4. Alempi säiliö
5. Jalkasuihku
6. Liitäntä puutarhaletkulle
7. Poistotulppa

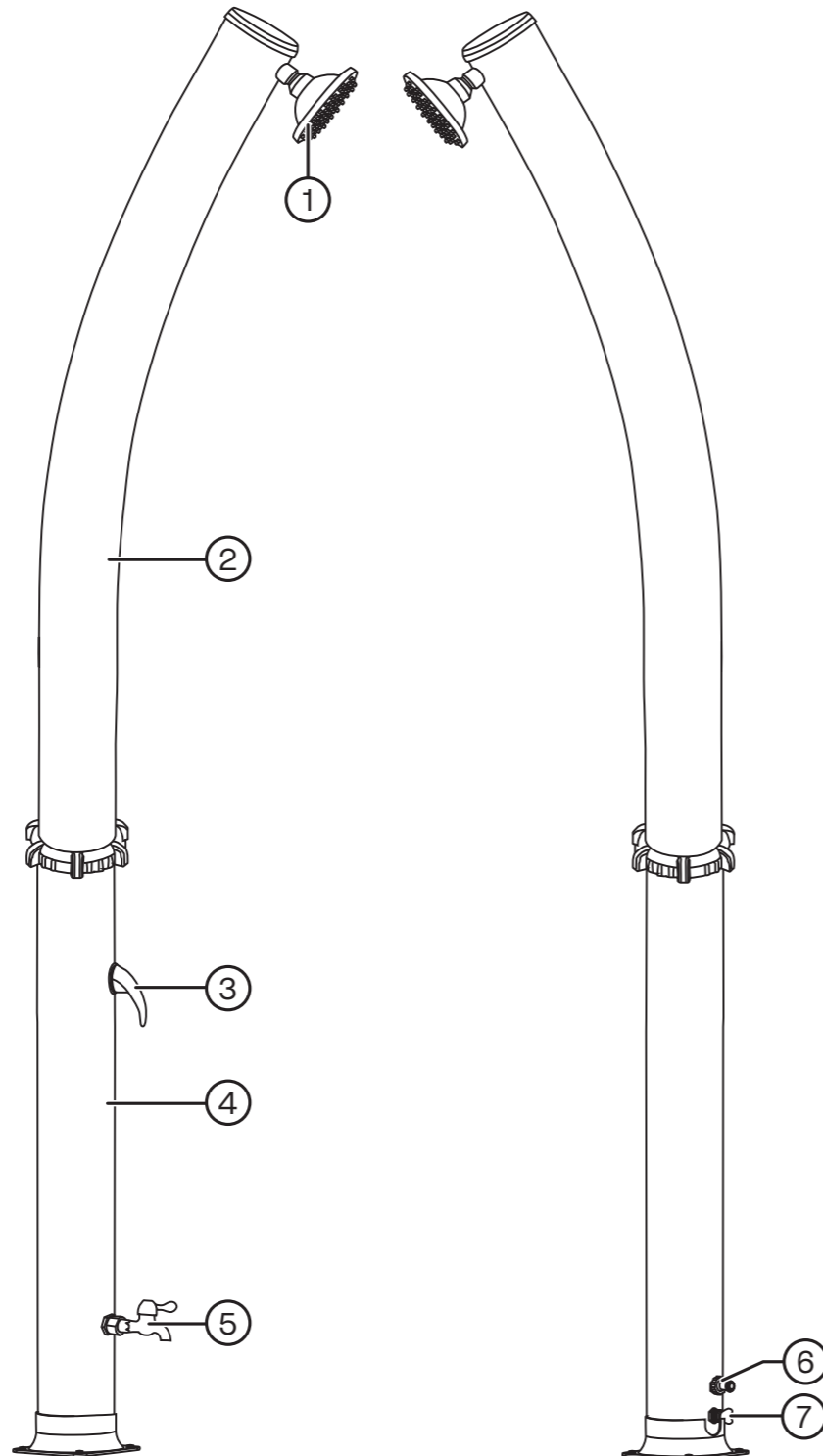

Käyttö

Täyttö

1. Varmista, että poistotulppa (7) on kiinni.
2. Nosta ja käännä suihkun kahva täysin auki lämmintä vettä varten (punainen merkintä suihkun kahvassa).
3. Liitä puutarhaletku vedentuloaukkoon (6).
4. Kierrä puutarhaletkun vesihana auki, jotta suihkun säiliö alkaa täyttyä vedellä. Säiliö on täynnä, kun suihkupäästä alkaa tulla vettä (täyttyminen kestää 2–4 min).
5. Sulje suihkun kahva. Suihku on nyt valmis ottamaan vastaan auringon lämpöä, joka lämmittää vettä.

Lämpenemisaika

Riippuen ulkolämpötilasta ja auringonvalon voimakkuudesta, veden lämpeneminen voi viedä jopa 3 tuntia tai kauemmin.

Suihkun käyttö

⚠ Äärimmäisissä olosuhteissa, jolloin auringonvalo on paljon ja ulkolämpötila on korkea, vesi voi lämmetä jopa 60 °C:seen. Avaa aina aluksi kylmä vesi (sininen merkintä suihkun kahvassa) ja käännä kahvaa vähitellen kohti lämmintä vettä (punainen merkintä suihkun kahvassa).

Suihkun tulee olla kiinni auki olevassa puutarhaletkussa, jotta se toimii.

1. Avaa suihkun kahva sen ollessa kylmän veden puolella.
2. Käännä sitten kahvaa varovasti kohti lämmintä vettä, kunnes veden lämpötila on sopiva.

! Huom.!

- Jos suihkua ei ole käytetty kahteen päivään, tulee suihkun kahva avata kokonaan kahdeksi minuutiksi, jotta seisova vesi pääsee virtaamaan ulos. Seisova vesi voi lämpimissä olosuhteissa toimia kasvualustana haitallisille bakteereille.
- Jos suihkua ei ole käytetty yli kolmeen päivään, se tulee tyhjentää ja täyttää uudella vedellä.
- Suihkupäästä voi tippua vettä (jopa minuutin ajan) sen jälkeen, kun suihkun kahva on suljettu.
- Huomaa, että jalkasuihkusta tulee pelkkää kylmää vettä.

Huolto ja kunnossapito

- Puhdista suihku kevyesti kostutetulla liinalla. Käytä mietoja puhdistusainetta. Älä käytä liuottimia tai syövyttäviä kemikaaleja.
- Kauden loputtua:
 - Sulje ja irrota puutarhaletku, joka on liitetty vedentuloaukkoon (6).
 - Avaa suihkun kahva (3).
 - Avaa poistotulppa (7) ja varmista, että kaikki vesi valuu pois.
 - Säilytä suihkua kuivassa paikassa, jossa se ei pääse jäätymään, ja jätä suihkun kahva auki.

Kierrättäminen

Kierrätä tuote asianmukaisesti, kun poistat sen käytöstä. Tarkempia kierrätysohjeita saat kuntasi jäteneuvonnasta.

Tekniset tiedot

Säiliö Tilavuus 20 l

Asennus

Tarvitset sopivan kokoisen jakoavaimen tai kiintoavaimen suihkun osien asentamiseen.

- Sijoita suihku niin, että käytetty vesi pääsee valumaan sopivaan suuntaan eikä esim. rakennuksia päin.
- Varmista, että suihku on kunnolla kiinni vakaassa alustassa. Betonilaatta tai tukeva puuritiä.
- Käytä mukana tulevaa paisuntaruuvia, jos kiinnität suihkun betonilaattaan. Merkitse asennusreiät käyttäen suihkun pohjan reikiä mallina.
- Pakkaukseen ei sisälly asennustarvikkeet puuritiään asennusta varten. Käytä alustaan sopivaa kiinnitystapaa.
- Sijoita suihku paikkaan, jossa se saa mahdollisimman paljon auringonvaloa.
- Suihku liitetään puutarhaletkuun. Sijoita suihku paikkaan, jossa se on helppo liittää puutarhan kastelujärjestelmään.

1. Asenna suihku vakaalle alustalle.
2. Liitä puutarhaletkun liitäntä vedentuloaukkoon (6). Käytä mukana tulevaa tiivistettä.
3. Ruuvaa jalkasuihku (5) varovasti alemman säiliön (4) liitäntään. Älä kiristä liikaa. **Huom.!** Jalkasuihkusta tulee vain kylmää vettä.
4. Asenna suihkun kahva (3), lukitse se ruuvilla (a) ja kiinnitä peitelevy (b).
5. Ruuvaa suihkupää (1) kiinni ylemmän säiliön (2) liitäntään, älä kiristä liikaa. Käännä suihkupää sopivaan asentoon.
6. Paina säiliöt (2 ja 4) yhteen. Varmista, että sisäputket osuvat yhteen.
7. Kiristä lukitusmutteri. Kiristä käsivoimin – älä käytä työkaluja.

