

LED Rear/brake light

Art. no 31-6147 Model JY-6115

Please read the entire instruction manual before using the product and then save it for future reference. We reserve the right for any errors in text or images and any necessary changes made to technical data. In the event of technical problems or other queries, please contact our Customer Services (see address details on the back).

Charging

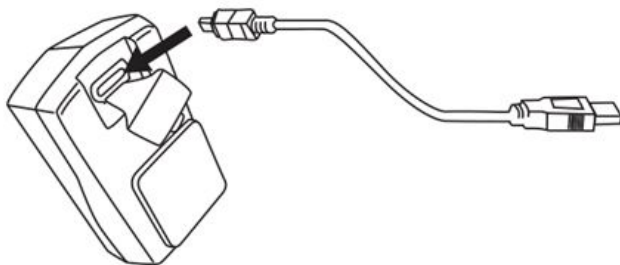

- The red LED status indicator flashes when the battery needs charging.
 - Fully charge the battery before using the rear light for the first time.
1. Open the lid which covers the USB port on the back of the light.
 2. Connect the supplied USB cable to a USB charger.

The LED indicator will shine green when the charging is taking place. The indicator will turn off once the battery is fully charged.

Assembly

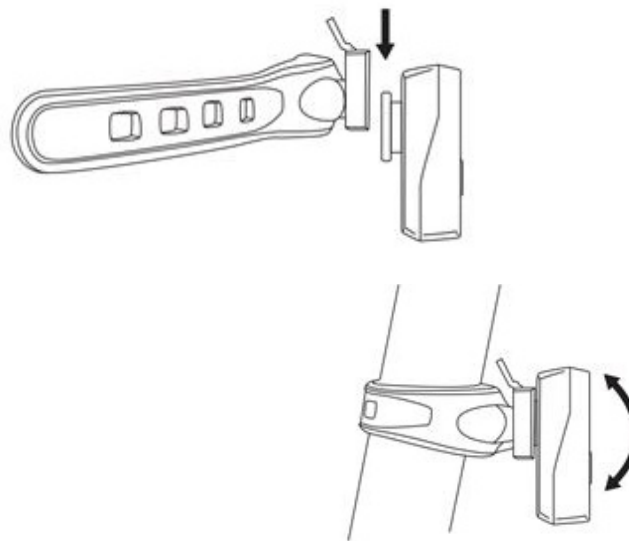

Attach the light around the seat post and tilt it to the desired angle.

On/off

Press **[P]** to turn the light on/off. Wait until the little red LED indicator switches off before you start cycling. When you brake, the brake light will automatically come on.

Responsible disposal

This symbol indicates that the product should not be disposed of with general household waste. This applies throughout the entire EU. In order to prevent any harm to the environment or health hazards caused by incorrect waste disposal, the product must be handed in for recycling so that the material can be disposed of in a responsible manner. When recycling your product, take it to your local collection facility or contact the place of purchase. They will ensure that the product is disposed of in an environmentally sound manner.



Specifications

Battery	300 mAh (li-ion)
Operating time:	approx. 6 hours
Charging time:	approx. 2.5 hours
Size	43 x 26 x 19 mm
Weight	40 g

Baklampa med bromsljus LED

Art.nr 31-6147 Modell JY-6115

Läs igenom hela bruksanvisningen före användning och spara den sedan för framtida bruk.
Vi reserverar oss för ev. text- och bildfel samt ändringar av tekniska data.
Vid tekniska problem eller andra frågor, kontakta vår kundtjänst (se adressuppgifter på baksidan).

Laddning

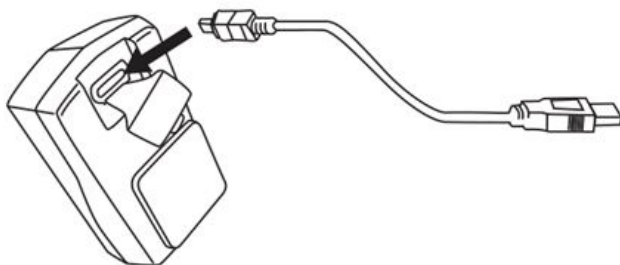

- En röd LED-indikator blinkar när batteriet behöver laddas.
 - Ladda upp batteriet helt innan du använder baklampan för första gången.
1. Öppna luckan över USB-anslutningen på lampans baksida.
 2. Anslut medföljande USB-kabel till valfri USB-laddare.

Under pågående laddningen lyser en grön LED-indikator. När batteriet är fulladdat släcks indikatorn.

Montering

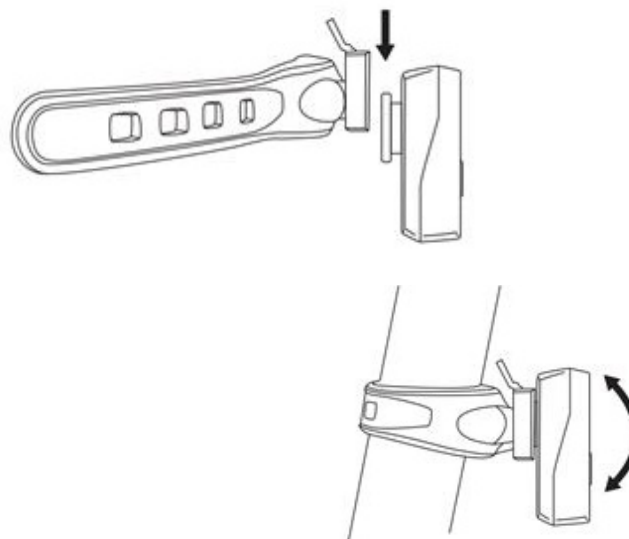

Spänn fast lampan runt sadelstolpen och justera lampan till önskad position.

På/av

Tryck  för att slå på/av lampan. Vänta tills den lilla röda LED-indikatorn släcks innan du börjar cykla. När du bromsar kommer bromsljuset automatiskt att tändas.

Avfallshantering

Denna symbol innebär att produkten inte får kastas tillsammans med annat hushållsavfall. Detta gäller inom hela EU. För att förebygga eventuell skada på miljö och hälsa, orsakad av felaktig avfallshandling, ska produkten lämnas till återvinning så att materialet kan tas omhand på ett ansvarsfullt sätt. När du lämnar produkten till återvinning, använd dig av de returhanteringssystem som finns där du befinner dig eller kontakta inköpsstället. De kan se till att produkten tas om hand på ett för miljön tillfredställande sätt.



Specifikationer

Batteri	300 mAh (li-jon)
Lystid	ca 6 tim
Laddtid	ca 2,5 tim
Mått	43 x 26 x 19 mm
Vikt	40 g

Baklykt med bremselys LED

Art. nr. 31-6147 Modell JY-6115

Les gjennom hele bruksanvisningen før produktet tas i bruk, og ta vare på den for fremtidig bruk. Vi tar forbehold om eventuelle feil i tekst og bilder, samt endringer av tekniske data. Ved tekniske problemer eller spørsmål, ta kontakt med vårt kundesenter. (Se kontaktopplysninger på baksiden).

Lading

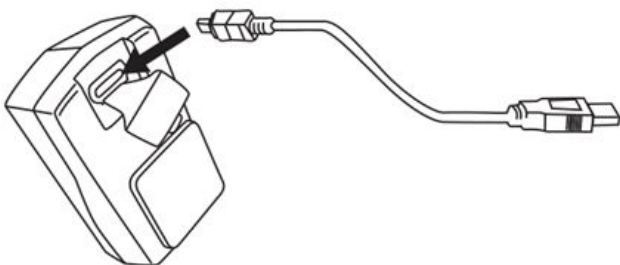

- LED-indikatorlampen blinker rødt når batteriet trenger lading.
- Lad opp batteriet helt opp før lykten tas i bruk første gang.

1. Åpne luken over USB-porten på lyktens bakside.
2. Den medfølgende USB-kabelen kan kobles til valgfri USB-lader (selges separat).

LED-indikatoren lyser med et grønt lys under lading. Når batteriet er fulladet vil indikatoren slukke.

Montering

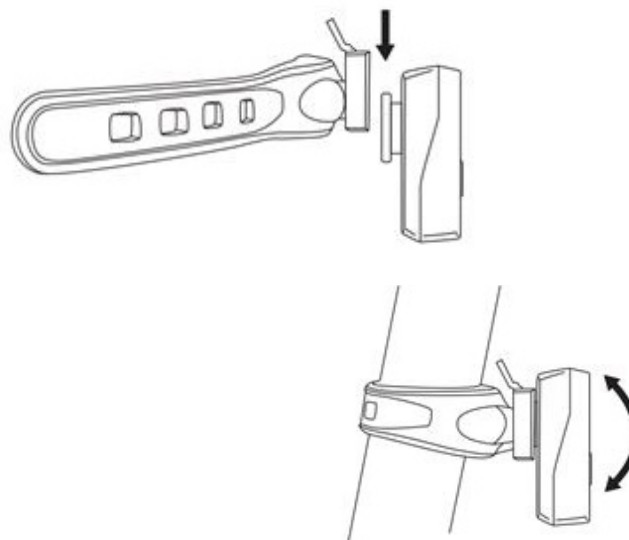

Fest lykten til setestolpen og juster den til ønsket posisjon.

På/av

Trykk på **[P]** for å tenne/slukke lykten. Vent til den røde LED-indikatoren slukkes før du begynner å sykle. Bremselyset tennes automatisk når du bremses.

Avfallshåndtering

Dette symbolet betyr at produktet ikke må kastes sammen med øvrig husholdningsavfall. Dette gjelder i hele EØS. For å forebygge eventuelle skader på helse og miljø som følge av feil håndtering av avfall, skal produktet leveres til gjenvinning, slik at materialet blir tatt hånd om på en tilfredsstillende måte. Når produktet skal kasseres, benytt eksisterende systemer for returhåndtering eller kontakt forhandler. De vil ta hånd om produktet på en miljømessig forsvarlig måte.



Spesifikasjoner

Batteri	300 mAh (li-ion)
Lystid	ca 6 timer
Ladetid	ca 2,5 time
Mål	43 x 26 x 19 mm
Vekt	40 g

Takavallo, jossa jarruvalo LED

Tuotenro 31-6147 Malli JY-6115

Lue koko käyttöohje ja säästä se tulevaa käyttöä varten. Pidätämme oikeuden teknisten tietojen muutoksiin. Emme vastaa mahdollisista teksti- tai kuvavirheistä. Jos tuotteeseen tulee teknisiä ongelmia, ota yhteys myymälään tai asiakaspalveluun (yhteystiedot käyttöohjeen lopussa).

Lataaminen

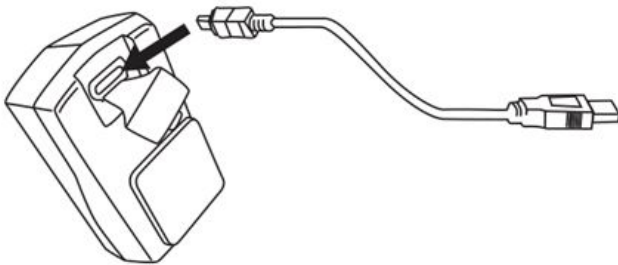

- Punainen LED-merkkivalo vilkkuu, kun akku tulee ladata.
 - Lataa akku täyteen ennen takavalon ensimmäistä käyttökertaa.
1. Avaa valaisimen takana, USB-liitännän yläpuolella oleva luukku.
 2. Liitä mukana tuleva USB-kaapeli haluamaasi USB-laturiin.

Latauksen aikana palaa vihreä LED-merkkivalo. Merkkivalo sammuu, kun akku on täynnä.

Asennus

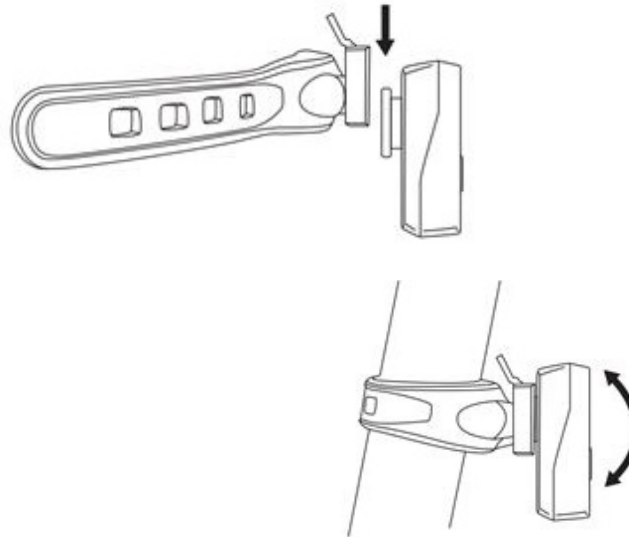

Kiinnitä valaisin satulatolppaan ja aseta valaisin haluamaasi asentoon.

Päälle/pois päältä

Sytytä/sammuta valaisin painamalla **[P]**. Odota, että pieni punainen LED-merkkivalo sammuu, ennen kuin lähdet ajamaan pyörällä. Jarruvalo syttyy automaattisesti, kun jarrutat.

Kierrättäminen

Tämä kuvake tarkoittaa, että tuotetta ei saa hävittää kotitalousjätteen seassa. Tämä koskee koko EU-aluetta.



Virheellisestä hävittämisestä johtuvien mahdollisten ympäristö- ja terveyshaittojen ehkäisemiseksi tuote tulee viedä kierrätettäväksi, jotta materiaali voidaan käsitellä vastuullisella tavalla. Kierrätä tuote käyttämällä paikallisia kierrätysjärjestelmiä tai ota yhteys ostopaikkaan. Ostopaikassa tuote kierrätetään vastuullisella tavalla.

Tekniset tiedot

Akku	300 mAh (li-jon)
Valaisuaika	noin 6 h
Latausaika	noin 2,5 h
Mitat	43 x 26 x 19 mm
Paino	40 g

Rückleuchte mit Bremslicht LED

Art.Nr. 31-6147 Modell JY-6115

Vor der Benutzung die Anleitung vollständig durchlesen und für künftigen Gebrauch aufbewahren. Irrtümer, Abweichungen und Änderungen behalten wir uns vor. Bei technischen Problemen oder anderen Fragen freut sich unser Kundenservice über eine Kontaktaufnahme (Kontakt siehe Rückseite).

Ladevorgang

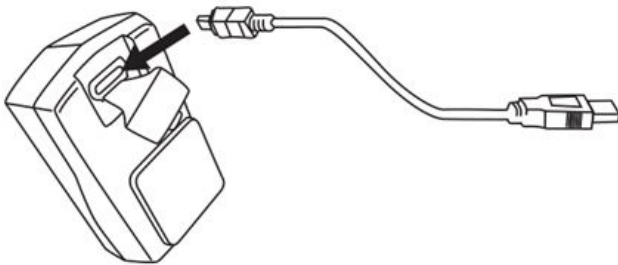

- Wenn der Akku geladen werden muss, blinkt eine rote Indikator-LED.
 - Vor dem ersten Gebrauch den Akku vollständig laden.
1. Die Abdeckung über der USB-Buchse an der Rückseite des Produktes öffnen.
 2. Das mitgelieferte USB-Ladekabel an ein wahlfreies USB-Ladegerät anschließen.

Während des Ladevorgangs leuchtet eine grüne Indikator-LED. Sobald der Akku vollgeladen ist, erlischt die LED.

Installation

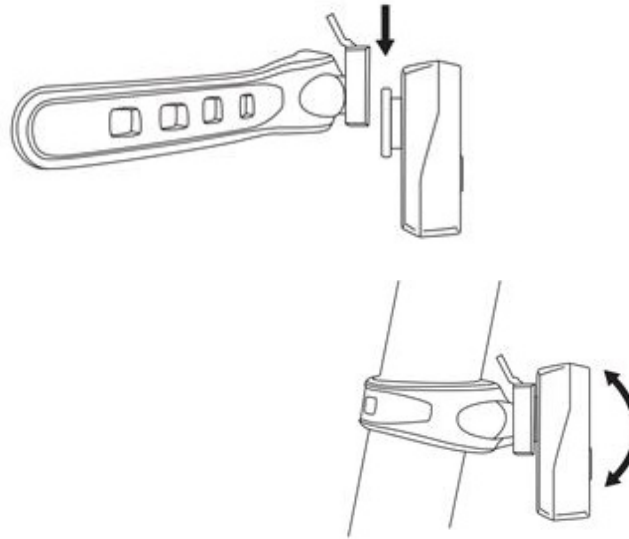

Die Lampe um die Sattelstütze befestigen und die Lampe in die gewünschte Position einstellen.

Ein/aus

Zum Ein-/Ausschalten der Lampe auf **[P]** drücken. Warten, bis die kleine rote Indikator-LED erlischt, und dann erst mit dem Rad losfahren. Das Bremslicht leuchtet jetzt automatisch auf, wenn die Geschwindigkeit verringert wird (Bremsen).

Hinweise zur Entsorgung

Dieses Symbol zeigt an, dass das Produkt nicht gemeinsam mit dem Hausmüll entsorgt werden darf. Dies gilt in der gesamten EU. Um möglichen Schäden für Umwelt und Gesundheit vorzubeugen, die durch unsachgemäße Abfallentsorgung verursacht werden, dieses Produkt zum verantwortlichen Recycling geben, um die nachhaltige Wiederverwertung von stofflichen Ressourcen zu fördern. Bei der Abgabe des Produktes bitte die örtlichen Recycling- und Sammelstationen nutzen oder den Händler kontaktieren. Dieser kann das Gerät auf eine umweltfreundliche Weise recyceln.



Technische Daten

Akku	300 mAh (li-jon)
Leuchtdauer	ca. 6 Std.
Ladedauer	ca. 2,5 Std.
Abmessungen	43 x 26 x 19 mm
Gewicht	40 g