



Baby Monitor

SE | Babyvakt

NO | Babycall

FI | Itkuhälytin

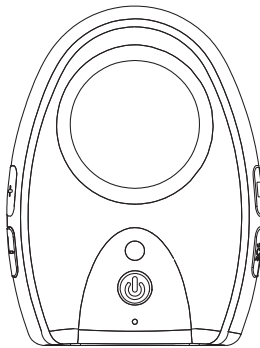
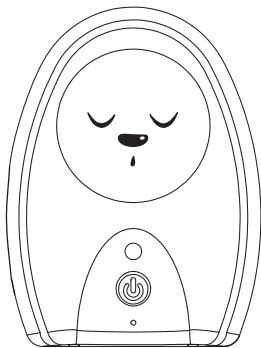

English

Svenska

Norsk

Suomi

Art.no. 31-6274

Ver. 20220613



Baby Monitor

Art.no 31-6274

Please read the entire instruction manual before using the product and then save it for future reference. We reserve the right for any errors in text or images and any necessary changes made to technical data. In the event of technical problems or other queries, please contact our customer service team (see address details on the back).

English

Important considerations:

- Other wireless equipment using the same frequency band can reduce the transmission range.
- The range of all wireless equipment depends on the type of obstacles located between the transmitter and the receiver (e.g. a concrete wall will interfere with the signal much more than a plasterboard wall).

If you experience problems, try the following:

- Turn off any other existing wireless equipment to check whether this is the cause of the problem.
- Reposition the wireless equipment, shorten the distance between the transmitter and the receiver or reduce the number of obstacles (walls, furniture, etc.) between them.

Product description

Parent unit

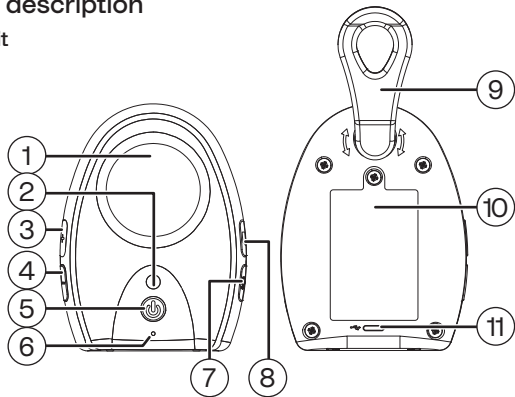

1. Speaker
2. Indicator light
3. Increase volume (+)
4. Decrease volume (-)
5. On/off switch
6. Microphone
7. Nightlight switch (for baby unit)
8. Two-way audio button
9. Belt clip
10. Battery compartment cover
11. USB-C port for the included charging cable

Buttons and functions

Baby unit

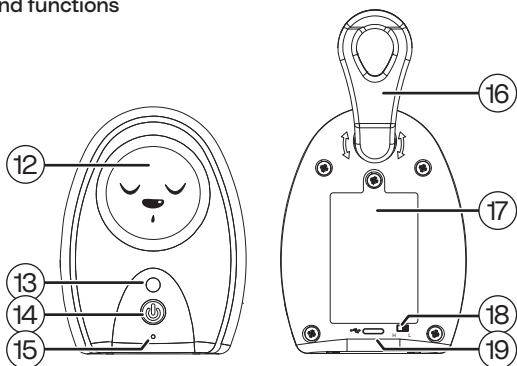

12. Nightlight

13. Indicator light

14. On/off switch

15. Microphone

16. Belt clip

17. Battery compartment cover

18. Microphone sensitivity dial
H/L (high/low)

19. USB-C port for the included
charging cable

Before first use

Batteries

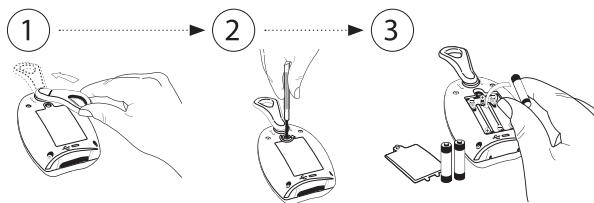

Remove the battery compartment cover and insert the included batteries. Follow the markings in the battery compartment to ensure correct polarity.

Charging

1. Connect the included charging cable to the included AC/DC power adapter.
2. Plug the AC/DC power adapter into a power outlet.

i The baby monitor only comes with one AC/DC power adapter. The two units can be charged one at a time using the same adapter. If you have another AC/DC power adapter with the same output specifications, both units may be charged simultaneously.

Indicator light guide

Parent unit

Indicator	On/off	Status
Green	On	<ul style="list-style-type: none"> • The baby monitor is on • The batteries are fully charged
Slow flashing green	On	The batteries are charging
Quick flashing green	On	Sound from the baby unit
Quick flashing red	On	Units out of range. Move the units closer together.
Slow flashing red	On	The batteries are discharged
Blue	On	Standby mode
Red	Off	The batteries are charging

Baby unit

Indicator light	On/off	Status
Green	On	The baby monitor is on
Flashing red	On	The batteries are discharged
Red/green	On	The batteries are charging
Red	Off	The batteries are charging

i When the battery capacity is low (and the units are on), the indicator light of each unit will shine red. If the unit is connected to a power supply through the power adapter, the connection between the units will gradually weaken until it is automatically broken. The batteries can either be charged in the units or in an external battery charger (sold separately).

Instructions for use

Long-press [⏻] for 2 seconds to turn the units on. The indicator light of both units will shine green.

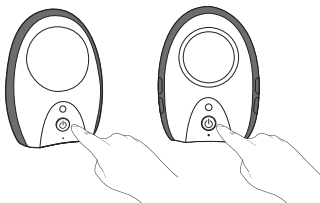

- If the microphone on the baby unit detects a sound it will automatically be sent to the parent unit. The indicator light on the parent unit will flash green.
- When the baby is quiet and the baby unit detects no sound, the baby unit automatically enters standby mode to save battery power. As soon as a sound is detected, the unit changes from standby mode to transmitting audio to the parent unit.

Range

The baby monitor has a built-in sensor to detect when the units are too far apart. If the distance between the units is too great, the indicator light on the parent unit will flash red and an alarm will sound.

Standby mode

- Standby mode is activated on the baby unit automatically.
- If you have placed the parent unit where you know that it is within range of the baby unit, it might also be a good idea to put the parent unit into standby mode. Quick-press [⏻] 3 times to activate standby mode on the parent unit.

Search function

If the parent unit has been mislaid, its location can be revealed by quick-pressing [⏻] on the baby unit. The parent unit will then emit an audible signal.

Volume and vibration

Press (+) or (-) on the parent unit to adjust the volume. If the volume is lowered to the lowest setting, a short audible signal will be emitted and the unit will enter vibration mode. The vibration mode is deactivated by raising the volume.

Nightlight

The nightlight on the baby unit is switched on by pressing the nightlight button (7) on the parent unit.

Microphone sensitivity (baby unit)

If the baby unit is positioned away from the baby or if you wish to hear the tiniest sound the baby makes, the sensitivity of the microphone can be set to "H" (High).

If the baby unit is very close to the baby or if you only wish to hear when baby is making loud noises, the sensitivity of the microphone can be set to "L" (Low).

Two-way audio feature

If you wish to talk to or sing lullabies to baby from the parent unit, long-press the two-way audio button (8).

Care and maintenance

- Clean the exterior of the baby monitor by wiping it with a moist cloth. Use only mild cleaning agents, never solvents or corrosive chemicals.
- Whenever the baby monitor is not to be used for a long time, the batteries should be removed and the monitor and batteries should be stored in a dry, dust-free environment, out of children's reach.
- Fully charge the batteries every third month to maintain their capacity.

Troubleshooting guide

The indicator lights don't shine.	<ul style="list-style-type: none"> • Make sure that both units are turned on. • Make sure that the batteries are charged and inserted correctly. • If a unit is connected to the power grid via the AC/DC power adapter: Make sure that the adapter is properly plugged into the power outlet and that the power cord is connected to the adapter and unit. • Is the power outlet energised? • Check the batteries and replace them if necessary.
The indicator light flashes green but no sound can be heard.	Check the volume and raise it using the increase volume button (+) on the parent unit.
The indicator light is slowly flashing red.	The batteries are flat. Charge the batteries, refer to the <i>Charging</i> section.
The indicator light is quickly flashing red.	The units are too far apart. Reduce the distance between them.
No sound can be heard despite the units being connected and switched on.	The volume is too low. Increase the volume on the parent unit. The microphone sensitivity is too low, change it to "H" (High).
A loud whistling sound is emitted by the units.	The units are too close to each other. Increase the distance between the units.
No contact between units, intermittent sound transfer, the connection breaks.	<ul style="list-style-type: none"> • Make sure that both units are turned on. • The units are too far apart. Reduce the distance between them. • Interference from other devices (a microwave, TV, PC, etc.). Turn off any interfering devices or move the baby monitor to another location. • The battery power of the units is low. Check the batteries and charge them if necessary.

Responsible disposal

This symbol indicates that the product should not be disposed of with general household waste. This applies throughout the entire EU. In order to prevent any harm to the environment or health hazards caused by incorrect waste disposal, the product must be handed in for recycling so that the material can be disposed of in a responsible manner. When recycling the product, take it to your local collection facility or contact the place of purchase. They will ensure that the product is disposed of in an environmentally sound manner.



Specifications

Batteries	6 × AAA/NiMH (included)
Charging time	approx. 6–8 hours
AC/DC power adapter	Input 100–240 V AC, 50/60 Hz, 0.3 A Output 5.0 V DC, 1 A

Babyvakt

Art.nr 31-6274

Läs igenom hela bruksanvisningen före användning och spara den sedan för framtida bruk. Vi reserverar oss för ev. text- och bildfel samt ändringar av tekniska data. Vid tekniska problem eller andra frågor, kontakta vår kundtjänst (se adressuppgifter på baksidan).

Tänk på att:

- Annan befintlig trådlös utrustning på samma frekvensband kan påverka räckvidden negativt.
- Räckvidden på all trådlös utrustning påverkas av vilka hinder som finns mellan sändaren och mottagaren (t.ex. dämpar en betongvägg signalen avsevärt mer än en gipsvägg).

Vid funktionsproblem, prova följande lösningar:

- Stäng av övriga befintliga trådlösa utrustningar för att kontrollera om de kan vara orsaken till problemet.
- Flytta den trådlösa utrustningen, förkorta avståndet, eller minska antalet hinder (väggar, möbler etc.) mellan sändaren och mottagaren.

Produktbeskrivning

Föräldraenhet

Svenska

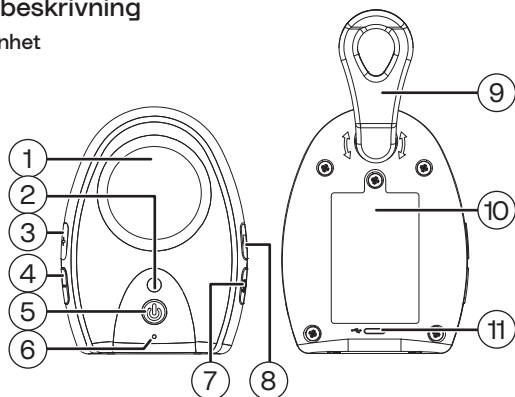

1. Högtalare
2. LED-indikator
3. Volym (+)
4. Volym (-)
5. På/av
6. Mikrofon
7. Nattpampa (tänder lampan på barnets enhet)
8. Knapp för ljudöverföring till barnets enhet
9. Bältesklämma
10. Lucka över batterihållare
11. USB-C-anslutning för medföljande laddkabel

Knappar och funktioner Barnets enhet

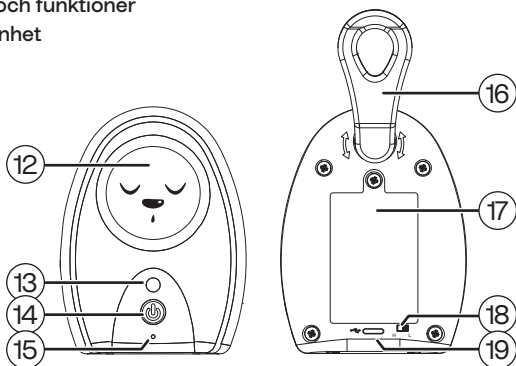

12. Nattlampa

13. LED-indikator

14. På/av

15. Mikrofon

16. Bältesklämma

17. Lucka över batterihållare

18. Inställning av mikrofonens känslighet H/L (high/low)

19. USB-C-anslutning för medföljande laddkabel

Svenska

Före första användning

Batterier

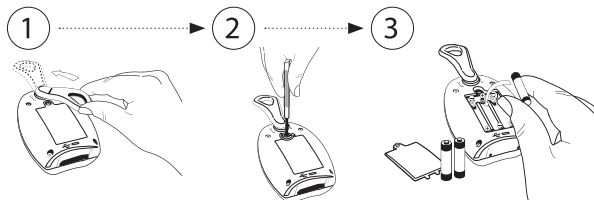

Öppna batteriluckorna och sätt i medföljande batterier. Se märkningen i batterihållaren så att polariteten blir rätt.

Laddning

1. Anslut medföljande laddkabel till medföljande nätadapter.
2. Anslut nätadaptern till en enhet och till ett vägguttag.

i Det medföljer endast en nätadapter med babyvakten. Enheterna är tänkta att laddas en åt gången. Om du har en nätadapter för USB-laddning hemma så kan du använda den för att ladda båda enheterna samtidigt.

LED-indikatorerna

Föräldraenhet

LED-indikator	På/av	Status
Grön (fast sken)	På	<ul style="list-style-type: none"> • Babyvakten är påslagen • Batterierna är fulladdade
Grön (blinker sakta)	På	Batterierna laddas
Grön (blinker snabbt)	På	Ljud från barnets enhet
Röd (blinker snabbt)	På	Enheternas maximala räckvidd har överskridits. Flytta enheterna närmare varandra.
Röd (blinker långsamt)	På	Batterierna är förbrukade
Blå	På	Standby
Röd	Av	Batterierna laddas

Barnets enhet

LED-indikator	På/av	Status
Grön	På	Babyvakten är påslagen
Röd (blinker)	På	Batterierna är förbrukade
Röd/grön	På	Batterierna laddas
Röd (fast sken)	Av	Batterierna laddas

i När batteriernas kapacitet börjar bli låg (när enheterna är påslagna) blinkar respektive enhets LED-indikator med rött sken. Om enheten inte är ansluten till strömförsörjning via nätadaptern kommer kontakten mellan enheterna gradvis att försämrans för att till slut automatiskt stängas av. Du kan välja att ladda batterierna direkt i respektive enhet eller i en extern laddare (såljs separat).

Användning

Håll in [⏻] i 2 sek för att slå på enheterna. LED indikatorerna på båda enheterna lyser med fast grönt sken.

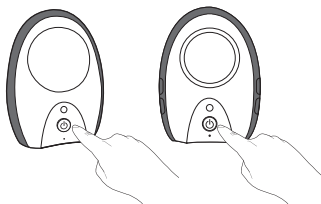

- Om mikrofonen på barnets enhet detekterar ett ljud kommer den omedelbart att börja sända till föräldraenheten. LED-indikatorn på föräldraenheten blinkar med grönt sken.
- När barnet är tyst och barnets enhet inte detekterar något ljud går den in i automatiskt över till standbyläge för att spara batterikapacitet. Så fort ett ljud detekteras avbryts standbyläget och enheten sänder till föräldraenheten.

Räckvidd

Babyvakten har en inbyggd sensor för att känna av att enheterna inte är för långt ifrån varandra. Om avståndet blir för långt börjar LED-indikatorn på föräldraenheten att blinka med rött sken och en alarmsignal ljuder.

Standbyläge

- Standbyläge aktiveras automatiskt på barnets enhet.
- Om du har placerat föräldraenheten på en fast position där du vet att den är inom räckvidd för barnets enhet kan det vara bra att aktivera standbyläge även på föräldraenheten. Tryck snabbt 3 ggr på [⏻] för att aktivera standby på föräldraenheten.

Sökfunktion

Om du förlagt föräldraenheten kan du söka efter den genom att trycka snabbt på [⏻] på barnets enhet. Föräldraenheten avger då en ljudsignal.

Volym och vibration

Tryck (+) eller (-) på föräldraenheten för att reglera volymen. Om du sänker volymen till lägsta läget hörs en kort ljudsignal och vibrationsläget aktiveras automatiskt. Vibrationsläget avaktiveras automatiskt om du höjer volymen igen.

Nattlampa

Tryck på knappen för nattlampa (7) på föräldraenheten om du vill tända lampan på barnets enhet.

Mikrofonens känslighet (barnets enhet)

Om enheten står långt ifrån barnet eller om du vill höra minsta lilla ljud som barnet avger sätter du känsligheten på "H" (High).

Om enheten står väldigt nära barnet eller om du bara vill höra kraftiga ljud från barnet kan du sätta känsligheten på "L" (Low).

Skicka ljud till barnets enhet

Om du vill skicka ljud/prata till barnets enhet, håll in knappen (8).

Skötsel och underhåll

- Rengör babyvakten med en lätt fuktad trasa. Använd ett mildt rengöringsmedel, aldrig lösningsmedel eller frätande kemikalier.
- Ta ut batterierna och förvara babyvakten och batterierna torrt och dammfritt; utom räckhåll för barn, om babyvakten inte ska användas under en längre period.
- Ladda batterierna var 3:e månad för att bibehålla batterikapaciteten.

Felsökningsschema

LED-indikatorerna tänds inte.	<ul style="list-style-type: none">• Kontrollera att båda enheterna är påslagna.• Kontrollera att batterierna är laddade och sitter rätt i batterihållaren.• Om någon enhet är ansluten till elnätet via nätadaptern: Kontrollera att nätadaptern sitter ordentligt i vägguttaget och att nätkabeln är ordentligt ansluten till nätadaptern och till enheten.• Finns det ström i vägguttaget?• Kontrollera batterierna och byt ut dem vid behov.
LED-indikatorn blinkar grönt men inget ljud hörs.	Kontrollera volymen och öka den genom att trycka (+) på föräldraenhetsknappen.
LED-indikatorn blinkar långsamt med rött sken.	Batterierna är urladdade. Ladda batterierna. Se avsnittet <i>Laddning</i> .
LED-indikatorn blinkar snabbt med rött sken.	Avståndet mellan enheterna är för långt. Minska avståndet.
Inget ljud hörs trots att enheterna är sammankopplade och fungerar.	Volymen är för låg. Höj volymen på föräldraenhetsknappen. Mikrofonens känslighet är för låg, ändra känsligheten till "H" (High).
Ett högt visslande ljud avges från enheterna.	Enheterna är för nära varandra. Öka avståndet mellan enheterna.
Ingen kontakt mellan enheterna, tillfälliga ljud hörs, kontakten bryts.	<ul style="list-style-type: none">• Kontrollera att båda enheterna är påslagna.• Det är för långt avstånd mellan enheterna. Minska avståndet.• Enheterna störs av andra enheter (microvågsugn, TV, PC etc.) Stäng av störande enheter eller flytta babyvaktens enheter till andra positioner om möjligt.• Batterierna är nästa förbrukade i enheterna. Kontrollera batteristatus och ladda vid behov.

Avfallshantering

Denna symbol innebär att produkten inte får kastas tillsammans med annat hushållsavfall. Detta gäller inom hela EU. För att förebygga eventuell skada på miljö och hälsa, orsakad av felaktig avfallshantering, ska produkten lämnas till återvinning så att materialet kan tas omhand på ett ansvarsfullt sätt. När du lämnar produkten till återvinning, använd dig av de returhanteringssystem som finns där du befinner dig eller kontakta inköpsstället. De kan se till att produkten tas om hand på ett för miljön tillfredställande sätt.



Specifikationer

Batterier	6 × AAA/NiMH (medföljer)
Laddtid	ca 6–8 tim
Nätadapter	In 100–240 V AC, 50/60 Hz, 0,3 A, Ut 5,0 V DC, 1 A

Babycall

Art.nr. 31-6274

Les gjennom hele bruksanvisningen før produktet tas i bruk, og ta vare på den for fremtidig bruk. Vi tar forbehold om eventuelle feil i tekst og bilder, samt endringer av tekniske data. Ved tekniske problemer eller spørsmål, ta kontakt med vårt kundesenter (se kontaktopplysninger på baksiden).

Husk:

- Annet trådløst utstyr som er innstilt på samme frekvens kan påvirke rekkevidden negativt.
- Hindringer mellom sender og mottaker kan påvirke kontakten mellom dem. En betongvegg kan f.eks. dempe signalene dramatisk i forhold til hva en gipsvegg gjør.

Ved problemer, prøv følgende:

- Skru av øvrig trådløst utstyr for å kontrollere hvor årsaken til problemene ligger.
- Flytt det trådløse utstyret og reduser avstanden mellom sender og mottaker. Forsøk også å redusere antall hindringer, som vegger og møbler, mellom sender og mottaker.

Norsk

Produktbeskrivelse

Foreldreenhet

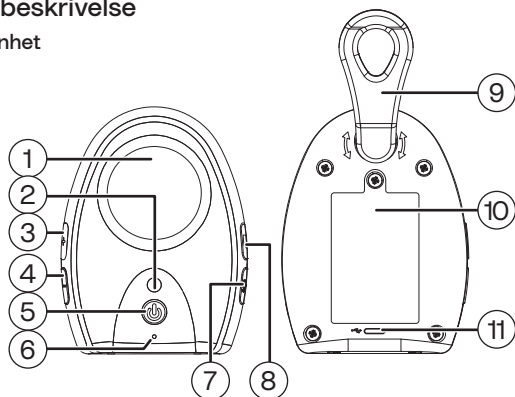

Norsk

1. Høyttaler
2. LED-indikator
3. Volum (+)
4. Volum (-)
5. Av/på
6. Mikrofon
7. Nattp lampe (skrur på lyset på barneenheten)
8. Knapp for å sende lyd til barneenheten
9. Belteklype
10. Lokk over batteriholder
11. USB-C-port for medfølgende ladekabel

Knapper og funksjoner Barneenhet

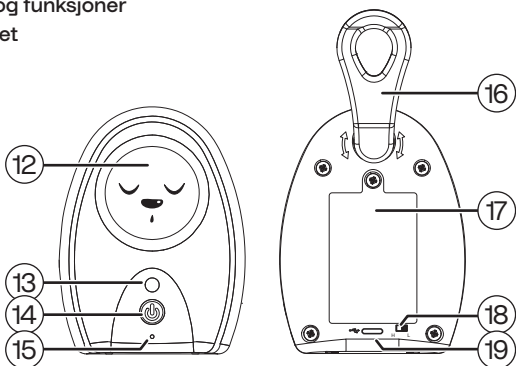

12. Nattpampe

13. LED-indikator

14. Av/på

15. Mikrofon

16. Belteklype

17. Løkk over batteriholder

18. Innstilling av mikrofonfølsomhet H/L (high/low)

19. USB-C-port for medfølgende ladekabel

Før første gangs bruk

Batterier

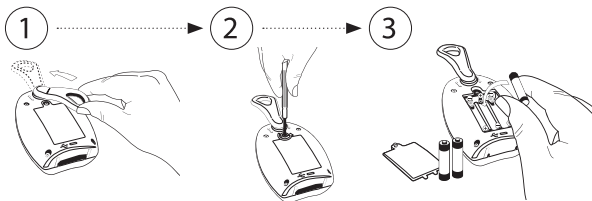

Åpne batteriløkkene og sett inn de medfølgende batteriene.
Følg merking for polaritet på innsiden av batteriholderne.

Lading

1. Koble den medfølgende ladekabelen til strømadapteren.
2. Koble den deretter til en av enhetene og en stikkontakt.

i Babycallen leveres med én strømadapter. Enhetene må følgelig lades etter hverandre. Om du har en strømadapter for USB-lading fra før kan du bruke den for å lade begge enhetene samtidig.

LED-indikatorer

Foreldreenhet

LED-indikator	På/av	Status
Grønt (lyser stabilt)	På	<ul style="list-style-type: none"> • Babycallen er påslått • Batteriene er fulladede
Grønt (blinker sakte)	På	Batteriene lades
Grønt (blinker raskt)	På	Lyd fra barneenheten
Rødt (blinker raskt)	På	Enhetene er utenfor hverandres rekkevidde. Flytt enhetene nærmere hverandre.
Rødt (blinker sakte)	På	Batteriene er tomme
Blått	På	Standby
Rødt	Av	Batteriene lades

Barneenhet

LED-indikator	På/av	Status
Grønt	På	Babycallen er påslått
Rødt (blinker)	På	Batteriene er tomme
Rødt/grønt	På	Batteriene lades
Rødt (fast lys)	Av	Batteriene lades

i Når batteriene begynner å nærme seg tomme og enhetene er påslått vil indikatoren blinke rødt. Hvis enheten med dårlig batteri ikke kobles til strøm, vil kontakten mellom barne- og foreldreenheten gradvis bli dårligere før batteriet blir tomt og enheten skrus av. Batteriene kan både lades mens de sitter i enheten eller i en ekstern lader (selges separat).

Bruk

Hold inne [⏻] i 2 sekunder for å slå på enhetene. LED-indikatorene på begge enhetene lyser grønt.

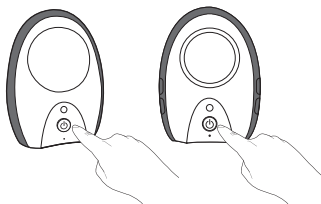

- Hvis mikrofonen på barnets enhet fanger opp lyd, vil den umiddelbart begynne å overføre lyd til foreldreenheten. LED-indikatoren på foreldreenheten vil blinke grønt.
- Enheten går automatisk over til standbymodus for å spare batteri når det ikke lenger fanges opp noen lyd. Den går ut av standbymodus og begynner å sende så snart den fanger opp lyd.

Rekkevidde

Babycallen har en innebygd sensor som merker om avstanden mellom enhetene blir for stor. Foreldreenhetens LED-indikator vil varsle med rødt lys og et alarmsignal dersom de kommer for langt fra hverandre.

Standbymodus

- Standbymodus aktiveres automatisk på barneenheten.
- Hvis du har foreldreenheten stående på en fast plass og du vet dette er innen rekkevidde for barneenheten, kan det være lurt å aktivere standbymodus på foreldreenheten også. Trykk raskt 3 ganger på [⏻] for å aktivere standby på foreldreenheten.

Søkefunksjon

Hvis du har forlagt foreldreenheten kan du søke etter den ved å trykke raskt på [⏻] på barnets enhet. Foreldreenheten avgir da et lydsignal.

Volum og vibrering

Trykk (+) eller (-) på foreldreenheten for å justere volumet. Hvis du senker volumet til laveste nivå vil det avgis et kort lydsignal og vibreringsmodus aktiveres automatisk. Vibrasjonsmodus deaktiveres igjen dersom du hever volumet.

Nattlampe

Trykk på knappen for nattlampe (7) på foreldreenheten dersom du vil tenne lyset på barnets enhet.

Mikrofonens følsomhet (barneenheten)

Hvis enheten er plassert langt unna barnet, eller om du vil høre hver minste lille lyd, så setter du følsomheten til "H" (High).

Hvis enheten er plassert veldig nærme barnet eller om du kun vil høre høye lyder fra det, setter du følsomheten til "L" (Low).

Sende lyd til barneenheten

Hvis du vil sende lyd/snakke til barneenheten, holder du knappen (8) inne.

Vedlikehold

- Rengjør enhetene med en lett fuktet klut. Bruk et mildt rengjøringsmiddel, aldri løsemidler eller etsende kjemikalier.
- Ta ut batteriene og lagre enhetene tørt og støvfritt utenfor barns rekkevidde dersom produktet ikke skal brukes over lengre tid.
- Lad opp batteriet helt hver 3. måned for å opprettholde batterikapasiteten.

Feilsøkingsskjema

Indikatorlampene tennes ikke.	<ul style="list-style-type: none">• Kontroller at begge enhetene er skrudd på.• Kontroller at batteriene er oppladede og sitter riktig vei.• Hvis en av enhetene er koblet til strømnettet med adapteren: Kontroller at strømadapteren sitter ordentlig i stikkontakten og at kabelen sitter godt i adapteren og enheten.• Er det strøm i stikkontakten?• Kontroller batteriene og skift dem ut ved behov.
LED-indikatoren blinker grønt, men det kommer ingen lyd.	Kontroller volumet og øk det ved å trykke på (+) på foreldreenheten.
LED-indikatoren blinker sakte med rødt lys.	Batteriene er tomme. Lad batteriene, se avsnittet <i>Lading</i> .
LED-indikatoren blinker raskt med rødt lys.	Avstanden mellom enhetene er for stor. Reduser avstanden.
Det kommer ingen lyd selv om enhetene er parete og fungerer.	Volumet er for lavt. Hev volumet på foreldreenheten. Mikrofonens følsomhet er for lav, endre følsomhet til "H" (High).
Det kommer en høy plystrelyd fra enhetene.	Enhetene er for nære hverandre. Flytt enhetene lengre fra hverandre.
Ingen kontakt mellom enhetene, noen lyder høres, kontakten brytes.	<ul style="list-style-type: none">• Kontroller at begge enhetene er skrudd på.• Det er for stor avstand mellom enhetene. Reduser avstanden.• Enhetene forstyrres av andre enheter (f.eks. mikrobølgeovn, TV eller datamaskin) Skru av forstyrrende enheter eller flytt babycallens enheter dersom det er mulig.• Batteriene er nesten tomme. Kontroller batteriene og lad dem ved behov.

Avfallshåndtering

Symbolet betyr at produktet ikke skal kastes sammen med øvrig husholdningsavfall. Dette gjelder i hele EØS. For å forebygge eventuelle skader på helse og miljø som følge av feil håndtering av avfall, skal produktet leveres til gjenvinning, slik at materialet blir tatt hånd om på en tilfredsstillende måte. Når produktet skal kasseres, benytt eksisterende systemer for returhåndtering eller kontakt forhandler. De vil ta hånd om produktet på en miljømessig forsvarlig måte.



Spesifikasjoner

Batterier	6 × AAA/NiMH (medfølger)
Ladetid	ca. 6–8 timer
Strømadapter	In 100–240 V AC, 50/60 Hz, 0,3 A Ut 5,0 V DC, 1 A

Itkuhälytin

Tuotenro 31-6274

Lue koko käyttöohje ja säästä se tulevaa käyttöä varten. Pidätämme oikeuden teknisten tietojen muutoksiin. Emme vastaa mahdollisista teksti- tai kuvavirheistä. Jos tuotteeseen tulee teknisiä ongelmia, ota yhteys myymälään tai asiakaspalveluun (yhteystiedot käyttöohjeen lopussa).

Huomioi seuraavat seikat:

- Muut samalla taajuudella toimivat langattomat laitteet voivat heikentää kantamaa.
- Lähettimen ja vastaanottimen väliset esteet vaikuttavat kaikkien langattomien laitteiden kantamaan (esim. betoniseinä heikentää signaalia huomattavasti enemmän kuin kipsiseinä).

Kokeile ongelmatilanteessa seuraavia keinoja:

- Selvitä, aiheuttavatko muut langattomat laitteet ongelmia sammuttamalla ne.
- Siirrä langattomia laitteita, lyhennä laitteiden välistä etäisyyttä ja siirrä lähettimen ja vastaanottimen välisiä esteitä, kuten huonekaluja.

Tuotekuvaus

Vanhemman yksikkö

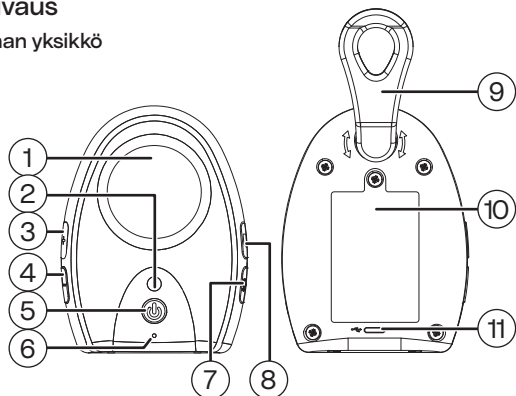

1. Kaiutin
2. LED-merkkivalo
3. Äänenvoimakkuus (+)
4. Äänenvoimakkuus (-)
5. Päälle / pois päältä
6. Mikrofoni
7. Yövalo (lamppu syttyy lapsen yksikössä)
8. Painike äänen siirtymiselle lapsen yksikköön
9. Vyökiinnike
10. Akkulokeron kansi
11. USB-C-liitäntä mukana tulevalle latauskaapelille

Painikkeet ja toiminnot Lapsen yksikkö

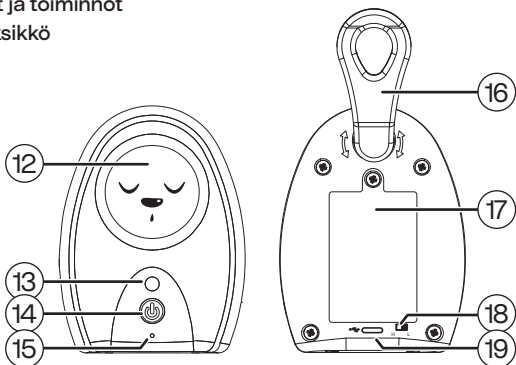

12. Yövalo

13. LED-merkkivalo

14. Päälle / pois päältä

15. Mikrofoni

16. Vyökiinnike

17. Akkulokeron kansi

18. Mikrofonin herkkyyden
asettaminen H/L (high/low)

19. USB-C-liitäntä mukana
tulevalle latauskaapelille

Ennen ensimmäistä käyttökertaa

Akut

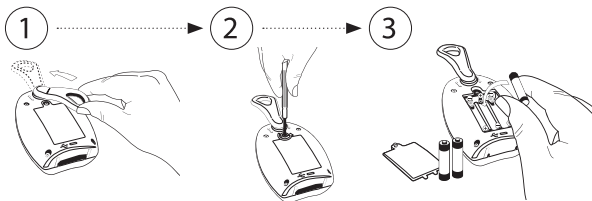

Avaa akkulokerot ja aseta mukana tulevat akut.
Noudata napaisuusmerkintöjä.

Lataaminen

1. Liitä pakkauksen latauskaapeli muuntajaan.
2. Liitä muuntaja laitteeseen ja pistorasiaan.

i Pakkauksessa tulee mukana vain yksi muuntaja. Yksiköt ladataan vuorotellen. Jos kotoasi kuitenkin löytyy USB-muuntaja, voit käyttää lataukseen myös sitä.

LED-merkkivalot

Vanhemman yksikkö

LED-merkkivalo	Päällä / pois päältä	Tila
Vihreä (vilkkumaton valo)	Päällä	<ul style="list-style-type: none">• Itkuhälytyn on päällä• Akut ovat täynnä
Vihreä (vilkkuu hitaasti)	Päällä	Akkuja ladataan
Vihreä (vilkkuu nopeasti)	Päällä	Lapsen yksiköstä kuuluu ääni
Punainen (vilkkuu nopeasti)	Päällä	Yksiköiden suurin kantama on ylittynyt. Siirrä laitteet lähemmäksi toisiaan.
Punainen (vilkkuu hitaasti)	Päällä	Akut ovat lopussa
Sininen	Päällä	Valmiustila
Punainen	Pois päältä	Akkuja ladataan

Lähetin

LED-merkkivalo	Päällä / pois päältä	Tila
Vihreä	Päällä	Itkuhälytyn on päällä
Punainen (vilkkuu)	Päällä	Akut ovat lopussa
Punainen/vihreä	Päällä	Akkuja ladataan
Punainen (vilkkumaton valo)	Pois päältä	Akkuja ladataan

i Molempien yksiköiden LED-merkkivalo vilkkuu punaisena, kun akkujen kapasiteetti alkaa olla alhainen (kun yksiköt ovat päällä). Jos yksikkö ei ole liitettyä virtalähteeseen virtajohdolla, yksiköiden välinen yhteys heikkenee vähitellen ja sammuu lopuksi. Voit ladata kummankin yksikön akut niiden ollessa laitteiden sisällä tai voit ladata ne ulkoisessa laturissa (myydään erikseen).

Käyttö

Kytke yksiköt päälle painamalla [🔊] 2 sekunnin ajan.

Molemmissa yksiköissä palaa vihreä LED-merkkivalo.

- Jos lapsen yksikön mikrofoni havaitsee äänen, se käynnistää välittömästi lähetyksen vanhemman yksikköön. Vanhemman yksikön LED-merkkivalo vilkkuu vihreänä.
- Kun lapsi on hiljaa ja lapsen yksikkö ei havaitse ääntä, laite siirtyy automaattisesti valmiustilaan akkujen säästämiseksi. Heti, kun laite havaitsee äänen, valmiustila keskeytyy ja yksikkö käynnistää lähetyksen vanhemman yksikköön.

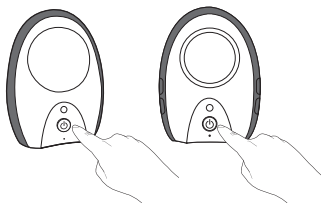

Kantama

Itkuhälyttimessä on kiinteä anturi, joka varmistaa, etteivät yksiköt joudu liian kauas toisistaan. Jos etäisyys kasvaa liian suureksi, vanhemman yksikön LED-merkkivalo alkaa vilkkua punaisena ja laitteesta kuuluu hälytysääni.

Valmiustila

- Lapsen yksikkö menee automaattisesti valmiustilaan.
- Jos vanhempainyksikkö on kiinteässä paikassa, missä se on luotettavasti sopivalla etäisyydellä lapsen yksiköstä, voit aktivoida valmiustilan myös vanhemman yksiköstä. Kytke vanhemman yksikön valmiustila päälle painamalla nopeasti 3 kertaa [🔊].

Hakutoiminto

Jos olet kadottanut vanhemman yksikön, voit etsiä sitä painamalla nopeasti [🔊] lapsen yksiköstä, jolloin vanhemman yksiköstä kuuluu äänimerkki.

Äänvoimakkuus ja värinä

Säädä vanhemman yksikön äänenvoimakkuutta painamalla (+) tai (-). Jos lasket äänenvoimakkuuden alimmalle tasolle, laitteesta kuuluu lyhyt merkkiääni ja värinätila aktivoituu automaattisesti. Värinätila sammuu automaattisesti, kun lisäät äänenvoimakkuutta.

Yövalo

Paina yövalon painiketta (7) vanhemman yksikössä, jos haluat, että lamppu syttyy lapsen yksikössä.

Mikrofonin herkkyys (lähetin)

Jos yksikkö sijaitsee kaukana lapsesta tai jos haluat kuulla lapsen pienimmätkin äänet, aseta herkkyystaso kohtaan "H" (High).

Jos yksikkö sijaitsee erittäin lähellä lasta tai jos haluat kuulla vain lapsen kovemmat äänet, aseta herkkyystaso kohtaan "L" (Low).

Lähetä ääntä lapsen yksikköön

Jos haluat lähettää ääntä/puhua lapsen yksikköön, pidä painike (8) pohjassa.

Huolto ja kunnossapito

- Puhdistu itkuhälytintä kevyesti kostutetulla liinalla. Käytä mietoa puhdistusainetta. Älä käytä liuottimia tai syövyttäviä kemikaaleja.
- Jos itkuhälytintä ei käytetä pitkään aikaan, irrota akut ja säilytä itkuhälyttimiä ja akkuja kuivassa ja pölyttömässä paikassa lasten ulottumattomissa.
- Lataa akut 3 kuukauden välein, jotta akun suorituskyky säilyy.

Vianhakutaulukko

LED-merkkivalot eivät syty.	<ul style="list-style-type: none"> • Varmista, että molemmat yksiköt ovat päällä. • Varmista, että akut on ladattu ja ne on asennettu oikein. • Jos itkuhälytin on liitettyä verkkovirtaan: Varmista, että muuntaja on liitetty kunnolla pistorasiaan ja virtajohto on liitetty kunnolla muuntajaan ja itkuhälyttimeen. • Varmista, että pistorasiassa on virtaa. • Tarkasta akut ja vaihda tarvittaessa.
LED-merkkivalo vilkkuu vihreänä, mutta ääntä ei kuulu.	Sääädä vanhemman yksikön äänenvoimakkuutta ja lisää sitä painamalla (+).
LED-merkkivalo vilkkuu hitaasti punaisena.	Akut ovat tyhjä. Lataa akut, katso luku <i>Lataaminen</i> .
LED-merkkivalo vilkkuu nopeasti punaisena.	Yksiköt ovat liian kaukana toisistaan. Lyhennä etäisyyttä.
Ääntä ei kuulu, vaikka yksiköt on liitetty toisiinsa ja ne toimivat.	Äänenvoimakkuus on liian hiljainen. Lisää äänenvoimakkuutta vastaanottimesta. Mikrofonin herkkyys on liian matala, vaihda herkkyystaso kohtaan "H" (High).
Yksiköistä kuuluu korkea, viheltävä ääni.	Yksiköt ovat liian lähellä toisiaan. Kasvata yksiköiden välistä etäisyyttä.
Yksiköiden välillä ei ole yhteyttä, kuuluu satunnaisia ääniä, yhteys katkeaa.	<ul style="list-style-type: none"> • Varmista, että molemmat yksiköt ovat päällä. • Yksiköt ovat liian kaukana toisistaan. Lyhennä etäisyyttä. • Muut laitteet (mikroaaltouuni, TV, tietokone jne.) aiheuttavat häiriöitä yksiköihin. Sammuta häiritsevät laitteet tai siirrä itkuhälyttimen yksiköt toiseen paikkaan. • Akkujen varaustaso on lähes tyhjä. Tarkasta akkujen varaustaso ja lataa tarvittaessa.

Kierrättäminen

Tämä kuvake tarkoittaa, että tuotetta ei saa hävittää kotitalousjätteen seassa. Tämä koskee koko EU-aluetta. Virheellisestä hävittämisestä johtuvien mahdollisten ympäristö- ja terveyshaittojen ehkäisemiseksi tuote tulee viedä kierrätettäväksi, jotta materiaali voidaan käsitellä vastuullisella tavalla. Kierrätä tuote käyttämällä paikallisia kierrätysjärjestelmiä tai ota yhteys ostopaikkaan. Ostopaikassa tuote kierrätetään vastuullisella tavalla.



Tekniset tiedot

Akku	6 × AAA/NiMH (sisältyy)
Latausaika	n. 6–8 h
Muuntaja	Tulo 100–240 V AC, 50/60 Hz, 0,3 A Lähtö 5,0 V DC 1 A



Sverige

Kundtjänst tel.: 0247/445 00
 e-post: kundservice@clasohlson.se
Internet www.clasohlson.se
Post Clas Ohlson AB, 793 85 INSJÖN

Norge

Kundesenter tf.: 23 21 40 00
 e-post: kundesenter@clasohlson.no
Internett www.clasohlson.no
Post Clas Ohlson AS, Postboks 485 Sentrum, 0105 OSLO

Suomi

Asiakaspalvelu puh.: 020 111 2222
 sähköposti: asiakaspalvelu@clasohlson.fi
Internet www.clasohlson.fi
Osoite Clas Ohlson Oy, Kaivokatu 10 B, 00100 HELSINKI

United Kingdom

Internet www.clasohlson.co.uk