

Power bank

Art. no. 39-5313 Model US-PB140D

Please read the entire instruction manual before using the product and then keep it for future reference. We accept no liability for any errors in the text or images and we reserve the right to make any necessary changes to technical data. If you have technical problems or other questions, please contact our customer service team.

Safety

- Never expose the product to direct sunlight, high temperatures, dusty environments or powerful vibration.
- Never use the product if it has been damaged in any way.
- The product must not be opened or modified.
- Do not use the product in an area where flammable liquids or gases are used or stored.
- Never expose the product to impacts, shocks, rain, liquids or moisture.
- Make sure that the product is stored out of the reach of children.
- The product can only be charged via a USB port.

Buttons and functions

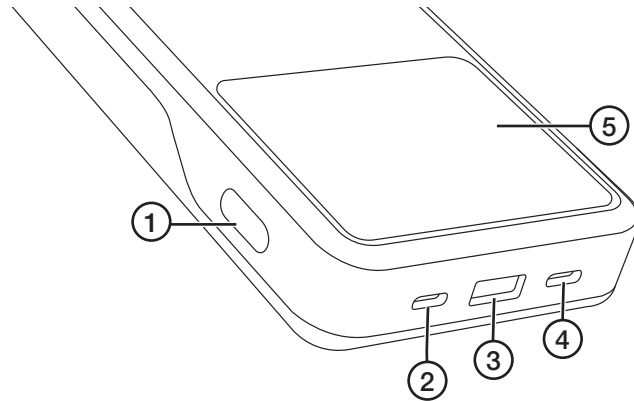

1. Battery and charging status button
2. USB-C2 port (in/out) for charging the power bank or external devices.
3. USB-A port for charging external devices.
4. USB-C1 port (in/out) for charging the power bank or external devices.
5. Screen showing the charging status, battery status and temperature.

Charging the power bank

To charge the power bank as quickly as possible (quick charge function), you should use a USB-C PD charger (PD=power delivery). Choose a cable that supports a high current (at least 3A) and the relevant quick charge standard (e.g. USB Power Delivery or Quick Charge).

Charging the power bank

- Charge the power bank fully before you use it for the first time.
1. Connect a USB cable to the USB-C ports (2/4) and to any USB charger.
 2. You can see the charging status on the screen.



Charging external devices

- Do not charge the power bank at the same time as you are charging external devices.
- If you charge more than one device at the same time, the total power output will be divided between the ports. The product distributes the power output automatically, which can mean that one or more of the devices will charge more slowly than when only one port is used.

1. Connect a USB cable to either the USB-A port or one of the USB-C ports and then to the external device. The display will light up and show the charging status of all the devices that are connected.
2. Take the charging cable out of the power bank to finish charging.

C1	C2
70.0 W 20.0 V 3.5 A	30.0 W 15.0 V 2.0 A
A	Total
20.0 W 10.0 V 2.0 A	120.0 W 40.0 V 3.0 A

Automatic screen shut off

1. Press the button (1) repeatedly to move through the display modes until the "Auto Screen" option appears.
2. Press and hold the button (1) for 2 seconds to toggle between:
 - ON The screen is always on while the power bank or external devices are being charged.
 - OFF The screen automatically switches off after a few minutes. Press the button (1) to turn the screen on again.

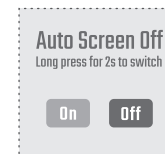

Battery status and temperature

The power bank has a display mode which shows the health and current temperature of the battery. Press the button (1) repeatedly to move through the display modes until the health and temperature of the battery appear.

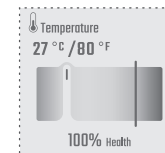

Care and maintenance

- Clean the power bank by wiping it with a damp cloth. Use only mild detergents. Never use solvents or corrosive chemicals.
- If you are not going to use the power bank for a long period, you should charge it every three months.
- Store the power bank indoors in a dry, dust-free place out of the reach of children.

Responsible disposal

This symbol indicates that the product should not be disposed of with general household waste. This applies throughout the entire EU. In order to prevent any harm to the environment or health hazards caused by incorrect waste disposal, the product must be handed in for recycling so that the materials can be disposed of in a responsible way. To recycle the product, take it to your local recycling facility or contact the retailer. They will ensure that the product is disposed of in a way that does not harm the environment.



Specifications

Capacity	25,000 mAh
USB-C input/output	
USB-C 1	DC 5V/3A, 9V/3A, 12V/3A, 15V/3A, 20V/5A, 28V/5A (PD140W)
USB-C 2	DC 5V/3A, 9V/3A, 12V/3A, 15V/3A, 20V/3.25A (PD65W)
USB-A output	DC 5V/3A, 9V/2A, 12V/1.5A (15W)
Dimensions	159 × 52 × 27 mm
Weight	486 g

Powerbank

Art.nr 39-5313 Modell US-PB140D

Läs igenom hela bruksanvisningen före användning och spara den sedan för framtida bruk. Vi reserverar oss för ev. text- och bildfel samt ändringar av tekniska data. Vid tekniska problem eller andra frågor, kontakta vår kundtjänst.

Säkerhet

- Utsätt aldrig produkten för direkt solljus, höga temperaturer, dammig miljö eller starka vibrationer.
- Använd aldrig produkten om den på något sätt har skadats.
- Produkten får inte öppnas eller modifieras.
- Använd inte produkten i miljöer där brandfarliga vätskor eller gaser används eller förvaras.
- Utsätt inte produkten för slag, stötar, fukt eller väta.
- Se till att produkten förvaras utom räckhåll för barn.
- Produkten får endast laddas via USB-anslutning.

Knappar och funktioner

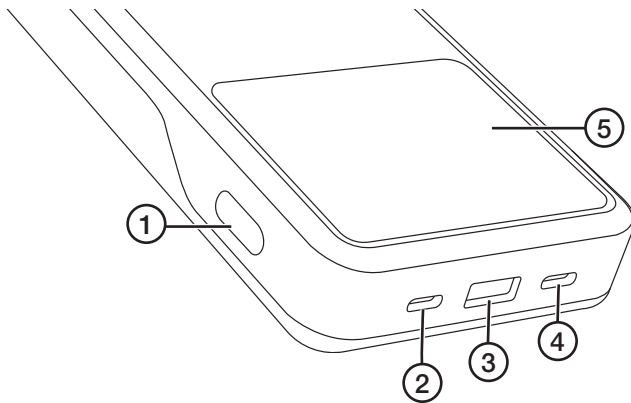

1. Knapp för att visa batteri och laddstatus.
2. USB-C2-anslutning (in/ut) för laddning av powerbanken eller externa enheter.
3. USB-A-anslutning för laddning av externa enheter.
4. USB-C1-anslutning (in/ut) för laddning av produkten eller externa enheter.
5. Skärm för att visa laddstatus, batteristatus och temperatur.

Laddning

För att du ska kunna ladda din powerbank så snabbt som möjligt (snabbladdningsläge) bör du använda en USB-C PD-laddare (PD=Power Delivery). Välj en kabel som stödjer hög strömstyrka (minst 3A) och relevant snabbladdningsstandard (t.ex. USB Power Delivery eller Quick Charge).

Laddning av din powerbank

- Ladda din powerbank helt innan du använder den för första gången.
1. Anslut en USB-kabel till USB-C-anslutningarna (2/4) och till en valfri USB-laddare.
 2. Följ laddstatusen på skärmen.

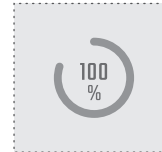

Laddning av externa enheter

- Ladda inte din powerbank samtidigt som du laddar externa enheter.
- Om du laddar flera enheter samtidigt delar portarna på den totala uteffekten. Produkten fördelar effekten automatiskt, vilket kan innebära att laddningen går långsammare för en eller flera enheter jämfört med när en enda port används.

1. Anslut en USB-kabel till USB-A-porten eller en av USB-C-portarna och sedan till den externa enheten. Skärmen tänds upp och visar laddstatus på alla anslutna enheter.
2. Dra ut laddkabeln ur din powerbank för att avsluta laddningen.

C1	C2
70.0 W 20.0 V 3.5 A	30.0 W 15.0 V 2.0 A
A	Total
20.0 W 10.0 V 2.0 A	120.0 W 40.0 V 3.0 A

Automatisk skärmavstängning

1. Tryck på knappen (1) upprepade gånger för att stega genom visningslägena tills alternativet "Auto Screen" visas.
2. Håll in knappen (1) 2 sekunder för att växla mellan:

- På (ON) Skärmen är konstant på medan powerbanken eller externa enheter laddas.
- Av (OFF) Skärmen stängs av efter några minuter. Tryck på knappen (1) för att tända den igen.

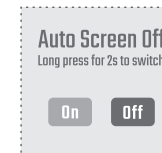

Batteristatus och temperatur

Powerbanken har ett visningsläge som visar batteriets hälsa och aktuell temperatur. Tryck på knappen (1) upprepade gånger för att stega genom visningslägena tills batteriets hälsa och temperatur visas.

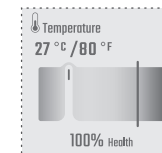

Skötsel och underhåll

- Rengör din powerbank med en lätt fuktad trasa. Använd ett mildt rengöringsmedel, aldrig lösningsmedel eller frätande kemikalier.
- Ladda din powerbank helt var 3:e månad om den inte används under en längre period.
- Förvara din powerbank på en torr, dammfri plats utom räckhåll för barn.

Avfallshantering

Denna symbol innebär att produkten inte får kastas tillsammans med annat hushållsavfall. Detta gäller inom hela EU. För att förebygga eventuell skada på miljö och hälsa, orsakad av felaktig avfallshantering, ska produkten lämnas till återvinning så att materialet kan tas omhand på ett ansvarsfullt sätt. När du lämnar produkten till återvinning, använd dig av de returhanteringsystem som finns där du befinner dig eller kontakta inköpsstället. De kan se till att produkten tas om hand på ett för miljön tillfredställande sätt.



Specifikationer

Kapacitet	25 000 mAh
USB-C-in / ut	
USB-C-1	DC 5V/3A, 9V/3A, 12V/3A, 15V/3A, 20V/5A, 28V/5A (PD140W)
USB-C-2	DC 5V/3A, 9V/3A, 12V/3A, 15V/3A, 20V/3.25A (PD65W)
USB-A ut	DC 5V/3A, 9V/2A, 12V/1.5A (15W)
Mått	159 × 52 × 27 mm
Vikt	486 g

Powerbank

Art. nr. 39-5313 Modell US-PB140D

Les gjennom hele bruksanvisningen før produktet tas i bruk, og ta vare på den for fremtidig bruk. Vi tar forbehold om eventuelle feil i tekst og bilder, samt endringer av tekniske data. Ved tekniske problemer eller spørsmål, ta kontakt med vårt kundesenter.

Sikkerhet

- Utsett aldri produktet for direkte sollys, høye temperaturer, støvete omgivelser eller sterke vibrasjoner.
- Bruk ikke produktet hvis det er skadet.
- Produktet må ikke åpnes eller modifiseres.
- Produktet må ikke brukes i miljøer hvor det oppbevares eller brukes brannfarlige væsker eller gass.
- Utsett ikke produktet for slag, støt, fuktighet eller væsker.
- Produktet skal oppbevares utenfor barns rekkevidde.
- Må kun lades via USB-tilkobling.

Knapper og funksjoner

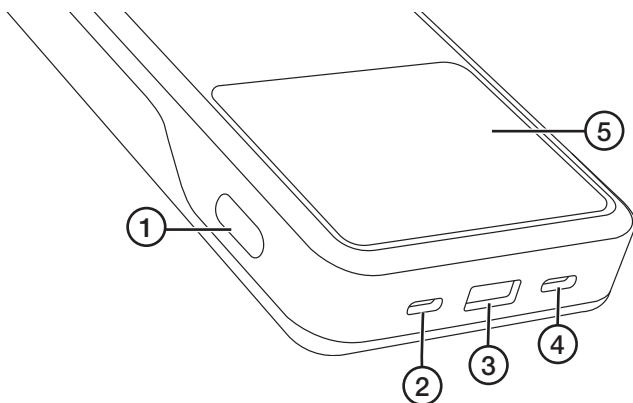

1. Knapp for visning av batteri- og ladestatus.
2. USB-C2-port (inn/ut) for lading av powerbanken eller eksterne enheter.
3. USB-A-port for lading av eksterne enheter.
4. USB-C1-port (inn/ut) for lading av produktet eller eksterne enheter.
5. Skjerm for visning av ladestatus, batterinivå og temperatur.

Lading

For å lade powerbanken så raskt som mulig (hurtiglading), bør du bruke en USB-C PD-lader (PD=Power Delivery). Velg en ledning som støtter høy strømstyrke (minst 3A) og relevant hurtigladingsstandard (f.eks. USB Power Delivery eller Quick Charge).

Lading av powerbanken

- Lad powerbanken helt opp før første gangs bruk.
1. Koble en USB-kabel til en av USB-C-portene (2/4) og deretter til valgfri USB-lader.
 2. Følg ladestatusen på skjermen.

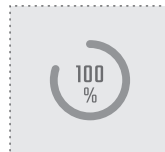

Lading av eksterne enheter

- Ikke lad powerbanken samtidig som de eksterne enhetene lades.
 - Ved lading av flere enheter samtidig, fordeles den totale uteffekten mellom portene. Produktet fordeler effekten automatisk, noe som kan føre til tregere lading for én eller flere enheter sammenlignet med lading via én port.
1. Koble en USB-kabel til USB-A-porten eller en av USB-C-portene, og deretter til den eksterne enheten. Skjermen tennes og viser ladestatus for alle tilkoblede enheter.
 2. Trekk ladekabelen ut av powerbanken for å avslutte ladingen.

C1	C2
70.0 W 20.0 V 3.5 A	30.0 W 15.0 V 2.0 A
A	Total
20.0 W 10.0 V 2.0 A	120.0 W 40.0 V 3.0 A

Skjermen slukkes automatisk

1. Trykk gjentatte ganger på knappen (1) for å bla gjennom visningsmodusene til «Auto Screen» vises.
2. Hold knappen (1) inne i 2 sekunder for å veksle mellom:
 - På (ON): Skjermen er konstant på mens powerbanken eller eksterne enheter lades.
 - Av (OFF): Skjermen slår seg av etter noen minutter. Trykk på knappen (1) for å slå den på igjen. Trykk på knappen (1) for å tenne den igjen.



Batteristatus og temperatur

Powerbanken har en visningsmodus som viser batteriets helsetilstand og gjeldende temperatur. Trykk gjentatte ganger på knappen (1) for å bla gjennom visningsmodusene til batteristatus og temperatur vises.

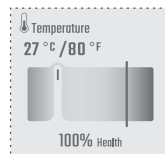

Vedlikehold

- Rengjør produktet med en lett fuktet klut. Bruk et mildt rengjøringsmiddel, aldri løsemidler eller etsende kjemikalier.
- Hvis powerbanken kun brukes en sjelden gang, må den vedlikeholdslades hver tredje måned.
- Oppbevar den tørt, støvfritt og utenfor barns rekkevidde.

Avfallshåndtering

Symbolet betyr at produktet ikke skal kastes sammen med øvrig husholdningsavfall. Dette gjelder i hele EØS. For å forebygge eventuelle skader på helse og miljø som følge av feilhåndtering av avfall, skal produktet leveres til gjenvinning, slik at materialet blir tatt hånd om på en tilfredsstillende måte. Benytt eksisterende systemer for returhåndtering, eller kontakt forhandler når produktet skal kasseres. De vil sørge for at produktet tas hånd om på en miljømessig tilfredsstillende måte.



Spesifikasjoner

Kapasitet	25 000 mAh
USB-C inn/ut	
USB-C-1	DC 5V/3A, 9V/3A, 12V/3A, 15V/3A, 20V/5A, 28V/5A (PD140W)
USB-C-2	DC 5V/3A, 9V/3A, 12V/3A, 15V/3A, 20V/3,25A (PD65W)
USB-A ut	DC 5V/3A, 9V/2A, 12V/1,5A (15W)
Mål	159 × 52 × 27 mm
Vekt	486 g

Varavirtalähde

Tuotenro 39-5313 Malli US-PB140D

Lue käyttöohje ennen tuotteen käyttöönottoa ja säilytä se tulevaa tarvetta varten. Pidätämme oikeuden teknisten tietojen muutoksiin. Emme vastaa mahdollisista teksti- tai kuvavirheistä. Jos tuotteeseen tulee teknisiä ongelmia, ota yhteys asiakaspalveluun.

Turvallisuus

- Älä altista laitetta suoralle auringonvalolle, korkeille lämpötiloille, pölylle tai voimakkaalle tärinälle.
- Älä käytä laitetta, jos se on vioittunut.
- Laitetta ei saa avata tai muuttaa.
- Älä käytä laitetta tiloissa, joissa käytetään tai säilytetään helposti syttyviä nesteitä tai kaasuja.
- Älä altista laitetta iskuille, kosteudelle tai nesteille.
- Pidä laite lasten ulottumattomissa.
- Laitteen saa ladata vain USB-liitännän kautta.

Painikkeet ja toiminnot

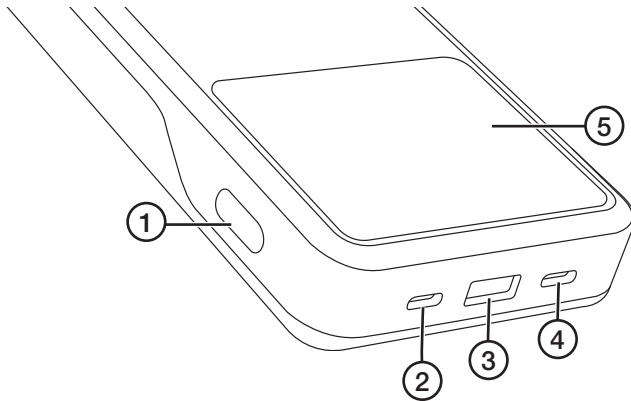

1. Painike, jolla näet akun tilan ja lataustilan.
2. USB-C2-liitäntä (tulo/lähtö) ulkoisen laitteen tai varavirtalähteen lataamiseen.
3. USB-A-liitäntä ulkoisen laitteen lataamiseen.
4. USB-C1-liitäntä (tulo/lähtö) laitteen tai ulkoisen laitteen lataamiseen.
5. Näyttö, jolla näkyy lataustila, akun tila ja lämpötila.

Lataaminen

Ladaksesi varavirtalähteen mahdollisimman nopeasti (pikalataustila) käytä USB-C-liitännällä varustettua PD-laturia (PD=Power Delivery). Valitse kaapeli, joka tukee korkeaa lähtövirtaa (vähintään 3A) ja sopivaa pikalatausstandardia (esim. USB Power Delivery tai Quick Charge).

Varavirtalähteen lataaminen

- Lataa varavirtalähde täyteen ennen ensimmäistä käyttökertaa.
1. Liitä USB-johto USB-C-liitäntään (2/4) ja vapaavalintaiseen USB-laturiin.
 2. Seuraa näytölle ilmestyvää lataustilaa.

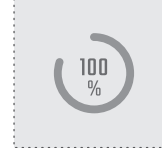

Ulkoisen laitteen lataaminen

- Älä lataa varavirtalähdettä samalla, kun lataat ulkoista laitetta.
- Jos lataat useita laitteita yhtä aikaa, portit jakavat kokonaistehon keskenään. Laite jakaa tehon automaattisesti, mikä voi tarkoittaa hitaampaa latausta yhdelle tai useammalle laitteelle verrattuna tilanteeseen, jossa käytetään vain yhtä porttia.

1. Liitä USB-kaapeli USB-A-porttiin tai johonkin USB-C-porteista ja sitten ulkoiseen laitteeseen. Näyttö syttyy ja näyttää kaikkien liitettyjen laitteiden lataustilan.
2. Lopeta lataaminen irrottamalla latauskaapeli varavirtalähteestä.

C1	C2
70.0 W 20.0 V 3.5 A	30.0 W 15.0 V 2.0 A
A	Total
20.0 W 10.0 V 2.0 A	120.0 W 40.0 V 3.0 A

Näytön automaattinen sammutus

1. Paina painiketta (1) toistuvasti, kunnes näyttötiloissa näkyy vaihtoehto "Auto Screen".
2. Pidä painiketta (1) painettuna 2 sekunnin ajan vaihtaaksesi tilaa:
 - Päällä (ON) Näyttö pysyy jatkuvasti päällä, kun varavirtalähde tai ulkoiset laitteet latautuvat.
 - Pois päältä (OFF) Näyttö sammuu muutaman minuutin kuluttua. Paina painiketta (1) sytyttääksesi sen uudelleen.

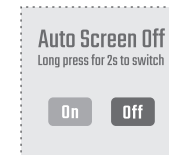

Akun tila ja lämpötila

Varavirtalähteessä on näyttötila, joka näyttää akun kunnon ja senhetkisen lämpötilan. Paina painiketta (1) toistuvasti selataksesi näyttötiloja, kunnes akun kunto ja lämpötila näkyvät.

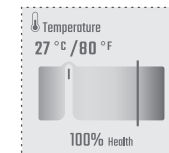

Huolto ja ylläpito

- Puhdista varavirtalähde kevyesti kostutetulla liinalla. Käytä mietoa puhdistusainetta. Älä käytä liuottimia tai syövyttäviä kemikaaleja.
- Jos varavirtalähde on pitkään käyttämättä, lataa se täyteen kolmen kuukauden välein.
- Säilytä varavirtalähdettä kuivassa ja pölyttömässä paikassa lasten ulottumattomissa.

Kierrättäminen

Tämä kuvake tarkoittaa, että tuotetta ei saa hävittää kotitalousjätteen seassa. Tämä koskee koko EU-alueita. Virheellisestä hävittämisestä johtuvien mahdollisten ympäristö- ja terveyshaittojen ehkäisemiseksi tuote tulee viedä kierrätettäväksi, jotta materiaali voidaan käsitellä vastuullisella tavalla. Kierrätä tuote käyttämällä paikallisia kierrätysjärjestelmiä tai ota yhteys ostopaikkaan. Ostopaikassa tuote kierrätetään vastuullisella tavalla.



Ominaisuudet

Kapasiteetti 25 000 mAh

USB-C tulo / lähtö

USB-C-1 DC 5V/3A, 9V/3A, 12V/3A, 15V/3A, 20V/5A, 28V/5A (PD140W)

USB-C-2 DC 5V/3A, 9V/3A, 12V/3A, 15V/3A, 20V/3.25A (PD65W))

USB-A-lähtö DC 5V/3A, 9V/2A, 12V/1.5A (15W)

Mitat 159 × 52 × 27 mm

Paino 486 g