

Galaxy night light

Art.no 36-9788 Model LUM-AL125X135X185-RGB-01B

Please read the entire instruction manual before using the product and then keep it for future reference. We accept no liability for any errors in the text or images and we reserve the right to make any necessary changes to technical data. If you have technical problems or other questions, please contact our customer service team.

Safety

⚠ Warning:

- The product must not be dismantled or modified in any way.
- The product should never be used if it is damaged or not working properly. Unplug the product immediately if it is damaged.
- Do not use the product in environments where explosive or flammable gases are stored or used.
- The product should only be connected to a 230 V, 50 Hz power socket. Mains adaptor 5 V, 2 A sold separately.
- Never let children play with the product.
- The product can be used by people with any form of disability or with a lack of experience and knowledge that could put their safety at risk, provided that they have been given instruction in using the product safely and understand the potential risks.

⚠ Important

- The LEDs cannot be replaced. When the LEDs have reached the end of their service life, the entire product must be discarded.
- This product is intended only for private use.



Risk of damage to the eyes. Do not look directly at the light source.



The product is not suitable for illuminating a room.



The product is intended for indoor use only.



LASER PRODUCT CLASS 1

Warning: Laser beams can cause damage to the eyes. Do not look directly into the laser beam or look directly at it through an optical instrument.

Product description

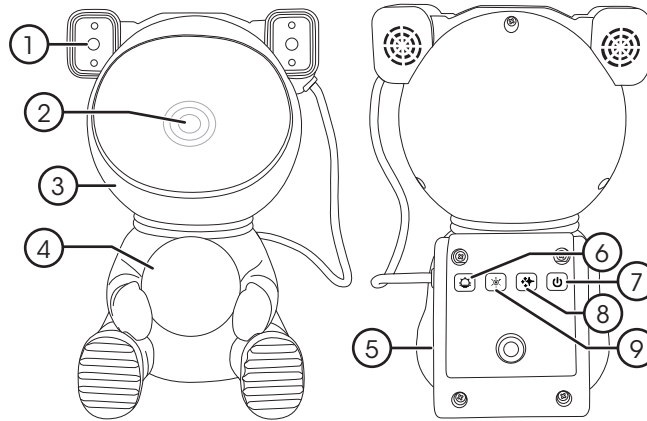

1. Star projector
2. Nebula projector
3. Adjustable head
4. Nightlight
5. USB-C port
6. [Nebula] Press to change the nebula
Press and hold to switch the nebula on/off
7. [Power] On/off switch
8. [Star] Press to turn the stars on/off
9. [Nightlight] Nightlight on/off

Remote control

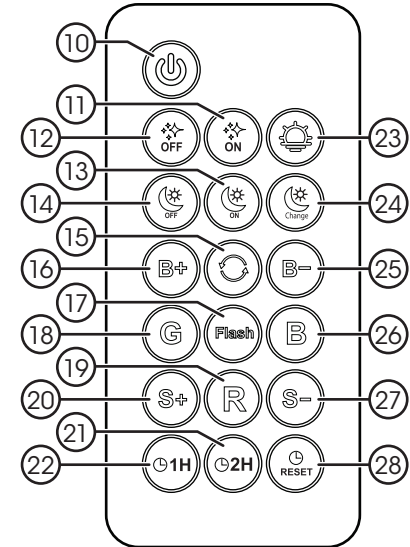

10. [Power] On/off
11. [Star ON] Switch on star projection
12. [Star OFF] Switch off star projection
13. [Nightlight ON] Switch on the nightlight
14. [Nightlight OFF] Switch off the nightlight
15. [Nebula Change] Change the colour of the nebula projection
16. [B+] Increase the brightness of the nebula projection in fixed mode
17. [Flash] Change the nebula projection
18. [G] Green nebula projection
19. [R] Red nebula projection
20. [S+] Increase the speed of the nebula projection change
21. [1H] 2-hour timer
22. [2H] 1-hour timer
23. [Nebula] Switch the nebula projection on or off
24. [Change] Change the colour of the night light
25. [B-] Reduce the brightness of the nebula projection in fixed mode
26. [B] Blue nebula projection
27. [S-] Reduce the speed of the nebula projection change
28. [RESET] Switch off the timer

Using the product

Galaxy

1. Start the light by pressing [🌌] on the back of the astronaut or [🌌] on the remote control. The light will start with changing nebula projections at medium speed and with star projection on.
2. Use the remote control or the buttons on the back of the astronaut to choose the nebula/star projection you want, see the *Product description* section.

Nightlight (Moon)

1. Start the light by pressing [🌕] on the back of the astronaut or [🌕] on the remote control. The light will start with changing nebula projections at medium speed and with star projection on.
2. Press [🌑] on the back of the astronaut or [🌑 ON] on the remote control to switch the nightlight on.
3. Press [🕒1H] or [🕒2H] to set the timer for the nightlight. It will switch off after the selected number of hours.

Note: If you do not want a nebula/star projection in nightlight mode:

- Press and hold [🌑] on the back of the astronaut or press [🌑] on the remote control to switch off the nebula projection.
- Press and hold [🌑] on the back of the astronaut or press [🌑 OFF] on the remote control to switch off the star projection.

Cleaning and maintenance

- Unplug the mains lead from the wall socket before cleaning.
- The product should be cleaned using a dry cloth or a vacuum cleaner.

Changing the battery in the remote

1. Unscrew the screw (a).
2. Follow the instructions on the remote control to replace the battery, observing the battery polarity.
3. Screw the screw back in once the battery has been replaced.

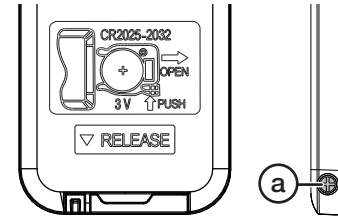

Size

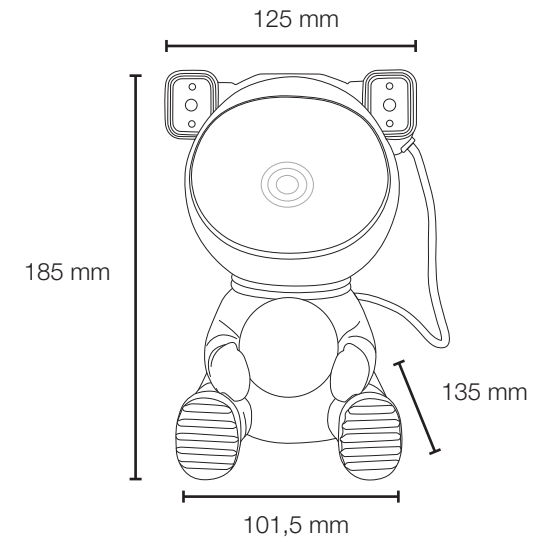

Responsible disposal

This symbol indicates that the product should not be disposed of with general household waste. This applies throughout the entire EU. In order to prevent any harm to the environment or health hazards caused by incorrect waste disposal, the product must be handed in for recycling so that the material can be disposed of in a responsible manner. To recycle the product, take it to your local recycling facility or contact the retailer. They will ensure that the product is disposed of in a way that does not harm the environment.



Specifications

Mains adapter (sold separately)	In: 230 V AC, 50/60 Hz Out: 5 V DC, 2 A, max 10 W
Battery (remote)	1 × CR2025 (included)
Cable	USB-A to USB-C, 1 m (included)
Lamp	LED (non-replaceable)
Green laser w. lens	≤0.104 mW
Wave length	520 nm typical
Pulse duration	< 4 ms

Galaxylampa

Art.nr 36-9788 Modell LUM-AL125X135X185-RGB-01B

Läs igenom hela bruksanvisningen före användning och spara den sedan för framtida bruk. Vi reserverar oss för ev. text- och bildfel samt ändringar av tekniska data. Vid tekniska problem eller andra frågor, kontakta vår kundtjänst.

Säkerhet

! Varning!

- Produkten får inte modifieras eller demonteras på något sätt.
- Använd aldrig produkten om den på något sätt är skadad eller inte fungerar normalt. Dra omedelbart ur stickproppen vid skador.
- Använda inte produkten i miljöer där explosiva eller brännbara gaser eller vätskor förvaras eller används.
- Produkten får endast anslutas till ett vägguttag med 230 V AC 50 Hz. Nätadapter 5 V, 2 A säljs separat.
- Låt aldrig barn leka med produkten.
- Produkten får användas av personer med någon form av funktionsnedsättning, brist på erfarenhet eller kunskap som skulle kunna äventyra säkerheten, om de har fått instruktioner om hur produkten på ett säkert sätt ska användas och förstår faror och risker som kan uppkomma.

⚠ Viktigt

- Ljuskällorna är inte utbytbara. När ljuskällan har passerat sin livslängd ska hela produkten kasseras.
- Produkten är endast avsedd för privat bruk.



Risk för ögonskador! Titta aldrig direkt in i ljuskällan. Produkten lämpar sig inte som rumsbelysning.



Produkten är endast avsedd för inomhusbruk.



Klass III



LASERPRODUKT KLASS 1

Varning! Laserstrålning som kan orsaka ögonskador. Rikta inte blicken mot strålen och titta inte direkt på den genom optiska instrument.

Produktbeskrivning

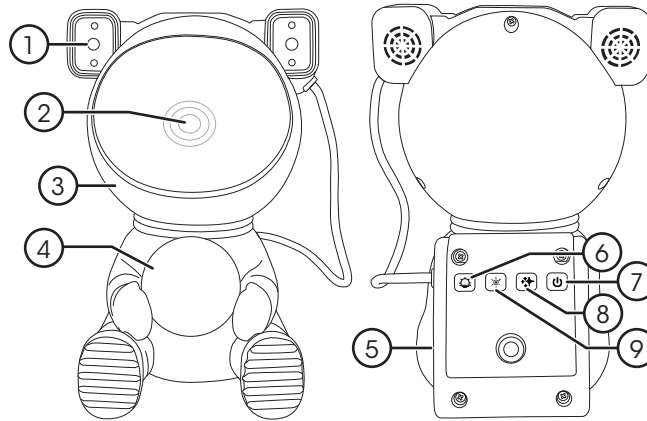

1. Stjärnprojektor
2. Nebulaprojektor
3. Justerbart huvud
4. Natllampa
5. USB-C-ingång
6. [Nebula] Tryck för att byta nebula
Håll in för att slå nebula av/på
7. [Power] På/Av
8. [Star] Tryck för slå av/på stjärnor
9. [Night] Natllampa På/Av

Fjärrkontroll

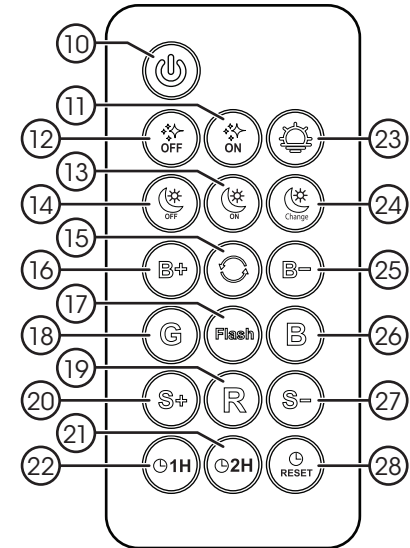

10. [Power] På/Av
11. [Star ON] Slå på stjärnprojektion
12. [Star OFF] Stäng av stjärnprojektion
13. [Night ON] Slå på natllampa
14. [Night OFF] Stäng av natllampa
15. [Color] Byt färg på nebulaprojektionen
16. [B+] Öka ljusstyrkan på nebulaprojektionen i fast läge
17. [Flash] Nebulaprojektionsväxling
18. [Green] Grön nebulaprojektion
19. [Red] Röd nebulaprojektion
20. [S+] Öka hastigheten på nebulaprojektionsväxlingen
21. [2H] Timer 2 timmar
22. [1H] Timer 1 timme
23. [Nebula] Slå på eller av nebulaprojektion
24. [Change] Ändra färg på natllampans ljus
25. [B-] Minska ljusstyrkan på nebulaprojektionen i fast läge
26. [Blue] Blå nebulaprojektion
27. [S-] Minska hastigheten på nebulaprojektionsväxlingen
28. [RESET] Stäng av timern

Användning

Galaxy

1. Anslut medföljande USB-C-kabel till ingången (5) och till valfri USB-adapter (5 V DC, 2 A, max 10 W säljs separat).
2. Starta belysningen genom att trycka på [☺] på figurens baksida eller [☺] på fjärrkontrollen. Belysningen startar med växlande nebulaprojektion i medium hastighet samt stjärnprojektion på.
3. Använd fjärrkontrollen eller knapparna på figurens baksida för att ställa in önskad nebula/stjärnprojektion, se *Produktbeskrivning*.

Nattlampa (Månen)

1. Starta belysningen genom att trycka på [☺] på figurens baksida eller [☺] på fjärrkontrollen. Belysningen startar med växlande nebulaprojektion i medium hastighet samt stjärnprojektion på.
2. Tryck på [☾] på baksidan av figuren eller [☾ ON] på fjärrkontrollen för att slå på nattlampan (4).
3. Tryck på [⌚1H] eller [⌚2H] för att ställa in timer för nattlampan. Den slocknar då efter valt antal timmar.

Obs! Om du inte vill ha nebula/stjärnprojektionerna på i nattlampsläge:

- Håll in [☾] på baksidan av figuren eller tryck [☾] på fjärrkontrollen för att stänga av nebulaprojektionen.
- Håll in [☾] på baksidan av figuren eller tryck [☾ OFF] på fjärrkontrollen för att stänga av stjärnprojektionerna.

Skötsel och underhåll

- Dra ut nätadaptern ur vägguttaget innan rengöring.
- Torka av produkten med en torr trasa eller dammsug den vid behov.

Byte av batteri i fjärrkontrollen

1. Skruva ur skruven (a).
2. Följ instruktionerna på fjärrkontrollen för att byta batteriet, observera batteriets polaritet.
3. Skruva tillbaka skruven när batteriet är bytt.

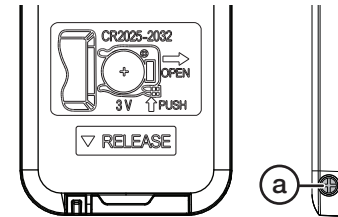

Mått

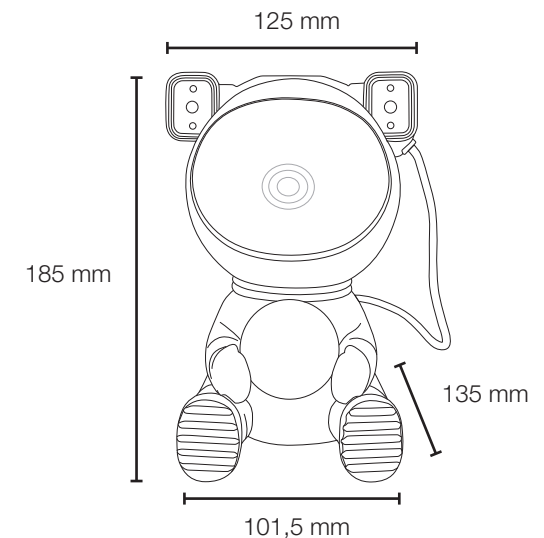

Avfallshantering

Denna symbol innebär att produkten inte får kastas tillsammans med annat hushållsavfall. Detta gäller inom hela EU. För att förebygga eventuell skada på miljö och hälsa, orsakad av felaktig avfallshandling, ska produkten lämnas till återvinning så att materialet kan tas omhand på ett ansvarsfullt sätt. När du lämnar produkten till återvinning, använd dig av de returhanteringssystem som finns där du befinner dig eller kontakta inköpsstället. De kan se till att produkten tas om hand på ett för miljön tillfredställande sätt.



Specifikationer

Nätadapter (säljs separat)	In: 230 V AC, 50/60 Hz Ut: 5 V DC, 2 A, max 10 W
Batteri (fjärrkontroll)	1 × CR2025 (medföljer)
Kabel	USB-A till USB-C, 1 m (ingår)
Lamptyp	LED (ej utbytbar)
Grön laser	≤0.104 mW
Våglängd	520 nm
Puls	< 4 ms

Galaxy-lampe

Art.nr 36-9788 Modell LUM-AL125X135X185-RGB-01B

Les gjennom hele bruksanvisningen før bruk og ta vare på den til ev. senere bruk. Vi reserverer oss mot ev. tekst- og bildefeil, samt forandringer av tekniske data. Ved tekniske problemer eller spørsmål, ta kontakt med vårt kundesenter.

Sikkerhet

⚠ Advarsel!

- Produktet må ikke modifiseres eller demonteres.
- Produktet må ikke brukes hvis det er skadet eller ikke fungerer som det skal. Ved skader må støpselet trekkes ut av stikkontakten øyeblikkelig.
- Bruk ikke produktet i miljøer der eksplosive eller lett antennelige gasser eller væsker oppbevares eller brukes.
- Produktet må kun kobles til stikkontakter med 230 V AC, 50 Hz. Nettadapter 5 V, 2 A selges separat.
- La aldri barn leke med produktet.
- Produktet kan brukes av personer med nedsatt funksjonsevne eller manglende erfaring eller kunnskap som kan påvirke sikkerheten, dersom de har fått instruks om hvordan produktet på en sikker måte skal brukes og forstår de farer og risikoer som kan oppstå.

⚠ Viktig

- Lyskildene er ikke utskiftbare. Når lyskildens levetid er oppnådd skal hele produktet kasseres.
- Produktet er kun beregnet til privat bruk.



Fare for skader på øynene! Se aldri rett inn i lyskilden.



Produktet egner seg ikke til å lyse opp rommet.



Produktet er kun beregnet til innendørs bruk.



LASERPRODUKT KLASSE 1

Advarsel! Laserstråler kan forårsake øyeskader. Vend ikke blikket mot strålen, og se ikke rett på den gjennom optiske instrumenter.

Produktbeskrivelse

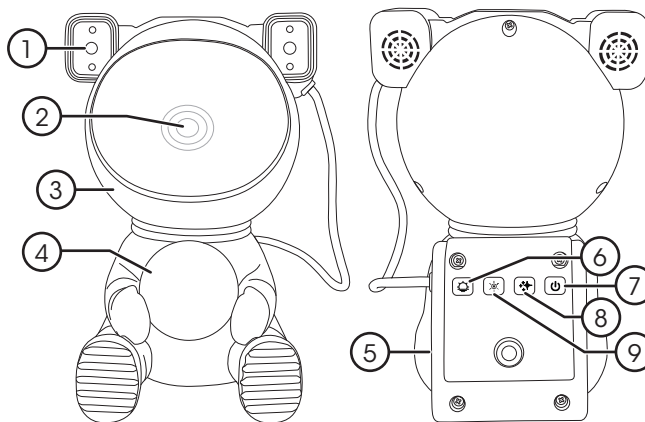

1. Stjerneprojektor
2. Stjernetåkeprojektor
3. Justerbart hode
4. Natllampe
5. USB-C-port
6. [☀] Trykk for å skifte projeksjon
Hold inne for å slå projeksjonen av/på
7. [⏻] På/av
8. [☀] Trykk for å skru stjernene på/av
9. [☀] Natllampe på/av

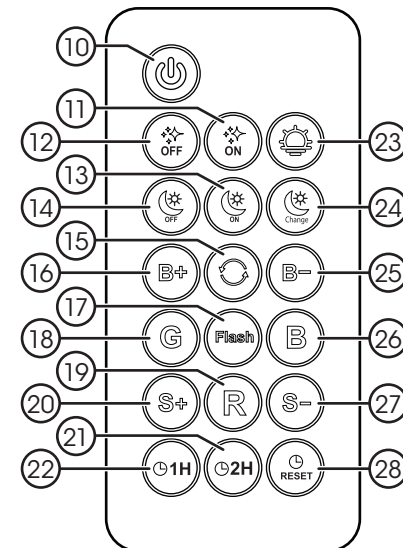

Fjernkontroll









10. [⏻] På/Av
11. [☀ ON] Skru på stjerneprojeksjon
12. [☀ OFF] Skru av stjerneprojeksjon
13. [🌙 ON] Skru på nattlys
14. [🌙 OFF] Skru av nattlys
15. [🔄] Skift farge på stjernetåkeprojeksjonen
16. [B+] Øk lysstyrken på stjernetåkeprojeksjonen i fast modus
17. [Flash] Stjernetåkeprojeksjonsbryter
18. [G] Grønn stjernetåkeprojeksjon
19. [R] Rød stjernetåkeprojeksjon
20. [S+] Øk hastigheten på skiftet mellom stjernetåkene
21. [1H] Timer, 2 timer
22. [2H] Timer, 1 time
23. [☀] Skru på eller av nebulaprojeksjonen
24. [🌙 Change] Endre fargen på nattlyset
25. [B-] Senk lysstyrken på stjernetåkeprojeksjonen i fast modus
26. [B] Blå stjernetåkeprojeksjon
27. [S-] Senk hastigheten på skiftet mellom stjernetåkene
28. [⏻ RESET] Skru av timeren

Bruk





Galaxy

1. Koble den medfølgende USB-C-kabelen til inngangen (5) og til en USB-adapter (5 V DC, 2 A, maks. 10 W, selges separat).
2. Start lampen ved å trykke på  på lampens bakside eller  på fjernkontrollen. Lampen starter med vekslende stjernetakeprosjeksjon i medium hastighet og stjerneprosjeksjon på.
3. Bruk fjernkontrollen eller knappene på lampens bakside for å stille inn ønsket stjernetake- eller stjerneprosjeksjon, se *Produktbeskrivelse*.

Nattlampe (Månen)

1. Koble den medfølgende USB-C-kabelen til inngangen (5) og til en USB-adapter (5 V DC, 2 A, maks. 10 W, selges separat).
2. Start lampen ved å trykke på  på lampens bakside eller  på fjernkontrollen. Lampen starter med vekslende stjernetakeprosjeksjon i medium hastighet og stjerneprosjeksjon på.
3. Start nattlampen ved å trykke på  på lampens bakside eller  på fjernkontrollen.
4. Trykk på  eller  for å stille inn timer for nattlampen. Den slukker så etter valgt antall timer.

Obs! Hvis du ikke vil ha stjernetake- eller stjerneprosjeksjonen på i nattlampemodus:

- Hold inne  på baksiden av lampen eller trykk  på fjernkontrollen for å skru av stjernetakeprosjeksjonen.
- Hold inne  på baksiden av lampen eller trykk  OFF] på fjernkontrollen for å skru av stjerneprosjeksjonen.

Vedlikehold

- Trekk støpselet ut av stikkontakten før rengjøring.
- Tørk av produktet med en tørr klut, og støvsug den ved behov.

Bytte batteri i fjernkontrollen

1. Skru ut skruen (a).
2. Følg instruksjonene på fjernkontrollen for å bytte batteri, og vær oppmerksom på batteriets polaritet.
3. Skru skruen på plass igjen når batteriet er byttet.

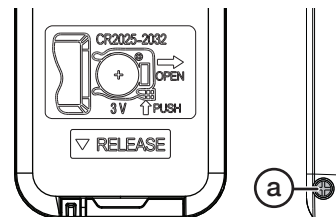

Avfallshåndtering

Symbolet betyr at produktet ikke skal kastes sammen med øvrig husholdningsavfall. Dette gjelder i hele EØS. For å forebygge eventuelle skader på helse og miljø som følge av feilhåndtering av avfall, skal produktet leveres til gjenvinning, slik at materialet blir tatt hånd om på en tilfredsstillende måte. Benytt eksisterende systemer for returhåndtering eller kontakt forhandler når produktet skal kasseres. De vil sørge for at produktet tas hånd om på en miljømessig tilfredsstillende måte.



Spesifikasjoner

Nettadapter (selges separat)	Inn: 230 V AC, 50–60 Hz Ut: 5 V DC, 2 A, maks. 10 W
Batteri (fjernkontroll)	1 × CR2025 (medfølger)
Kabel	USB-A til USB-C, 1 m (medfølger)
Pæretype	LED (ikke utskiftbar)
Grønn laser	≤0.104 mW
Bølgelengde	520 nm
Puls	< 4 ms

Mål

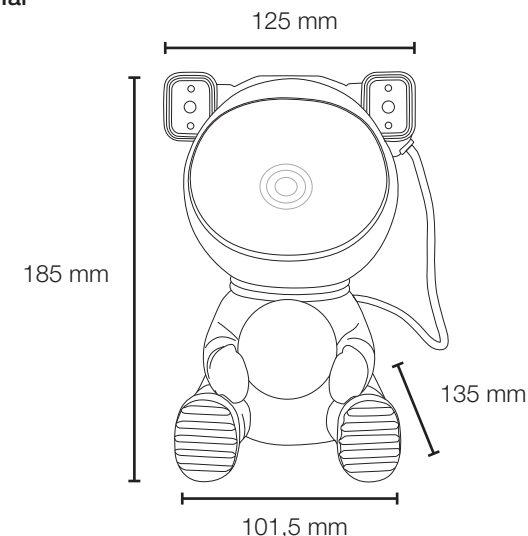

Galaksivalaisin

Tuotenumero 36-9788 Malli LUM-AL125X135X185-RGB-01B

Lue käyttöohje ennen tuotteen käyttöä ja säilytä se tulevaa tarvetta varten. Pidätämme oikeuden teknisten tietojen muutoksiin. Emme vastaa mahdollisista teksti- tai kuvavirheistä. Jos tuotteeseen tulee teknisiä ongelmia, ota yhteys asiakaspalveluun.

Turvallisuus

! Varoitus!

- Laitetta ei saa purkaa tai muuttaa.
- Älä käytä laitetta, jos se on vaurioitunut tai ei toimi oikealla tavalla. Jos laite vahingoittuu, irrota pistoke välittömästi pistorasiasta.
- Älä käytä laitetta paikoissa, joissa säilytetään tai käytetään helposti syttyviä tai räjähtäviä kaasuja tai nesteitä.
- Laitteen saa liittää ainoastaan pistorasiaan, joka on 230 V AC, 50 Hz. Virtasovitin 5 V, 2A myydään erikseen.
- Älä anna lasten leikkiä laitteella.
- Henkilöt, joilla on fyysisiä tai psyykkisiä rajoitteita tai henkilöt, joilla ei ole riittävästi laitteen turvalliseen käyttöön tarvittavaa taitoa tai kokemusta, saavat käyttää laitetta, jos heitä on ohjeistettu sen turvallisesta käytöstä ja käytön mahdollisista vaaroista.

△ Tärkeää

- Lamppuja ei voi vaihtaa. Jos lamppu lakkaa toimimasta, koko tuote tulee poistaa käytöstä.
- Tuote on tarkoitettu ainoastaan yksityiskäyttöön.



Silmävamman vaara! Älä katso suoraan valoon.



Tuote ei sovellu huonevalaisimeksi.



Laite on tarkoitettu vain sisäkäyttöön.



LASERLUOKKA 1

Varoitus! Lasersäteet voivat aiheuttaa silmävaurioita. Älä katso suoraan valonsäteeseen, älä edes optisen laitteen läpi.

Tuotekuvaus

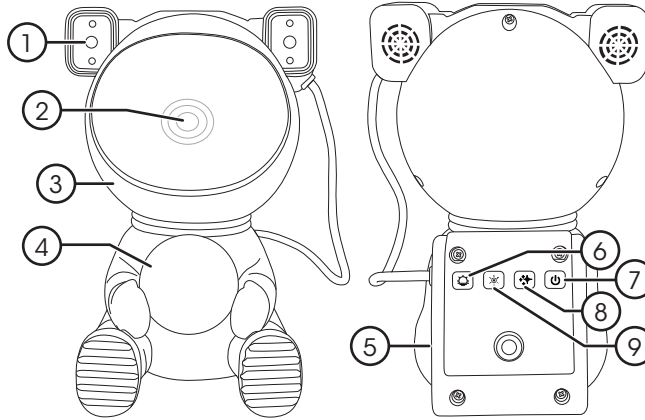

- Tähtitaivasprojektor
- Tähtisumuprojektori
- Säädettävä pää
- Yövalo
- USB-C-liitäntä
- [☀️] Vaihda tähtisumua painamalla lyhyesti
Laita tähtisumu pois päältä / päälle painamalla pitkään
- [🔌] Virtakytkin
- [★] Sammuta/sytytä tähdet painamalla lyhyesti
- [🌙] Yövalo päälle / pois päältä

Kaukosäädin

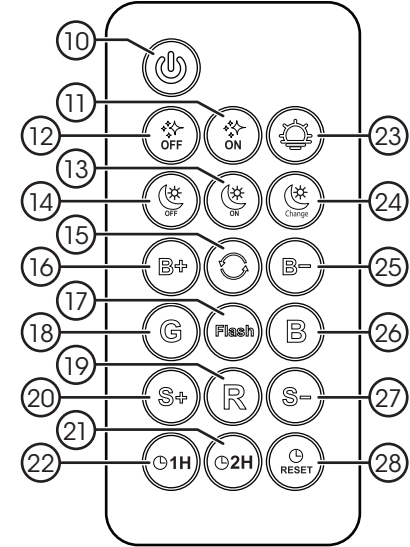

- [🔌] Päälle / pois päältä
- [★ ON] Tähtiheijastuksen käynnistäminen
- [★ OFF] Tähtiheijastuksen sammuttaminen
- [🌙 ON] Yövalon käynnistäminen
- [🌙 OFF] Yövalon sammuttaminen
- [🔄] Tähtisumun värin vaihtaminen
- [B+] Tähtisumun kirkkauden lisääminen kiinteässä tilassa
- [Flash] Tähtisumun vaihtelu
- [G] Vihreä tähtisumu
- [R] Punainen tähtisumu
- [S+] Tähtisumun vaihtelunopeuden lisääminen
- [2H] 2 tunnin ajastin
- [1H] 1 tunnin ajastin
- [🌙] Tähtisumun käynnistäminen tai sammuttaminen
- [🌙 Change] Vaihda yövalon väriä
- [B-] Tähtisumun kirkkauden vähentäminen kiinteässä tilassa
- [B] Sininen tähtisumu
- [S-] Tähtisumun vaihtelunopeuden vähentäminen
- [🔄 RESET] Ajastimen sammuttaminen

Käyttö

Galaksi

1. Kytke mukana toimitettu USB-C-kaapeli tuloon (5) ja mihin tahansa USB-sovittimeen (5 V DC, 2 A, max 10 W, myydään erikseen).
2. Käynnistä valaisin painamalla [☀] valaisimen takaa tai [🔊] kaukosäätimestä. Valaisinta käynnistettäessä tähtisumu vaihtuu keskinopeudella ja tähtitaivasprojektori on päällä.
3. Käytä kaukosäädintä tai valaisimen takana olevia painikkeita asettaaksesi haluamasi tähtisumu/tähtitaivas, katso *Tuotekuvaus*.

Yövalo (Kuun)

1. Kytke mukana toimitettu USB-C-kaapeli tuloon (5) ja mihin tahansa USB-sovittimeen (5 V DC, 2 A, max 10 W, myydään erikseen).
2. Käynnistä valaisin painamalla [☀] valaisimen takaa tai [🔊] kaukosäätimestä. Valaisinta käynnistettäessä tähtisumu vaihtuu keskinopeudella ja tähtitaivasprojektori on päällä.
3. Käynnistä yövalo painamalla [🌙] valaisimen takaa tai [🔊 ON] kaukosäätimestä.
4. Aseta ajastin yövaloon painamalla [🕒 1H] tai [🕒 2H]. Yövalo sammuu valitun ajan jälkeen.

Huom.! Ellet halua pitää tähtisumua/tähtitaivasprojektoria yövalotilassa, toimi näin:

- Sammuta tähtisumu painamalla pitkään [🌙] valaisimen takaa tai paina [🔊] kaukosäätimestä.
- Sammuta tähtitaivasprojektori painamalla pitkään [🌙] valaisimen takaa tai paina [🔊 OFF] kaukosäätimestä.

Huolto ja kunnossapito

- Irrota muuntaja pistorasiasta ennen tuotteen puhdistamista.
- Puhdista tuote tarvittaessa kuivalla liinalla tai imuroimalla.

Kaukosäätimen pariston vaihto

1. Kierrä ruuvi (a) auki.
2. Vaihda paristo noudattamalla kaukosäätimen ohjeita ja huomioi pariston napaisuus.
3. Kierrä ruuvi takaisin paikalleen, kun paristo on vaihdettu.

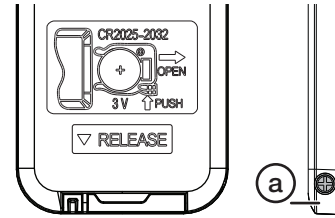

Kierrättäminen

Tämä kuvake tarkoittaa, että tuotetta ei saa hävittää kotitalousjätteen seassa. Tämä koskee koko EU-aluetta. Virheellisestä hävittämisestä johtuvien mahdollisten ympäristö- ja terveyshaittojen ehkäisemiseksi tuote tulee viedä kierrätettäväksi, jotta materiaali voidaan käsitellä vastuullisella tavalla. Kierrätä tuote käyttämällä paikallisia kierrätysjärjestelmiä tai ota yhteys ostopaikkaan. Ostopaikassa tuote kierrätetään vastuullisella tavalla.

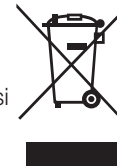

Mitat

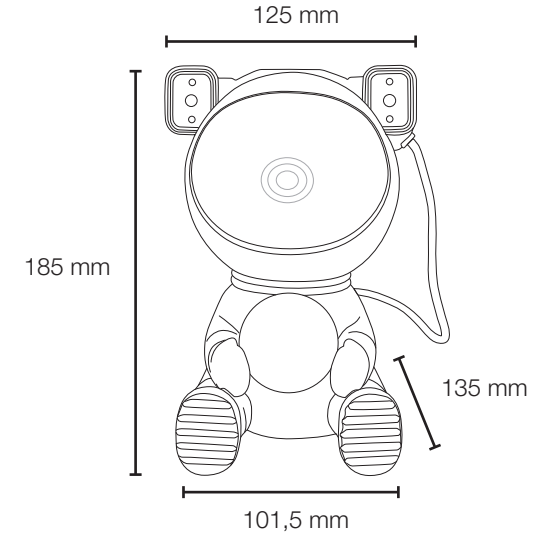

Tiedot

Virtasovitin

(myydään erikseen) **Tulo:** 230 V AC, 50/60 Hz
Lähtö: 5 V DC, 2 A, maks. 10 W

Akku (kaukosäädin) 1 x CR2025 (sisältyy)

Johto USB-A - USB-C, 1 m (sisältyy)

Lampputyyppi LED (ei voi vaihtaa)

Vihreä laser ≤0,104 mW

Aallonpituus 520 nm

Pulssi < 4 ms